



www.hafele.com

**HÄFELE**  
FINDING BETTER WAYS

# LCD and TV Fittings

## อุปกรณ์แป้นยึดจอ LCD และ TV

A noteworthy line of top design aluminium wall supports with double arm for major weight capacity and major stability, all equipped with a new simple and quick hooking system.

แป้นยึดติดกำแพงอลูมิเนียมที่ผ่านการออกแบบอย่างมีเอกลักษณ์โดดเด่นพร้อมแขนยึดคู่สำหรับรับน้ำหนักและเพิ่มความมั่นคงแข็งแรง สามารถติดตั้งได้ง่ายและรวดเร็วด้วยระบบเกี่ยวล๊อค



Sign up for our  
E-Newsletter!  
@  
www.hafele.co.th



This support is created by Italian designer, who was inspired by today's modern and dynamic life style not forgetting, however, the personal wellbeing of our customers. It is, hence, not only the material study of the product, but the study of the ITALIAN LIFE STYLE, which is a positive way of living combined with a harmonious interaction between people and their surroundings. The fitting design constantly follows the technological evolutions and changes of market which permits us to offer the best solution at the right moment and to offer our customers not only a product which guarantees assurance and safety, but also a unique product that looks great in any type of room.

อุปกรณ์แป้นยึดจอ LCD และ TV นี้เป็นผลงานการสร้างสรรค์ของนักออกแบบชาวอิตาลี ซึ่งได้รับแรงบันดาลใจจากวิถีชีวิตที่ทันสมัยและเต็มเปี่ยมด้วยพลังในการสร้างสรรค์ แต่ไม่ลืมคำนึงถึงความสำคัญที่ลูกค้าควรได้รับ ดังนั้นผลงานชิ้นนี้จึงคัดสรรวัสดุที่ใช้ในการผลิตเป็นอย่างดีและนำมาปรุงแต่งด้วยความเป็นอิตาลีซึ่งก็คือการดำเนินชีวิตอย่างสงบสุข ผสมผสานความกลมกลืนของผู้คน และสิ่งแวดล้อม การออกแบบอุปกรณ์ล้วนคำนึงตามวิวัฒนาการทางเทคโนโลยีและการเปลี่ยนแปลงของตลาดทำให้ได้ผลงานที่น่าเสนอสิ่งที่ดีที่สุด ในช่วงจังหวะเวลาที่เหมาะสม และเราไม่เพียงมอบผลิตภัณฑ์ที่มีความปลอดภัยสูง แต่ยังมีมอบผลิตภัณฑ์ที่โดดเด่นในทุกสถานที่ให้แก่ลูกค้าของเราอีกด้วย

# TV wall support bracket

อุปกรณ์แป้นยึดจอ TV แบบติดผนัง



- Area of application: For speakers, Hi-fi systems, etc.
- Colour: Silver coloured
- Safety-tested (TUV) with 5-year guarantee
- ลักษณะการใช้งาน: สำหรับใช้กับลำโพง, อุปกรณ์ HI-fi และอื่นๆ
- สี: สีเงิน
- ผ่านการทดสอบความปลอดภัย (TUV) พร้อมรับประกัน 5 ปี

## Load bearing capacity 5 kg

รับน้ำหนักได้ 5 กก.



Material วัสดุ	Cat. No. รหัสสินค้า
Plastic พลาสติก	818.91.980

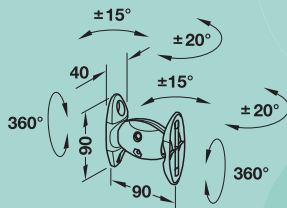

## Load bearing capacity 20 kg

รับน้ำหนักได้ 20 กก.

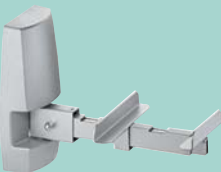

Finish สี	Material วัสดุ	Cat. No. รหัสสินค้า
Plastic coated เคลือบพลาสติก	Steel เหล็ก	818.90.910

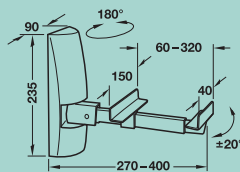

## Load bearing capacity 25 kg

รับน้ำหนักได้ 25 กก.



Finish สี	Material วัสดุ	Cat. No. รหัสสินค้า
Plastic coated เคลือบพลาสติก	Steel เหล็ก	818.91.990

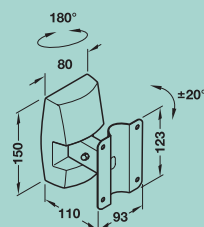

## Load bearing capacity 30 kg

รับน้ำหนักได้ 30 กก.

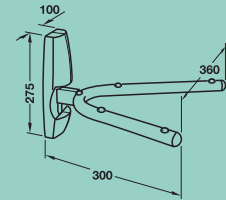

Finish สี	Material วัสดุ	Cat. No. รหัสสินค้า
Plastic coated เคลือบพลาสติก	Steel เหล็ก	818.90.900

## Accessories, cable duct cover

ท่อสวมสายไฟ

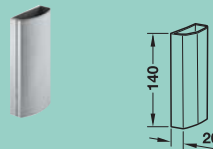

Material วัสดุ	Cat. No. รหัสสินค้า
Plastic พลาสติก	818.89.990

- Area of application: For optically appealing cable routing, e.g. use with wall mounted TV support brackets
- Installation: Screw fixing on wall
- ลักษณะการใช้งาน: สำหรับวางทางเดินสายไฟ เพื่อใช้ร่วมกับอุปกรณ์แป้นยึดจอ TV
- การติดตั้ง: ติดตั้งด้วยสกรูบนผนัง

## Ceiling holder for projectors, load bearing capacity 15 kg

อุปกรณ์แป้นยึดเครื่องฉายภาพแบบติดเพดาน รับน้ำหนักได้ 15 กก.

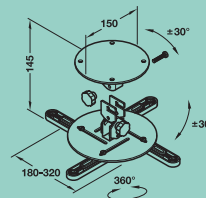

Finish สี	Cat. No. รหัสสินค้า
Plastic coated silver coloured เคลือบพลาสติกสีเงิน	818.92.940

- Material: Steel
- Installation: Screw fixing on ceiling
- วัสดุ: เหล็ก
- การติดตั้ง: ติดตั้งด้วยสกรูบนเพดาน

## TV swivel arm for plasma TV, load bearing capacity 20 kg

แขนหมุนสำหรับพลาสมา TV รับน้ำหนักได้ 20 กก.

- Area of application: For flat screen from 25 – 74 cm (10" – 30")
- Material: Steel, plastic cover
- Finish: Plastic coated silver coloured
- ลักษณะการใช้งาน: สำหรับโทรทัศน์จอแบน ขนาด 25 - 74 ซม. (10 - 30 นิ้ว)
- วัสดุ: เหล็ก, ฝาปิดพลาสติก
- สี: เคลือบพลาสติกสีเงิน

### Bisolution swivel area 180°/190°

หมุน 2 จังหวะ 180°/190°



Load bearing capacity รับน้ำหนักได้	Cat. No. รหัสสินค้า
20 kg	818.91.930

### Monosolution swivel area 90°

หมุน 1 จังหวะ 90°



Load bearing capacity รับน้ำหนักได้	Cat. No. รหัสสินค้า
20 kg	818.91.910

### Trisolution swivel area 180°/180°/190°

หมุน 3 จังหวะ 180°/180°/190°



Load bearing capacity รับน้ำหนักได้	Cat. No. รหัสสินค้า
20 kg	818.91.920

# TV wall support bracket

อุปกรณ์แป้นยึดจอ TV แบบติดผนัง

**HÄFELE**  
FINDING BETTER WAYS

Wall support brackets for plasma TV, load bearing capacity 40 kg

อุปกรณ์แป้นยึดสำหรับพลาสมา TV รับน้ำหนักได้ 40 กก.



- Area of application: For plasma TV from 50 – 82 cm (20" – 33")
- Material: Steel
- Installation: Screw fixing on wall
- ลักษณะการใช้งาน: สำหรับพลาสมา TV ขนาด 50 - 82 ซม. (20 - 33 นิ้ว)
- วัสดุ: เหล็ก
- การติดตั้ง: ติดตั้งด้วยสกรูบนผนัง

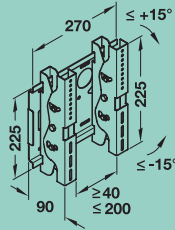

Finish สี	Cat. No. รหัสสินค้า
Plastic coated silver coloured เคลือบพลาสติกสีเงิน	818.91.800

Wall support brackets for plasma TV, load bearing capacity 75 kg

อุปกรณ์แป้นยึดสำหรับพลาสมา TV รับน้ำหนักได้ 75 กก.



- Area of application: For plasma TV from 75 – 160 cm (30" – 63")
- Material: Steel
- Installation: Screw fixing on wall
- ลักษณะการใช้งาน: สำหรับพลาสมา TV ขนาด 75 - 160 ซม. (30 - 63 นิ้ว)
- วัสดุ: เหล็ก
- การติดตั้ง: ติดตั้งด้วยสกรูบนผนัง

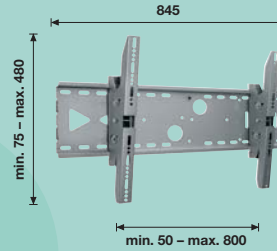

Finish สี	Cat. No. รหัสสินค้า
Plastic coated silver coloured เคลือบพลาสติกสีเงิน	818.91.810

Wall support brackets for plasma TV, load bearing capacity 75 kg

อุปกรณ์แป้นยึดสำหรับพลาสมา TV รับน้ำหนักได้ 75 กก.

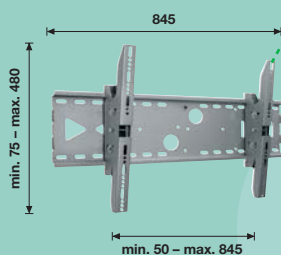
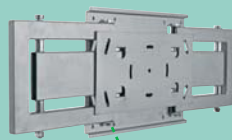

- Area of application: For plasma TV from 75 – 160 cm (30" – 63")
- Material: Steel
- Installation: Screw fixing on wall
- ลักษณะการใช้งาน: สำหรับพลาสมา TV ขนาด 75 - 160 ซม. (30 - 63 นิ้ว)
- วัสดุ: เหล็ก
- การติดตั้ง: ติดตั้งด้วยสกรูบนผนัง

Finish สี	Cat. No. รหัสสินค้า
Plastic coated silver coloured เคลือบพลาสติกสีเงิน	818.91.820

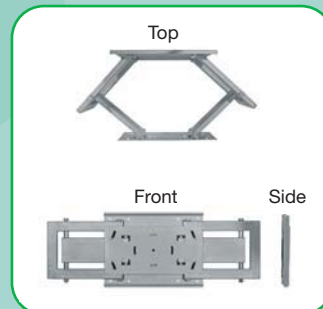



## Electric powered lift for plasma and LCD TV ระบบลิฟท์ไฟฟ้า สำหรับพลาสมา TV และ LCD TV

- Area of application: For TV max. width 1,600 mm, max. height 820 mm
- Version: With 2 power outlets for installation device, TV-power-outlet with automatic cutoff, with remote control and manual control switch
- ลักษณะการใช้งาน: สำหรับความกว้างของโทรทัศน์ สูงสุด 1,600 มม. ความสูงของโทรทัศน์ สูงสุด 820 มม.
- รูปแบบ: พร้อมช่องจ่ายไฟ 2 ช่อง สำหรับอุปกรณ์เสริมช่องเสียบโทรทัศน์ พร้อมระบบตัดไฟอัตโนมัติ มีรีโมทควบคุมและสามารถกดปุ่มควบคุมได้โดยตรง

Travel ระยะชัก	Dim. (W x D) ขนาด (W x D)	Cat. No. รหัสสินค้า
965 mm	800 x 220 mm	421.68.260



## Electric powered lift for plasma TV, load bearing capacity 80 kg ระบบลิฟท์ไฟฟ้า สำหรับพลาสมา TV รับน้ำหนักได้ 80 กก.

- Area of application: For build in plasma TV
- Version: 24-V-motor, rocker switch, travel stepless adjustable, with 2 power outlets for installation device, TV-power-outlet energized in topmost position only, video-power-outlet permanent energized
- ลักษณะการใช้งาน: สำหรับพลาสมา TV แบบฝัง
- รูปแบบ: มอเตอร์ 24-V, สวิตช์แบบคันโยก, สามารถปรับให้เลื่อนขึ้นแบบต่อเนื่องได้, พร้อมช่องจ่ายไฟ 2 ช่อง สำหรับอุปกรณ์เสริม, ช่องเสียบโทรทัศน์ ใช้พลังงานในตำแหน่งสูงสุดเท่านั้น, ช่องเสียบวิดีโอ, ใช้พลังงานน้อย

Travel ระยะชัก	Dim. (W x D) ขนาด (W x D)	Cat. No. รหัสสินค้า
700 mm	900 x 860 mm	421.68.301
820 mm	1,000 x 980 mm	421.68.302



### Häfele (Thailand) Limited

#### Häfele Design Studio Bangkok (Head Office)

57 Soi Sukhumvit 64, Sukhumvit Rd.,  
Bangchak, Phrakonong,  
Bangkok 10260

Telephone: +66 (02) 741-1717  
Fax: +66 (02) 741-7272  
E-mail: info@hafele.co.th  
Website: www.hafele.com

#### Häfele Design Studio Phuket (Branch Office)

The Courtyard 90/5 Moo 2,  
ChaoFa West Road, Vichit, Muang,  
Phuket 83000

Telephone: +66 (076) 264-481  
Fax: +66 (076) 264-482  
E-mail: info@hafele.co.th  
Website: www.hafele.com

#### Häfele Design Studio Pattaya (Branch Office)

140/89 Moo 11,  
Nongprue, Banglamung,  
Chonburi 20150

Telephone: +66 (038) 332-485  
Fax: +66 (038) 332-489  
E-mail: info@hafele.co.th  
Website: www.hafele.com

#### Häfele Design Studio Hua Hin (Branch Office)

Index Living Mall  
17/139 Soi Mubanborfai,  
Hua Hin, Prachuapkhirkhan 77110

Telephone: +66 (032) 547-704  
Fax: +66 (032) 547-705  
E-mail: info@hafele.co.th  
Website: www.hafele.com