

ELLIPTA Swivel arm for flat screen

แขนหมุนสำหรับจอแบน ELLIPTA

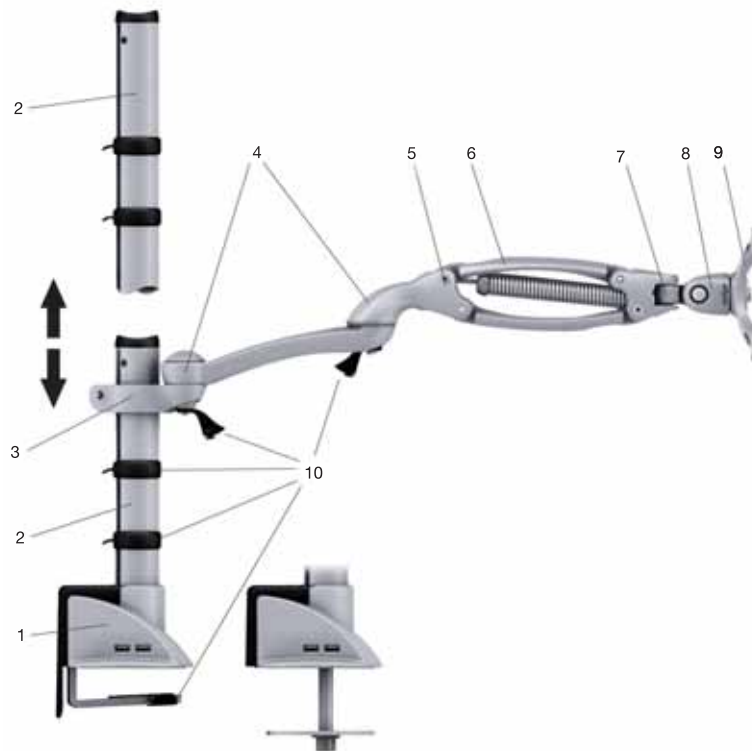

1. Basic column with 4 USB connectors, with concealed clamp fixing or drill-screw/cable-hole fixing up to Ø80 mm, holding capacity 8–75 mm
2. Basic column height 260 or 570 mm
3. Clamp fixing for without tools/continuous height adjustment
4. Flexible, lateral swivelling ca. 180° to both sides
5. Adjustable spring for the perfect tension with any screen
6. Vertical lift 228 mm, for adjustment of correct height
7. 90° swivelling to left and right side
8. 85° swivelling to up and down
9. Carrier plate according to VESA standard fixing 75/100, 180° rotating, flat screen monitor horizontal or vertical usable
10. Cable support at swivel arm and basic column for secured and sorted cable guiding

1. เสาพร้อมช่องต่อ USB 4 ช่อง ติดตั้งทั้งแบบหนีบหรือร้อยด้วยสลัก รูรองรับสายเคเบิ้ลขนาดใหญ่ถึง 80 มม. สำหรับยึดตั้งแต่ความหนา 8-75 มม.
2. ตัวเสามีความสูง 260 มม. และ 570 มม.
3. ปรับความสูงแบบหนีบโดยไม่ต้องใช้เครื่องมือในการปรับ
4. แขนหมุนเพื่อปรับทิศทางในแนวระนาบได้ถึง 180°
5. สปริงสามารถปรับได้เพื่อให้เหมาะสมกับน้ำหนักของหน้าจอต่างๆ
6. ปรับความสูงที่เหมาะสมในแนวตั้งได้ 228 มม.
7. หมุน 90° ทั้งด้านซ้ายและด้านขวา
8. หมุน 85° ทั้งขึ้นบนและลงล่าง
9. เพลทรับหน้าจอบนมาตรฐานของ VESA ติดตั้ง 75/100 เพลทรับหน้าจอนี้สามารถหมุนได้ 180° ติดตั้งจอมอนิเตอร์แบบแนวตั้งและแนวนอน
10. ตัวหนีบสายไฟที่แขนหมุนและที่เสา สำหรับตรึงสายเคเบิ้ลและเก็บสายไฟในร่องเก็บสาย

Adjustment possibilities

การปรับ

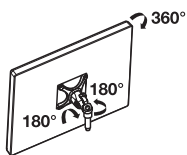

Short swivel arm
แขนหมุนแบบสั้น

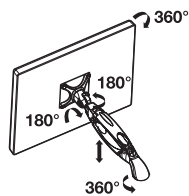

Standard swivel arm
แขนหมุนแบบปานกลาง

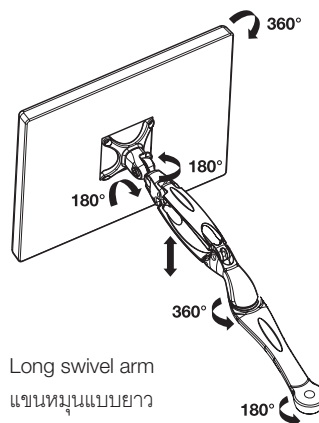

Long swivel arm
แขนหมุนแบบยาว

Basic column with short swivel arm, without height adjustment

เสาพร้อมแขนหมุนแบบแขนสั้น ไม่มีอุปกรณ์ปรับความสูง

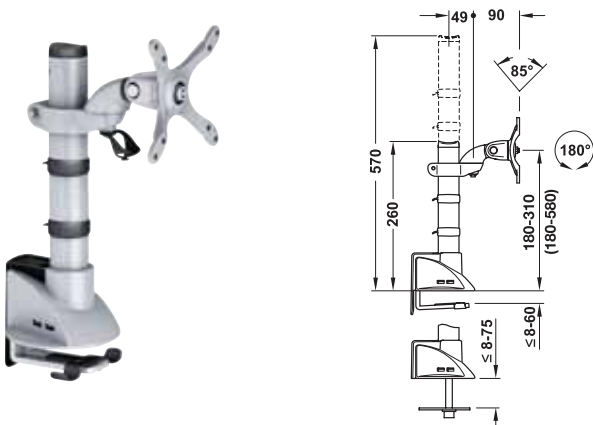

- For clamp fixing or through hole fixing
- ติดตั้งแบบหนีบ หรือติดตั้งแบบร้อย

Load bearing capacity รับน้ำหนักได้	Cat. No. รหัสสินค้า
Basic column height 260 mm เสาสูง 260 มม.	
3-5 kg	818.14.900
5-7,5 kg	818.14.902
Basic column height 570 mm เสาสูง 570 มม.	
3-5 kg	818.14.910
5-7,5 kg	818.14.912

Basic column with standard swivel arm, without height adjustment

เสาพร้อมแขนหมุนแบบมาตรฐาน ไม่มีอุปกรณ์ปรับระดับ

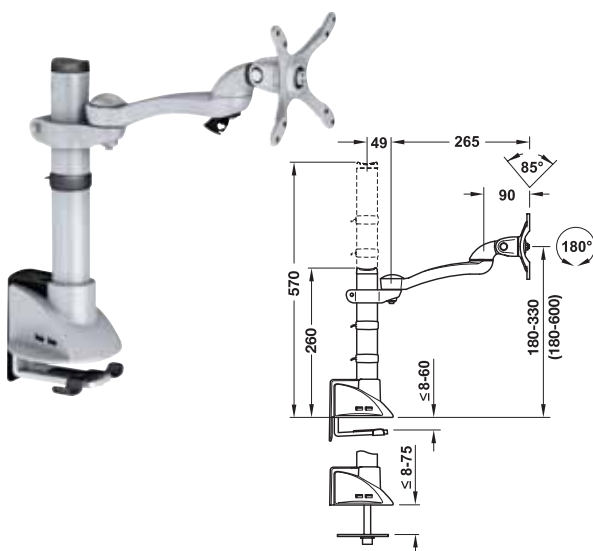

- For clamp fixing or through hole fixing
- ติดตั้งแบบหนีบ หรือติดตั้งแบบร้อย

Load bearing capacity รับน้ำหนักได้	Cat. No. รหัสสินค้า
Basic column height 260 mm เสาสูง 260 มม.	
3-5 kg	818.15.920
5-7,5 kg	818.15.922
Basic column height 570 mm เสาสูง 570 มม.	
3-5 kg	818.15.930
5-7,5 kg	818.15.932

Basic column with long swivel arm, without height adjustment

เสาพร้อมแขนหมุนแบบแขนยาว ไม่มีอุปกรณ์ปรับระดับ

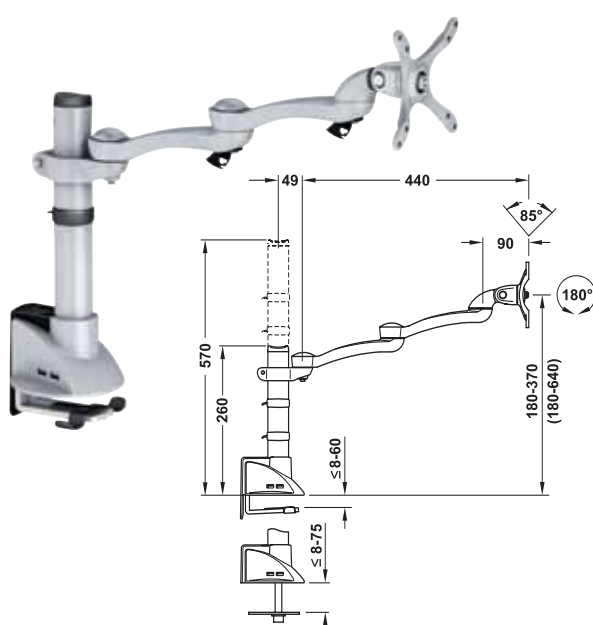

- For clamp fixing or through hole fixing
- ติดตั้งแบบหนีบ หรือติดตั้งแบบร้อย

Load bearing capacity รับน้ำหนักได้	Cat. No. รหัสสินค้า
Basic column height 260 mm เสาสูง 260 มม.	
3-5 kg	818.15.940
5-7,5 kg	818.15.942
Basic column height 570 mm เสาสูง 570 มม.	
3-5 kg	818.15.950
5-7,5 kg	818.15.952

Basic column with standard swivel arm, with height adjustment

เสาพร้อมแขนหมุนแบบมาตรฐาน มีอุปกรณ์ปรับความสูง

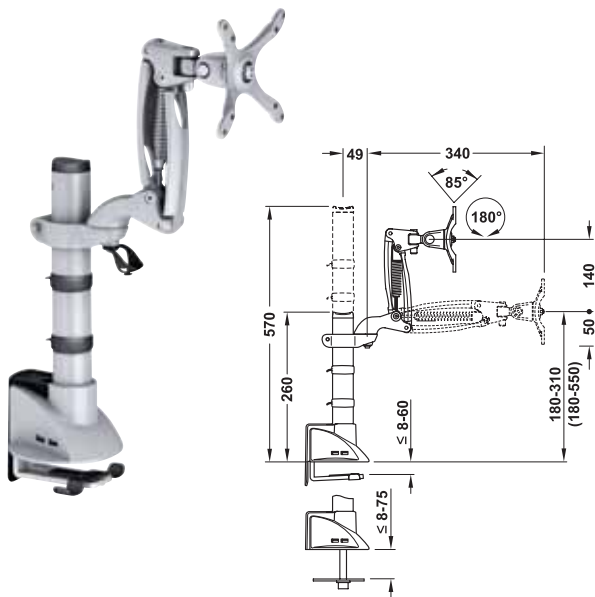

- For clamp fixing or through hole fixing
- ติดตั้งแบบหนีบ หรือติดตั้งแบบร้อย

Load bearing capacity รับน้ำหนักได้	Cat. No. รหัสสินค้า
Basic column height 260 mm เสาสูง 260 มม.	
3-5 kg	818.14.920
5-7,5 kg	818.14.922
Basic column height 570 mm เสาสูง 570 มม.	
3-5 kg	818.14.930
5-7,5 kg	818.14.932

Basic column with long swivel arm, with height adjustment

เสาพร้อมแขนหมุนแบบแขนยาว มีอุปกรณ์ปรับความสูง

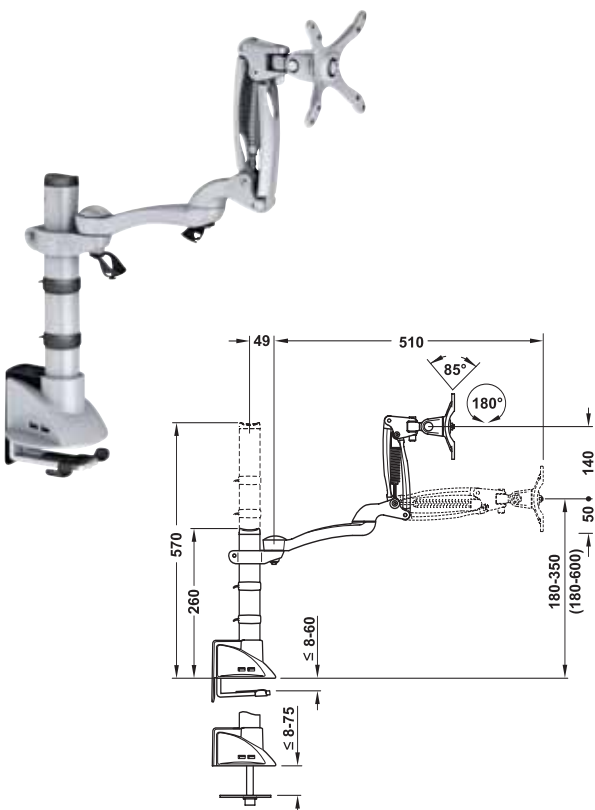

- For clamp fixing or through hole fixing
- ติดตั้งแบบหนีบ หรือติดตั้งแบบร้อย

Load bearing capacity รับน้ำหนักได้	Cat. No. รหัสสินค้า
Basic column height 260 mm เสาสูง 260 มม.	
3-5 kg	818.14.940
5-7,5 kg	818.14.942
Basic column height 570 mm เสาสูง 570 มม.	
3-5 kg	818.14.950
5-7,5 kg	818.14.952

We reserve the right to alter specifications without notice (HTH Architectural Hardware 2010).
บริษัทฯ ขอสงวนการเปลี่ยนแปลงรายละเอียดโดยมิได้มีการแจ้งล่วงหน้า (อุปกรณ์ฮาร์ดแวร์ 2553).

Accessories for ELLIPTA

อุปกรณ์เสริม ELLIPTA

Clamp with short swivel arm, without height adjustment

แขนหมุนรุ่นสั้นแบบหนีบ ไม่มีอุปกรณ์ปรับความสูง

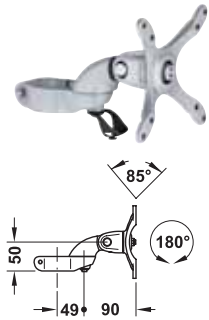

Load bearing capacity รับน้ำหนักได้	Cat. No. รหัสสินค้า
3-5 kg	818.14.908
5-7,5 kg	818.14.909

Packing: 1 pc.
ขนาดบรรจุ: 1 ชิ้น

Clamp with standard swivel arm, without height adjustment

แขนหมุนรุ่นมาตรฐานแบบหนีบ ไม่มีอุปกรณ์ปรับความสูง

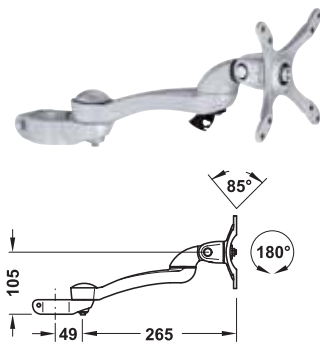

Load bearing capacity รับน้ำหนักได้	Cat. No. รหัสสินค้า
3-5 kg	818.15.928
5-7,5 kg	818.15.929

Packing: 1 pc.
ขนาดบรรจุ: 1 ชิ้น

Clamp with long swivel arm, without height adjustment

แขนหมุนรุ่นแขนยาวแบบหนีบ ไม่มีอุปกรณ์ปรับความสูง

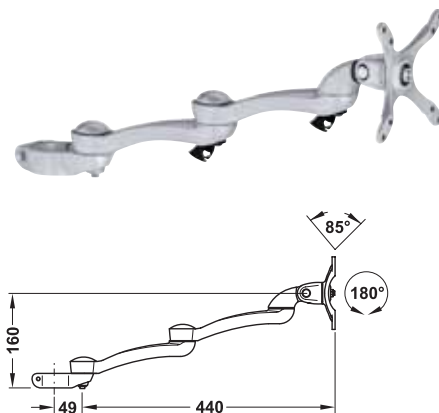

Load bearing capacity รับน้ำหนักได้	Cat. No. รหัสสินค้า
3-5 kg	818.15.948
5-7,5 kg	818.15.949

Packing: 1 pc.
ขนาดบรรจุ: 1 ชิ้น

Clamp with standard swivel arm, with height adjustment

แขนหมุนรุ่นมาตรฐานแบบหนีบ มีอุปกรณ์ปรับความสูง

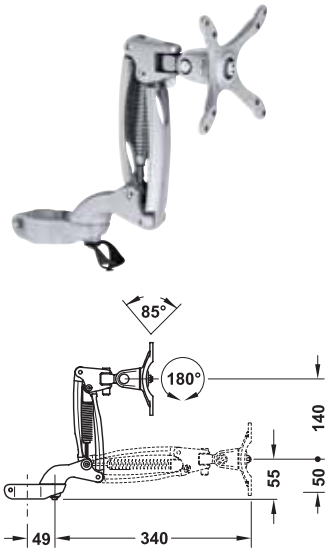

Load bearing capacity รับน้ำหนักได้	Cat. No. รหัสสินค้า
3-5 kg	818.14.928
5-7,5 kg	818.14.929

Packing: 1 pc.
ขนาดบรรจุ: 1 ชิ้น

Clamp with long swivel arm, with height adjustment

แขนหมุนรุ่นแขนยาวแบบหนีบ มีอุปกรณ์ปรับความสูง

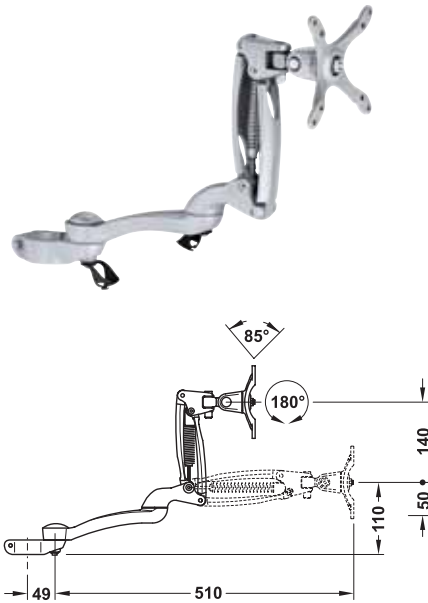

Load bearing capacity รับน้ำหนักได้	Cat. No. รหัสสินค้า
3-5 kg	818.14.948
5-7,5 kg	818.14.949

Packing: 1 pc.
ขนาดบรรจุ: 1 ชิ้น

We reserve the right to alter specifications without notice (HTH Architectural Hardware 2010).
บริษัทฯ ขอสงวนการเปลี่ยนแปลงรายละเอียดโดยมิได้มีการแจ้งล่วงหน้า (อุปกรณ์ฮาร์ดแวร์ 2553).