

Microwave

ไมโครเวฟ





Auto Cook

Blinking: Auto menu program setting in progress
Lighted: Auto menu cooking in progress

ทำอาหารอัตโนมัติ

ไฟกระพริบ: กำลังดำเนินการตั้งค่าทำอาหารอัตโนมัติ
ไฟค้าง: กำลังดำเนินการทำอาหารอัตโนมัติ



Menu & Digital Prompt

Indicates program setting number, time, weight or power setting depending on function currently in use

เครื่องหมายแสดงรายการและตัวเลข

แสดงการตั้งค่าจำนวน เวลา น้ำหนัก หรือกำลังการทำงาน ขึ้นอยู่กับฟังก์ชันที่ใช้งานอยู่



Auto Defrost

Blinking: Auto defrost setting in progress
Lighted: Auto defrosting in progress

ละลายน้ำแข็งอัตโนมัติ

ไฟกระพริบ: กำลังดำเนินการตั้งค่าละลายน้ำแข็งอัตโนมัติ
ไฟค้าง: กำลังดำเนินการละลายน้ำแข็งอัตโนมัติ



Microwave

Blinking: Microwave setting in progress
Lighted: Microwave cooking in progress

คลื่นไมโครเวฟ

ไฟกระพริบ: กำลังดำเนินการตั้งค่าทำอาหารอัตโนมัติ
ไฟค้าง: กำลังดำเนินการทำอาหารอัตโนมัติ



Combination 1/2

Blinking: Combination cooking setting in progress
Lighted: Combination cooking in progress

การทำอาหารแบบผสม 1/2

ไฟกระพริบ: กำลังดำเนินการตั้งค่าทำอาหารแบบผสม
ไฟค้าง: กำลังดำเนินการทำอาหารแบบผสม



High Power Cooking

Lighted: Microwave power of 100% or 80% selected or cooking in progress

ทำอาหารด้วยอุณหภูมิสูง

ไฟค้าง: เลือกใช้พลังงานไมโครเวฟ 100% หรือ 80% หรือกำลังดำเนินการทำอาหาร



Low Power Cooking

Lighted: Microwave power of 60%, 40% or 20% selected or cooking in progress

ทำอาหารด้วยอุณหภูมิต่ำ

ไฟค้าง: เลือกใช้พลังงานไมโครเวฟ 60% 40% 20% หรือกำลังดำเนินการทำอาหาร



Enter Weight

Lighted: Display panel is indicating weight entry in grams

น้ำหนัก

ไฟค้าง: หน้าจอแสดงผลจะแสดงหน่วยวัดน้ำหนักเป็นกรัม



% of Power

Lighted: Display Panel is indicating microwave power entry as a percentage of maximum power.

เปอร์เซ็นต์กำลังการทำงาน

ไฟค้าง: หน้าจอแสดงผลจะแสดงพลังงานไมโครเวฟโดยมีหน่วยเป็น เปอร์เซ็นต์ของพลังงานสูงสุด



Child Lock

Lighted: Child lock safety feature activated

ล๊อคนิรภัย

ไฟค้าง: กำลังใช้งานฟังก์ชันล๊อคนิรภัยอยู่



Clock

Lighted: Display panel is indicating time

นาฬิกา

ไฟค้าง: หน้าจอแสดงผลแสดงเวลา



Grill

Blinking: Grill cooking setting in progress
Lighted: Grill cooking in progress

ย่าง

ไฟกระพริบ: กำลังดำเนินการตั้งค่าย่างอาหาร
ไฟค้าง: กำลังดำเนินการย่างอาหาร



Start Prompt

Blinking: Reminder that pressing the START button is needed to commence cooking

เครื่องหมายเริ่มต้นการทำงาน

ไฟกระพริบ: สัญญาณเตือนให้ผู้ใช้กดปุ่ม START เริ่มการทำงาน



Defrost

Blinking: Defrost at ambient temperature setting in progress
Lighted: Defrosting in progress

ละลายน้ำแข็ง

ไฟกระพริบ: กำลังดำเนินการตั้งค่าอุณหภูมิที่ต้องการ ละลายน้ำแข็ง

ไฟค้าง: กำลังดำเนินการละลายน้ำแข็ง



HAFELE

San Terenzo



HH-23 BMW



Microwave

Material: Stainless steel
Capacity: 23 Litre
Weight: 22.4 kg
Electrical consumption: 1,400 W
Consumption rate: 1,000 W
Features: Control by digital system,
6 power levels, 9 automatic functions

ไมโครเวฟ

วัสดุ: สแตนเลส สตีล
ความจุ: 23 ลิตร
น้ำหนัก: 22.4 กิโลกรัม
อัตราการใช้ไฟ: 1,400 วัตต์
กำลังไฟที่ใช้ย่าง: 1,000 วัตต์
ลักษณะอื่นๆ: ควบคุมด้วยระบบดิจิทัล
สามารถปรับกำลังไฟได้ 6 ระดับ
ฟังก์ชันการใช้งาน 9 รายการอัตโนมัติ

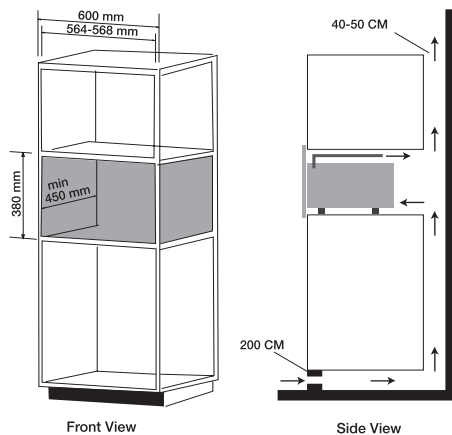

Size: 595 x 386 x 335 mm
Cat. No. 536.37.001

San Terenzo



HH-25 CVT



Microwave

Material: Stainless steel
 Capacity: 25 Litre
 Weight: 22 kg
 Power consumption: 900 W
 Grill power: 1,200 W
 Convection power: 2,000 W
 Features: Control by digital system,
 11 power levels, 16 preset menus,
 stainless steel cavity, glass door designation,
 push button door

ไมโครเวฟ

วัสดุ: สแตนเลส สตีล
 ความจุ: 25 ลิตร
 น้ำหนัก: 22 กิโลกรัม
 อัตราการใช้ไฟ: 900 วัตต์
 กำลังไฟที่ใช้ย่าง: 1,200 วัตต์
 กำลังไฟที่ใช้ในระบบคอนเวคชั่น: 2,000 วัตต์
 ลักษณะอื่นๆ: ควบคุมด้วยระบบดิจิทัล
 สามารถปรับกำลังไฟได้ 11 ระดับ 16 เมนูอัตโนมัติ
 ช่องอบสแตนเลส สตีล ประตูกระจก
 ประตูเปิด-ปิดเปิดด้วยระบบกด

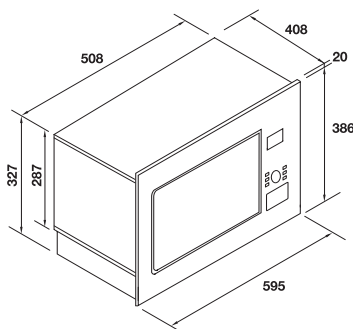

Size: 595 x 386 x 408 mm
 Cat. No. 536.37.021



HH-28 BMW



Microwave

Material: Stainless steel
Capacity: 28 Litre
Weight: 24.4 kg
Electrical consumption: 1,400 W
Consumption rate: 1,000 W
Features: Control by digital system,
6 power levels,
9 automatic functions

ไมโครเวฟ

วัสดุ: สแตนเลส สตีล
ความจุ: 28 ลิตร
น้ำหนัก: 24.4 กิโลกรัม
อัตราการใช้ไฟ: 1,400 วัตต์
กำลังไฟที่ใช้ย่าง: 1,000 วัตต์
ลักษณะอื่นๆ: ควบคุมด้วยระบบดิจิทัล
สามารถปรับกำลังไฟได้ 6 ระดับ
ฟังก์ชันการใช้งาน 9 รายการอัตโนมัติ

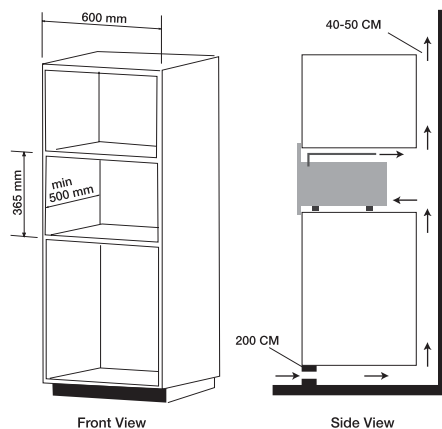

Size: 595 x 386 x 390 mm
Cat. No. 536.37.011