

3

Hinges and Flap Fittings

บานพับและอุปกรณ์สำหรับบานเปิดลง

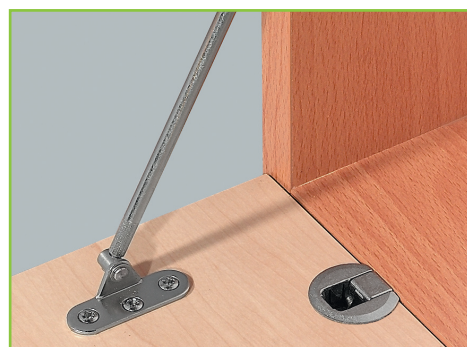





Concealed Hinges

บานพับถ้วย

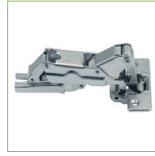

Duomatic Premium Concealed hinge

บานพับถ้วย Duomatic PREMIUM 3.11

Duomatic Concealed hinge

บานพับถ้วย Duomatic 3.18

Metallamat Concealed hinge

บานพับถ้วย Metallamat 3.36

Metalla Concealed hinge

บานพับถ้วย Metalla 3.46

Push Latch for push to open hinge

อุปกรณ์กดกระดังสำหรับบานพับกดกระดัง 3.59

Metalla Mini Concealed hinge

บานพับถ้วย Metalla Mini 3.63

Stainless steel concealed hinge

บานพับถ้วยสแตนเลส Metalla 3.70

Furniture Hinges

บานพับเฟอร์นิเจอร์



Butt hinge

บานพับผีเสื้อ 3.73

Rolled hinge

บานพับชนิดม้วนแกน 3.73, 3.78

Piano hinge

บานพับเปียโน 3.76

Pivot hinge

บานพับจุดหมุน 3.79

Hinge for wood

บานพับสำหรับไม้ 3.82, 3.86

Concealed mortise hinge

บานพับฝัง 3.85

Mitred hinge

บานพับถ้วยเข้ามุม 3.88

Corner unit folding door hinge

บานพับประตูบานพับมุม 3.90

Glass door hinge

บานพับกระจกแบบหนีบ 3.91



Flap Fittings

บานพับข้อศอก



Free flap อุปกรณ์บานเปิด	3.104
Maxi for flap made of wood or with aluminium frame Maxin สำหรับบานเปิดไม้หรือกรอบเฟรมอะลูมิเนียม	3.106
Duo 3667/Duo forte 3666 for flaps Duo 3667/Duo Forte 3666 สำหรับบานไม้และกรอบอะลูมิเนียม	3.114
Double flap lift-up fitting อุปกรณ์ยกหน้าบาน Double flap	3.120
Swing-up front fitting อุปกรณ์บานเปิด Free swing	3.122
Parallel lift-up front fitting อุปกรณ์ยกหน้าบานขึ้นแนวขนาน	3.124
Lid stay บานพับข้อศอกสำหรับบานเปิดขึ้น	3.131
Flap stay บานพับข้อศอกสำหรับบานเปิดลง	3.136, 3.149
Soft closing mechanism for doors ระบบปิดแบบนุ่มนวลสำหรับประตู	3.147
Soft close dampening hinge บานพับระบบปิดแบบนุ่มนวล	3.151
Chest fitting for wooden lids อุปกรณ์ยกหน้าบานตู้เตี้ยสำหรับบานไม้	3.153
Corner bench hinge บานพับเก้าอี้	3.155
Door buffer, self adhesive กันชนประตู แบบกาวในตัว	3.156



	Model รุ่น	Opening angle มุมเปิด	Application การใช้งาน	Page หน้า	Soft close ระบบปิด แบบนุ่มนวล		Opening ระบบเปิด		Cup fixing การติดตั้ง ถ้วยบานพับ	
					Integrated ส่วนประกอบภายใน	Optional อุปกรณ์เสริม	With handle มีมือจับ	Without handle ไม่มีมือจับ	Screws สลัก	Without tools ไม่ใช้อุปกรณ์
Duomatic Concealed hinges										
บานพับถ้วย Duomatic										
	Premium พรีเมียม	110°	Standard มาตรฐาน	3.11	/		/		/	/
			Standard มาตรฐาน	3.14	/		/		/	/
		105°	Standard มาตรฐาน	3.16	/		/		/	
	Standard มาตรฐาน	110°	Thick doors/profile doors up to 32 mm ประตูหนาสูงสุด 32 มม.	3.18		/	/		/	
		105°	Thin doors from 10 mm ประตูบางเพียง 10 มม.	3.20		/	/		/	
		94°	Thick doors/profile doors up to 32 mm ประตูหนาสูงสุด 32 มม.	3.22		/	/		/	
		94°	Thick doors/profile doors up to 40 mm ประตูหนาสูงสุด 40 มม.	3.24		/	/		/	
		94°	Refrigerator doors ประตูตู้เย็น	3.26		/	/		/	
		94°/110°	Blind corner applications แผงข้างแนบขนานหน้าบาน	3.27		/	/		/	
	Push, for opening doors without handles กดเปิด, สำหรับ หน้าบานที่ไม่มี มือจับ	110°	Standard มาตรฐาน	3.28				/	/	
Metallamat Concealed hinges										
บานพับถ้วย Metallamat										
	A/SM	110°	Standard มาตรฐาน	3.36		/	/		/	
		92°	Thick doors/profile doors min. 22 mm ประตูหนาอย่างน้อย 22 มม.	3.38		/	/		/	
		175°	Cabinets with internal drawer box/pull-out shelf ความกว้างภายในตู้/ตัวดึงออก	3.41		/	/		/	
	A	92°	Corner applications 45° ติดตั้งตู้เข้ามุม 45 องศา	3.40		/	/		/	

We reserve the right to alter specifications without notice (HTH Furniture Fittings 2016).
บริษัทฯ ขอสงวนการเปลี่ยนแปลงรายละเอียดโดยมิได้มีการแจ้งล่วงหน้า (HTH อุปกรณ์เฟอร์นิเจอร์ 2559).



	Model รุ่น	Opening angle มุมเปิด	Application การใช้งาน	Page หน้า	Soft close ระบบปิดแบบนุ่มนวล		Opening ระบบเปิด		Cup fixing การติดตั้งถ้วยบานพับ	
					Integrated ส่วนประกอบภายใน	Optional อุปกรณ์เสริม	With handle มีมือจับ	Without handle ไม่มีมือจับ	Screws สกรู	Without tools ไม่ใช้อุปกรณ์
Metalla Concealed hinges										
บานพับถ้วย Metalla										
	A/SM	110°	Standard มาตรฐาน	3.46		/	/		/	
			Thick doors/profile doors 16 - 22 mm ประตูหนา 16 - 22 มม.	3.52		/	/		/	
			Thick doors/profile doors min. 22 mm ประตูหนาอย่างน้อย 22 มม.	3.54		/	/		/	
	SM	110°	Standard มาตรฐาน	3.49		/	/		/	
	ECONO	105°	Standard มาตรฐาน	3.57		/	/		/	
	Mini	95°	Thick doors/profile doors 12 - 20 mm ประตูหนา 12 - 20 มม.	3.63		/	/		/	
			Corner application 45° ติดตั้งตู้เข้ามุม 45 องศา	3.65		/	/		/	
			Glass doors ประตูกระจก	3.66		/	/		/	
		92°	Glass door/blind corner applications ประตูกระจก/แผงข้างแนบขนานหน้าบาน	3.68		/	/		/	
	SM Stainless steel	105°	Increased requirements on corrosion ทนทานการกัดกร่อน	3.70		/	/		/	
		100°	Increased requirements on corrosion ทนทานการกัดกร่อน	3.72		/	/		/	

M = depending on model

M = ขึ้นอยู่กับรุ่น

We reserve the right to alter specifications without notice (HTH Furniture Fittings 2016).
บริษัทฯ ขอสงวนการเปลี่ยนแปลงรายละเอียดโดยมิได้มีการแจ้งล่วงหน้า (HTH อุปกรณ์เฟอร์นิเจอร์ 2559).

Duomatic Premium Concealed hinges with integrated soft close

บานพับด้วย Duomatic Premium พร้อมระบบปิดแบบนุ่มนวล

The Duomatic Premium hinge series is outstanding because of its concealed soft close mechanism integrated in the hinge cup and therefore provides added value and extraordinary comfort to any furniture item.

บานพับด้วย Duomatic Premium เป็นรุ่นพิเศษอันเนื่องมาจาก
อุปกรณ์ปิดแบบนุ่มนวลติดตั้งอยู่ในถ้วยบานพับ เพื่อเพิ่มคุณค่าและ
ความสะดวกที่เหนือกว่าให้กับเฟอร์นิเจอร์ต่างๆ



"Push" Door opening system for opening furniture doors without handles

"ระบบกดกระเดื่อง" ระบบการเปิดหน้าบานสำหรับการเปิดหน้าบานเฟอร์นิเจอร์โดยไม่มีมือจับ

The "Push" door opening system consists of Duomatic Push concealed hinges with automatic opening mechanism and mechanical or magnetic catches for holding doors in closed position. The door opens automatically by applying slight pressure.

ระบบกดกระเดื่องเพื่อเปิดหน้าบาน เป็นการทำงานรวมกันระหว่างบานพับ Duomatic ซึ่งจะเปิดหน้าบานโดยกลไกอัตโนมัติ
และอุปกรณ์แม่เหล็กจะยึดหน้าบานให้อยู่ในตำแหน่งปิด หน้าบานจะเปิดออกอัตโนมัติโดยใช้แรงกดเพียงเล็กน้อย



Duomatic Push concealed hinge with automatic opening mechanism
บานพับด้วยแบบกดกระเดื่อง Duomatic กับกลไกการเปิดแบบอัตโนมัติ



Magnetic catch for mounting in drilled hole, with counterplate
อุปกรณ์แม่เหล็กสำหรับจับยึดหน้าบานในรูเจาะกับแผ่นโลหะ



Mechanical catch for screw fixing or glue fixing
อุปกรณ์สำหรับจับยึดหน้าบาน สามารถติดตั้งโดยขันสกรูหรือใช้กาว

Features:

- Easy, efficient processing
- Variable three-dimensional adjusting facility with appropriate mounting plate
- One hinge – two systems (slide-on and quick fixing), determined by the mounting plate
- Soft close integrated in cup (no visible soft close mechanism on hinge arm)

คุณสมบัติ

- ง่ายและมีประสิทธิภาพในการใช้งาน
- สามารถปรับระดับได้ 3 ทิศทาง เมื่อใช้ฐานรองบานพับที่เหมาะสม
- 1 บานพับ 2 ระบบ (ระบบคลิปลงและระบบสล๊อต) ขึ้นอยู่กับการเลือกใช้ฐานรองบานพับ
- มีระบบปิดแบบนุ่มนวลในตัวบานพับ (ไม่สามารถมองเห็นกลไกการปิดแบบนุ่มนวลที่แขนของบานพับ)

Number of concealed hinges per door

จำนวนบานพับต่อหน้าบานประตู

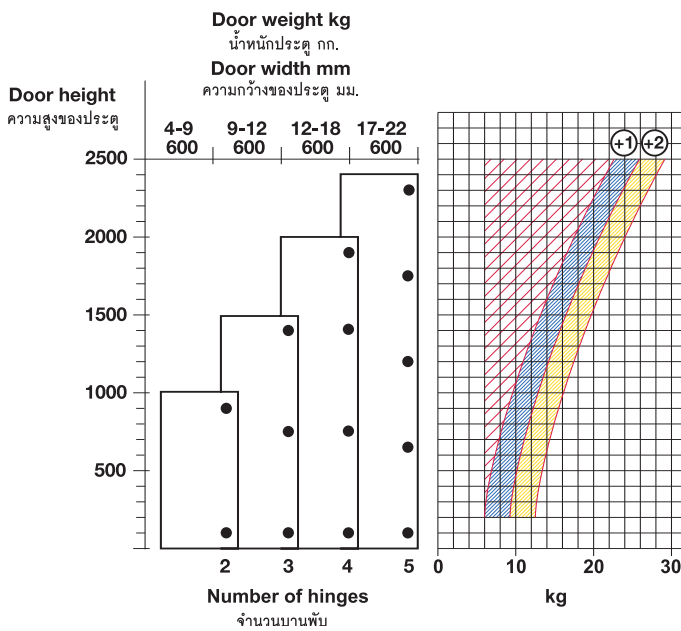

The values in the table are sample measurements. Trial mounting is recommended.

According to the example diagram, three concealed hinges have to be fitted with a door height of 1,500 mm and a door weight of 9 – 12 kg.

Up to 2 further hinges can be fitted per door size. The permitted door weight is increased by 3.3 kg/hinge.

ตัวเลขในตารางคือตัวอย่างที่ใช้ในการวัด การทดลองติดตั้งเป็นสิ่งจำเป็น

จากตัวอย่างกราฟ, บานพับด้วยจำนวน 3 อัน ใช้ติดตั้งกับประตูสูง 1,500 มม. ซึ่งมีน้ำหนักประมาณ 9-12 กิโลกรัม

ถ้าติดตั้งจำนวนบานพับเพิ่มขึ้น 2 อัน กับหน้าบานประตูแต่ละขนาด จะทำให้ประตูรับน้ำหนักได้เพิ่มขึ้น 3.3 กิโลกรัมต่อบานพับ 1 อัน

Side adjustment

การปรับระดับด้านข้าง

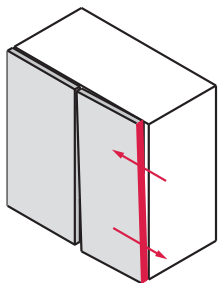

A special adjusting facility allows the door to be adjusted laterally, whereas the minimum distance of 0.7 mm remains unchanged. The adjusting screw produces the lateral travel of the hinge arm from -1.5 mm up to +4.5 mm.

This value is reduced to -0.5 mm with profile door hinges and mini hinges.

The door moves laterally away from the side panel. Re-adjustment is not required.

การปรับระดับการใช้งานด้านข้าง สามารถปรับได้โดยที่ระยะที่น้อยที่สุด คือ 0.7 มม. ยังคงไม่เปลี่ยนแปลง

สกรูสำหรับปรับสามารถปรับแขนของบานพับจาก -1.5 มม. ถึง +4.5 มม.

ค่านี้จะลดลง -0.5 มม. สำหรับประตูแบบโปรไฟล์และบานพับขนาดเล็ก

หน้าบานจะเคลื่อนออกจากแผงข้าง ซึ่งไม่จำเป็นต้องปรับหน้าบาน

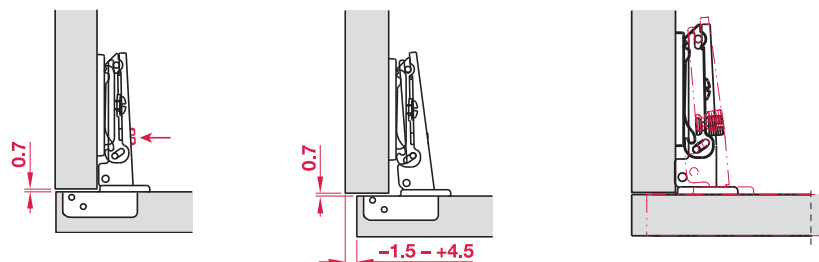

DUOMATIC Concealed hinges

บานพับถ้ำ DUOMATIC

Depth adjustment

การปรับความลึก

① Depth adjustment of door with Duomatic A mounting plates with slide on system

The door can be adjusted frontally up to +2.8 mm. The slot on the metal bottom plate allows the hinge to be adjusted. The screw must be retightened after adjustment.

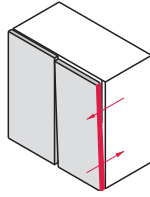

② Depth adjustment with Duomatic SM cruciform mounting plate with quick fixing system

The depth of the door can be adjusted from -0.5 mm to +2.8 mm via eccentric using Duomatic mounting plates with quick fixing system. It is not necessary to loosen other screws.

③ Depth adjustment with Duomatic SM straight and cruciform mounting plate with quick fixing system

The depth of the door can be adjusted from -0.5 mm to +2.8 mm via eccentric using Duomatic mounting plates with quick fixing system. It is not necessary to loosen other screws.

① การปรับความลึกของหน้าบานด้วยฐานรองบานพับ Duomatic A แบบสไลด์

สามารถปรับหน้าบานไปด้านหน้าได้ไม่เกิน +2.8 มม. โดยปรับที่รูรูปไข่บนฐานรอง เมื่อปรับเสร็จแล้วต้องขันสกรูใหม่

② การปรับความลึกด้วยฐานบานพับ Duomatic SM ระบบคลิกในตัว

สามารถปรับความลึกของหน้าบานได้ตั้งแต่ -0.5 มม. ถึง +2.8 มม. ด้วยฐานรองบานพับแบบลูกเบี้ยวระบบคลิกในตัวไม่จำเป็นต้องขันสกรูให้หลวม

③ การปรับความลึกด้วยฐานรองแบบแคบและแบบกว้าง Duomatic SM ระบบคลิกในตัวสามารถปรับความลึกของหน้าบานได้ตั้งแต่ -0.5 มม. ถึง +2.8 มม. ด้วยฐานรอง Duomatic แบบลูกเบี้ยวระบบคลิกในตัวไม่จำเป็นต้องขันสกรูให้หลวม

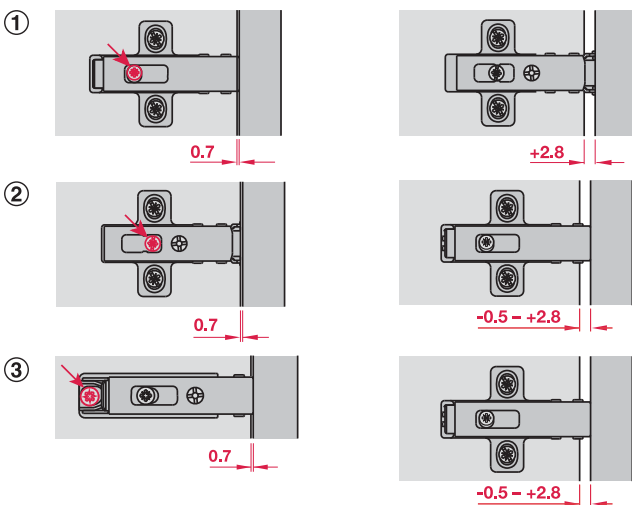

Height adjustment

การปรับความสูง

① Height adjustment of door using Duomatic mounting plates with slide on and quick fixing system

The height of the door can be adjusted by ± 2 mm by loosening the two fixing screws.

The slots allow the mounting plate to glide in both directions. The screws must be retightened after adjustment.

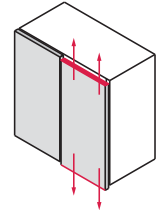

② Height adjustment of door using Duomatic cruciform mounting plates with quick fixing system

Door height can be adjusted by ± 2 mm via eccentric. It is not necessary to loosen other screws.

③ Height adjustment of door using Duomatic straight mounting plates with quick fixing system

Door height can be adjusted by ± 2 mm via eccentric. It is not necessary to loosen other screws.

① การปรับความสูงของหน้าบานด้วยฐานรองบานพับ Duomatic A แบบสไลด์

สามารถปรับความสูงหน้าบานได้ ± 2 มม. ด้วยการคลายสกรูทั้งสองด้าน รูรูปไข่ช่วยให้ฐานรองบานพับสามารถเลื่อนได้ทั้ง 2 ทิศทางต้องขันสกรูให้แน่นหลังการปรับ

② การปรับความสูงของหน้าบานด้วยฐานรองแบบกว้าง ระบบคลิกในตัว

สามารถปรับความสูงหน้าบานได้ ± 2 มม. ด้วยลูกเบี้ยวโดยไม่จำเป็นต้องคลายสกรู

③ การปรับความสูงหน้าบานด้วยฐานรองแบบแคบ ระบบคลิกในตัว

สามารถปรับความสูงหน้าบานได้ ± 2 มม. ด้วยลูกเบี้ยวโดยไม่จำเป็นต้องคลายสกรู

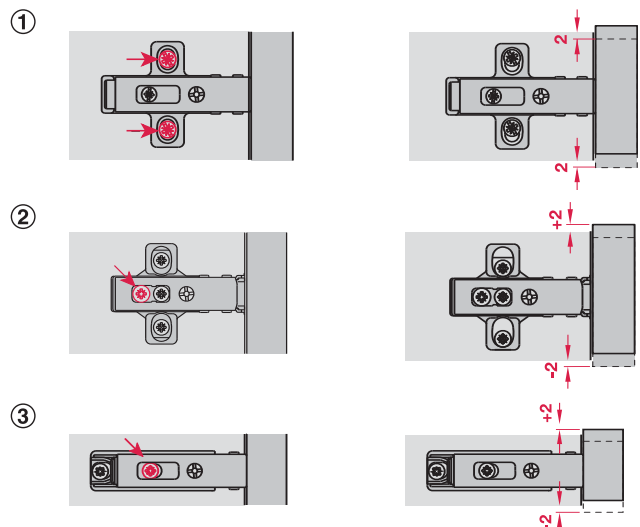

Construction dimensions

โครงสร้างขนาด

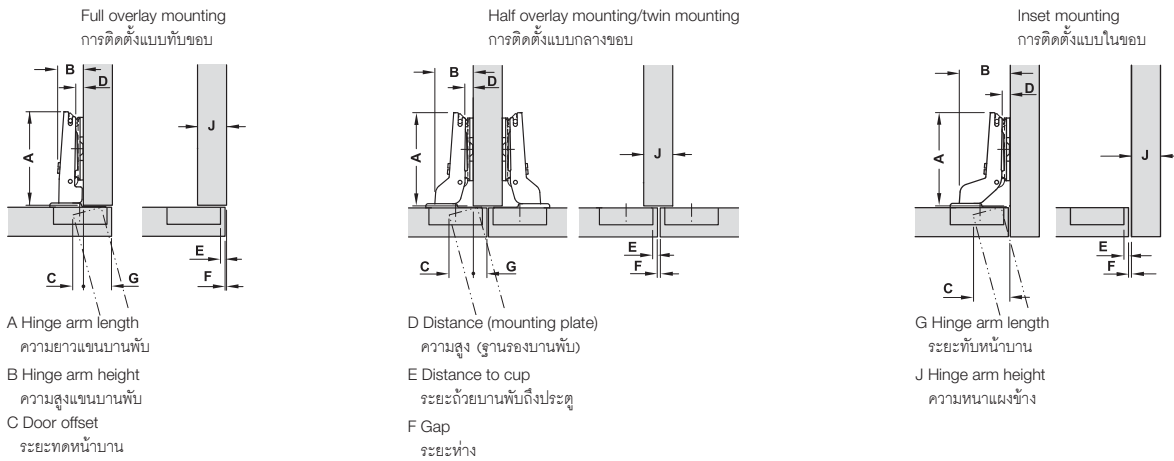

Cup dimensions

ขนาดถ้วยบานพับ



Drilling pattern for DUOMATIC cup fixing for screw fixing

ระยะเจาะสำหรับติดตั้งถ้วยบานพับ แบบติดตั้งด้วยสกรู

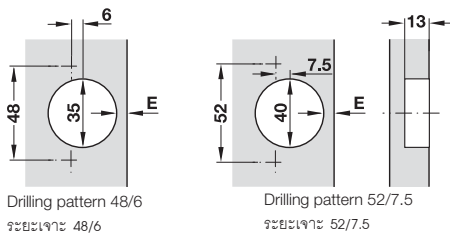

Calculation examples: Mounting plate (distance)

ตัวอย่างการคำนวณ: ฐานรองบานพับ (ความสูง)

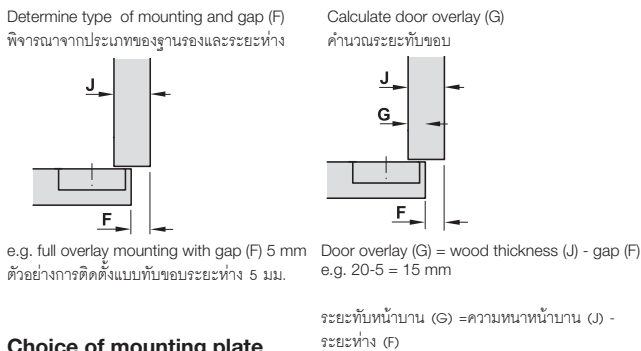

See distance to cup (E) and distance
ระยะถ้วยบานพับถึงประตู (E) และความสูง (ฐานรองบานพับ)

Door overlay E mm
ระยะวางทับแผงข้าง มม.

9	10	11	12	13	14	15	16	17	18	
									3	0
						3	4	5		3
			3	4	5	6	7	8		6
3	4	5	6							9

Distance to cup E mm
ระยะถ้วยบานพับถึงขอบ E มม.

Mounting plate distance mm
ขนาดฐานรองบานพับ มม.

Choice of mounting plate

The different distance heights of the mounting plates allow adjustments to be made to the door overlay.

The starting point for determining the required distance is the desired type of mounting with a defined door overlay.

การเลือกฐานรองบานพับ

ความสูงของฐานรองบานพับที่แตกต่างกันจะช่วยให้ปรับระดับระยะทับขอบได้แตกต่างกัน ประเภทของฐานรองและระยะทับขอบคือจุดเริ่มต้นที่ใช้ในการกำหนดความสูงของฐานรองบานพับ

In the example the door overlay is defined at 15 mm, this produces distances to the cup of 3 and 6 mm. If distance to cup (E) of 6 mm is chosen, it equals a mounting plate height (distance) of 6 mm.

ตามตัวอย่างระยะทับขอบกำหนดไว้ที่ 15 มม. ซึ่งทำให้มีระยะถ้วยบานพับถึงประตูที่ 3 และ 6 มม. ถ้าเลือกระยะถ้วยบานพับถึงประตูที่ 6 มม. เท่ากับฐานรองบานพับสูง (ระยะ) 6 มม.

We reserve the right to alter specifications without notice (HTH Furniture Fittings 2016).
บริษัทฯ ขอสงวนการเปลี่ยนแปลงรายละเอียดโดยไม่มีคำแจ้งล่วงหน้า (HTH อุปกรณ์เฟอร์นิเจอร์ 2559).

Minimum distance between door and cabinet side panel

ระยะที่น้อยที่สุดระหว่างหน้าบานประตูกับแผงข้างของตู้

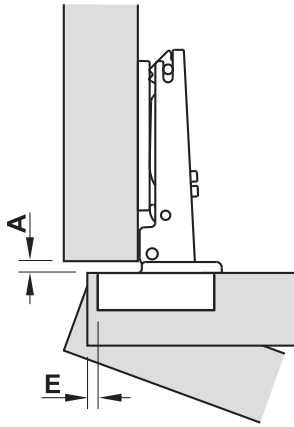

Duomatic Premium

คูโอเมติกพรีเมียม

110° standard application
การใช้งานตามปกติ 110°

Door thickness mm ความหนาของหน้าบาน มม.	Distance to cup E mm ระยะห่างจากขอบถึงถ้วย E มม.			
	3.0	4.0	5.0	6.0
18	0.0	0.0	1.0	2.0
19	0.0	0.3	1.2	2.2
20	0.0	0.5	1.5	2.4
21	0.0	0.7	1.7	2.7
22	0.0	0.9	1.9	2.9
23	0.2	1.1	2.1	3.1
24	0.4	1.4	2.4	3.3
25	0.6	1.6	2.6	3.6
26	0.9	1.8	2.8	3.8
min. distance A ระยะห่าง A ที่น้อยที่สุด				

105° for aluminium frames from 45 mm
สำหรับกรอบอะลูมิเนียมตั้งแต่ 45 มม. 105°

Door thickness mm ความหนาของหน้าบาน มม.	Distance to cup E mm ระยะห่างจากขอบถึงถ้วย E มม.			
	3.0	4.0	5.0	6.0
15	0.0	0.4	1.0	1.6
16	0.0	0.6	1.0	1.8
17	0.0	0.7	1.2	2.0
18	0.0	0.9	1.8	2.1
19	0.1	1.1	2.0	2.3
20	0.3	1.2	2.0	2.5
min. distance A ระยะห่าง A ที่น้อยที่สุด				

3

Duomatic

คูโอเมติก

120° standard application
การใช้งานตามปกติ 120°

Door thickness mm ความหนาของหน้าบาน มม.	Distance to cup E mm ระยะห่างจากขอบถึงถ้วย E มม.			
	3.0	4.0	5.0	6.0
16	0.0	0.0	0.3	1.2
17	0.0	0.0	0.7	1.6
18	0.0	0.2	1.1	2.0
19	0.0	0.6	1.5	2.4
20	0.1	1.0	1.9	2.8
21	0.5	1.4	2.3	3.3
22	0.9	1.8	2.8	3.7
23	1.3	2.2	3.2	4.1
24	1.7	2.6	3.6	4.5
25	2.1	3.1	4.0	4.9
26	2.5	3.5	4.4	5.3
min. distance A ระยะห่าง A ที่น้อยที่สุด				

105° for thin doors from 10 mm
สำหรับหน้าบานตั้งแต่ 10 มม. 105°

Door thickness mm ความหนาของหน้าบาน มม.	Distance to cup E mm ระยะห่างจากขอบถึงถ้วย E มม.			
	3.0	4.0	5.0	6.0
10	0.0	0.0	0.5	1.5
11	0.0	0.0	0.7	1.7
12	0.0	0.0	0.9	1.8
13	0.0	0.0	1.0	2.0
14	0.0	0.2	1.2	2.2
15	0.0	0.4	1.4	2.4
16	0.0	0.6	1.5	2.5
17	0.0	0.7	1.7	2.7
18	0.0	0.9	1.9	2.9
19	0.1	1.1	2.1	3.1
20	0.3	1.2	2.2	3.2
min. distance A ระยะห่าง A ที่น้อยที่สุด				

110° standard application
การใช้งานตามปกติ 110°

Door thickness mm ความหนาของหน้าบาน มม.	Distance to cup E mm ระยะห่างจากขอบถึงถ้วย E มม.			
	3.0	4.0	5.0	6.0
16	0.0	0.0	1.1	2.0
17	0.0	0.0	1.3	2.3
18	0.0	0.3	1.6	2.5
19	0.0	0.6	1.8	2.8
20	0.2	0.9	2.1	3.1
21	0.5	1.2	2.3	3.3
22	0.8	1.4	2.6	3.6
23	1.1	1.7	2.9	3.8
24	1.4	2.0	3.1	4.1
25	1.7	2.3	3.4	4.3
26	1.9	2.6	3.6	4.6
min. distance A ระยะห่าง A ที่น้อยที่สุด				

94° for doors up to 32 mm
สำหรับหน้าบานตั้งแต่ 32 มม. 94°

Distance to cup E mm ระยะห่างจากขอบถึงถ้วย E มม.		
3.0 - 7.0	8.0	9.0
0.0	0.3	1.3
min. distance A ระยะห่าง A ที่น้อยที่สุด		

Duomatic Push

คูโอเมติกแบบกดกระดิ่ง

Push 110°
กด 110°

Door thickness mm ความหนาของหน้าบาน มม.	Distance to cup E mm ระยะห่างจากขอบถึงถ้วย E มม.			
	3.0	4.0	5.0	6.0
16	0.0	0.0	1.1	2.0
17	0.0	0.0	1.3	2.3
18	0.0	0.3	1.6	2.5
19	0.0	0.6	1.8	2.8
20	0.2	0.9	2.1	3.1
21	0.5	1.2	2.3	3.3
22	0.8	1.4	2.6	3.6
23	1.1	1.7	2.9	3.8
24	1.4	2.0	3.1	4.1
25	1.7	2.3	3.4	4.3
26	1.9	2.6	3.6	4.6
min. distance A ระยะห่าง A ที่น้อยที่สุด				

DUOMATIC Premium Titanium, opening angle 110°

บานพับถ้าย DUOMATIC PREMIUM ไทเทเนียม มุมเปิด 110°

smuso



- Material: Steel cup and hinge arm
- Finish/colour: Galvanized, titanium coloured
- Installation: Door to cabinet without tools (clip system)
- Drilling depth: Hinge cup 13.5 mm
- Adjustment facility: Side adjustment from -1.5 to +4.5 mm, height adjustment from -2 to +2 mm and depth adjustment from -0.5 to +2.8 mm (via Duomatic SM mounting plate)
- With automatic closing spring
- With damping integrated in hinge cup

3



- It is extremely suitable for dark wood types or cabinet interior
- More resistant to corrosion as with standard nickel plating
- With soft close integrated in hinge cup
- เหมาะสมอย่างมากสำหรับไม้สีเข้ม หรือการตกแต่งตู้
- มีความทนทานต่อการกัดกร่อนมากกว่าการชุบสีนิกเกิลโดยทั่วไป
- พร้อมด้วยอุปกรณ์ปิดแบบนุ่มนวลในถ้ายบานพับ

- วัสดุ: ถ้ายและแขนบานพับทำจากเหล็ก
- สี: สีกัลวาไนซ์และสีไทเทเนียม
- ระยะเจาะ: ระยะเจาะถ้าย 13.5 มม.
- การติดตั้ง: ติดตั้งกับฐานรองบานพับ Duomatic SM (ระบบคลิป)
- การปรับระดับ: ปรับด้านข้างจาก -1.5 ถึง +4.5 มม. ปรับความสูงจาก -2 ถึง +2 มม. ปรับความลึกด้วยฐานรองบานพับ Duomatic SM จาก -0.5 ถึง +2.8 มม.
- พร้อมสปริงปิดอัตโนมัติ
- พร้อมด้วยอุปกรณ์ปิดแบบนุ่มนวลในตัว

Cup dimensions

ขนาดถ้ายบานพับ

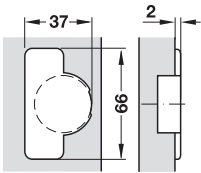

Drilling dimensions for cup fixing, screw fixing

ขนาดรูเจาะสำหรับการติดตั้งถ้ายบานพับด้วยสกรู

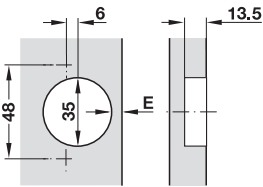

Full overlay mounting

ติดตั้งแบบทับขอบ

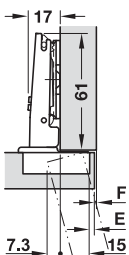

Door overlay E mm
ระยะวางทับแผงข้าง มม.

	15	16	17	18	19	20	21	SM
				3	4	5	6	0
	3	4	5	6				3

Distance to cup E mm
ระยะถ้ายบานพับถึงขอบ E มม.

Mounting plate distance mm
ขนาดฐานรองบานพับ มม.

- Hinge arm: Straight
- แขนบานพับ: ตรง



Cup fixing การติดตั้งถ้ายบานพับ	Cat. No. รหัสสินค้า
Screw fixing ติดตั้งด้วยสกรู	329.17.704

Packing: 50 pcs.
ขนาดบรรจุ: 50 ชิ้น

We reserve the right to alter specifications without notice (HTH Furniture Fittings 2016).
บริษัทฯ ขอสงวนการเปลี่ยนแปลงรายละเอียดโดยมิได้มีคำแจ้งล่วงหน้า (HTH อุปกรณ์เฟอร์นิเจอร์ 2559).

DUOMATIC Premium Titanium, opening angle 110°

บานพับถ้าย DUOMATIC PREMIUM ไทเทเนียม มุมเปิด 110°

smuso



Half overlay mounting

ติดตั้งแบบกลางขอบ

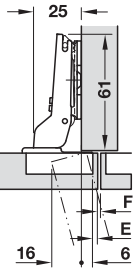

Door overlay E mm
 ระยะวางทับแผงข้าง มม.

	6	7	8	9	10	11	12	SM
				3	4	5	6	0
	3	4	5	6				3

Distance to cup E mm
 ระยะถ้ายบานพับถึงขอบ E มม.

Mounting plate distance mm
 ขนาดฐานรองบานพับ มม.

- Hinge arm: Crank
- แขนบานพับ: แขนโค้ง



Cup fixing การติดตั้งถ้ายบานพับ	Cat. No. รหัสสินค้า
Screw fixing ติดตั้งด้วยสกรู	329.17.706

Packing: 50 pcs.
 ขนาดบรรจุ: 50 ชิ้น

Inset mounting

ติดตั้งแบบในขอบ

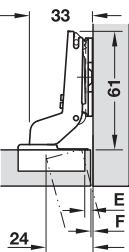

Door overlay E mm
 ระยะวางทับแผงข้าง มม.

	-1	-1	0	SM
				0
	3	4	5	3

Distance to cup E mm
 ระยะถ้ายบานพับถึงขอบ E มม.

Mounting plate distance mm
 ขนาดฐานรองบานพับ มม.

- Hinge arm: High crank
- แขนบานพับ: แขนโค้งสูง



Cup fixing การติดตั้งถ้ายบานพับ	Cat. No. รหัสสินค้า
Screw fixing ติดตั้งด้วยสกรู	329.17.707

Packing: 50 pcs.
 ขนาดบรรจุ: 50 ชิ้น

We reserve the right to alter specifications without notice (HTH Furniture Fittings 2016).
 บริษัทฯ ขอสงวนการเปลี่ยนแปลงรายละเอียดโดยไม่ต้องแจ้งล่วงหน้า (HTH อุปกรณ์เฟอร์นิเจอร์ 2559).

DUOMATIC SM Mounting plate

ฐานรองบานพับสำหรับติดตั้ง Duomatic SM



Drilling pattern

ระบบเจาะ

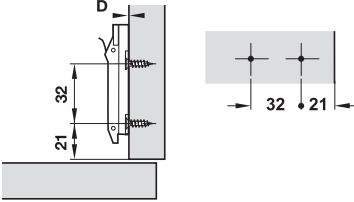

- Material: Zinc alloy
- Finish: Galvanized, titanium coloured
- Adjustment facility: Depth and height adjustment via eccentric
- Installation: For screw fixing with chipboard screws

- วัสดุ: ซิงค์อัลลอยด์
- สี: สีกัลวาไนซ์และสีไทเทเนียม
- การปรับระดับ: ปรับความลึกและความสูงด้วยสกรูแบบลูกเบี้ยว
- การติดตั้ง: ติดตั้งด้วยสกรูชิปบอร์ด

Height mm ความสูง มม.	Cat. No. รหัสสินค้า
0	329.67.060
3	329.67.063

Packing: 50 pcs.
ขนาดบรรจุ: 50 ชิ้น

Hinge arm cover plate

ฝาปิดแขนบานพับ



- Material: Steel
- Finish: Galvanized, titanium coloured

- วัสดุ: เหล็ก
- สี: สีกัลวาไนซ์และสีไทเทเนียม

Version รูปแบบ	Cat. No. รหัสสินค้า
Hinge arm cover plate ฝาปิดแขนบานพับ	329.32.509
Cup cover cap ฝาปิดถ้วยบานพับ	329.32.539

Packing: 50 pcs.
ขนาดบรรจุ: 50 ชิ้น

Cup cover plate

ฝาปิดถ้วยบานพับ



DUOMATIC Premium, opening angle 110°

บานพับถ้วย DUOMATIC PREMIUM มุมเปิด 110°



Premium, a stylish concealed hinge with integrated soft close in the hinge cup. The soft close mechanism is not visible when installed. Note drilling depth for hinge cup 13.5 mm.

เป็นบานพับเกรดสูง รูปแบบบานพับพร้อมอุปกรณ์ปิดนุ่มนวลภายในถ้วยบานพับ อุปกรณ์ปิดนุ่มนวลนี้จะไม่สามารถมองเห็นได้หลังจากติดตั้งเรียบร้อยแล้ว กรุณาเจาะความลึกของถ้วยบานพับให้ได้ 13.5 มม.

Cup dimensions

ขนาดถ้วยบานพับ

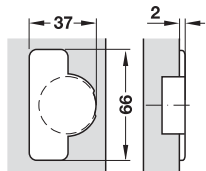

Drilling dimensions for cup fixing, screw fixing

ขนาดรูเจาะสำหรับการติดตั้งถ้วยบานพับด้วยสกรู

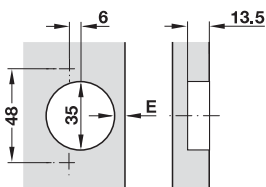

- Material: Steel cup and arm
- Finish: Nickel plated
- Cup fixing: Screw fixing or without tools
- Installation: Sliding on door at carcase with Duomatic A mounting plates or quick mounting with Duomatic SM mounting plates
- Adjustment: Lateral adjustment continuously from -1.5 to +4.5 mm, height adjustment from -2 to +2 mm, depth adjustment with Duomatic A mounting plates +2.8 mm, with Duomatic SM mounting plates from -0.5 to +2.8 mm
- Drilling depth: Hinge up 13.5 mm
- With automatic closing spring
- With damping integrated in hinge cup

- วัสดุ: ถ้วยบานพับและแขนบานพับเหล็ก
- สี: สีนิกเกิล
- ติดตั้งบานพับ: ติดตั้งด้วยสกรู หรือโดยไม่ใช่เครื่องมือ
- ติดตั้งประตูเข้ากับโครงชิ้นงาน: สไลด์ด้วยฐานรองบานพับ DUOMATIC A หรือติดตั้งแบบเร็วด้วยฐานรองบานพับ DUOMATIC SM
- การปรับ: ปรับด้านข้างจาก -1.5 ถึง +4.5 มม. ปรับด้านสูงจาก -2 ถึง +2 มม. ปรับความลึกสำหรับฐานรองบานพับ DUOMATIC A ได้ +2.8 มม. ปรับความลึกสำหรับฐานรองบานพับ DUOMATIC SM จาก -0.5 ถึง +2.8 มม.
- ระยะเจาะ: ที่ถ้วยบานพับลึก 13.5 มม.
- พร้อมด้วยสปริงปิดอัตโนมัติ
- พร้อมระบบปิดแบบนุ่มนวลที่ถ้วยบานพับ

Full overlay mounting

ติดตั้งแบบทับขอบ

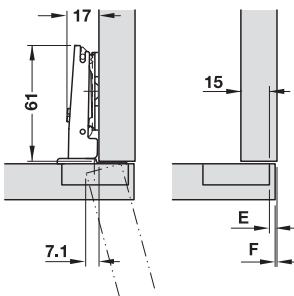

Door overlay E mm

ระยะวางทับแผงข้าง มม.

9	10	11	12	13	14	15	16	17	18	19	20	21	A&SM
									3	4	5	6	0
						3	4	5	6				3
			3	4	5	6							6
3	4	5	6										9

Distance to cup E mm

ระยะถ้วยบานพับถึงขอบ E มม.

Mounting plate distance mm

ขนาดฐานรองบานพับ มม.

- Hinge arm: Straight
- แขนบานพับ: ตรง



Cup fixing การติดตั้งถ้วยบานพับ	Cat. No. รหัสสินค้า
Screw fixing ติดตั้งด้วยสกรู	329.17.700

Packing: 1 pc.
ขนาดบรรจุ: 1 ชิ้น

We reserve the right to alter specifications without notice (HTH Furniture Fittings 2016).
บริษัทฯ ขอสงวนการเปลี่ยนแปลงรายละเอียดโดยมิได้มีการแจ้งล่วงหน้า (HTH อุปกรณ์เฟอร์นิเจอร์ 2559).

Half overlay mounting/twin mounting

ติดตั้งแบบกลางขอบ/ขารองแบบคู่

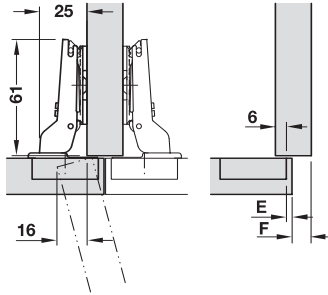

Door overlay E mm

ระยะวางทับแผงข้าง มม.

0	1	2	3	4	5	6	7	8	9	10	11	12	A&SM
									3	4	5	6	0
						3	4	5	6				3
			3	4	5	6							6
3	4	5	6										9

Distance to cup E mm

ระยะถ้อยบานพับถึงขอบ E มม.

Mounting plate distance mm

ขนาดฐานรองบานพับ มม.

- Hinge arm: Cranked
- แขนบานพับ: คอโค้ง



Cup fixing การติดตั้งถ้อยบานพับ	Cat. No. รหัสสินค้า
Screw fixing ติดตั้งด้วยสกรู	329.17.702

Packing: 1 pc.
ขนาดบรรจุ: 1 ชิ้น

Inset mounting

ติดตั้งแบบในขอบ

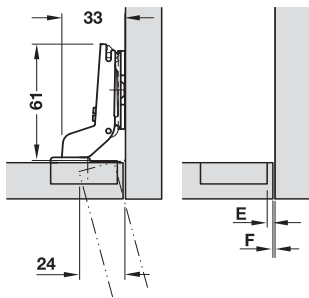

Door overlay E mm

ระยะวางทับแผงข้าง มม.

														A&SM
														0
										3	4	5		3
						3	4	5	6					6
			3	4	5	6								9

Distance to cup E mm

ระยะถ้อยบานพับถึงขอบ E มม.

Mounting plate distance mm

ขนาดฐานรองบานพับ มม.

- Hinge arm: High cranked
- แขนบานพับ: คอโค้งลึก



Cup fixing การติดตั้งถ้อยบานพับ	Cat. No. รหัสสินค้า
Screw fixing ติดตั้งด้วยสกรู	329.17.703

Packing: 1 pc.
ขนาดบรรจุ: 1 ชิ้น

DUOMATIC Premium, opening angle 105°

บานพับถ้อย DUOMATIC PREMIUM มุมเปิด 105°

smuso



- Soft close mechanism integrated in the cup
- LGA certificate for 80,000 opening cycles
- ระบบปิดนุ่มนวล ในถ้อยบานพับ
- ผ่านการทดสอบการเปิด ปิดจาก LGA 80,000 ครั้ง

Cup dimensions

ขนาดถ้อยบานพับ

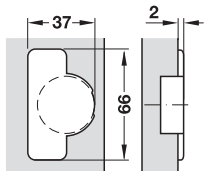

Drilling dimensions for cup fixing, screw fixing

ขนาดรูเจาะสำหรับการติดตั้งถ้อยบานพับด้วยสกรู

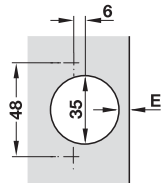

- Material: Steel cup and hinge arm
- Finish: Nickel plated
- Cup fixing: Screw fixing
- Fixing door to carcass: Sliding on with Duomatic A mounting plate
- Drilling depth: Hinge cup 12 mm
- Adjustment facility: Lateral adjustment continuously from -1.5 to +4 mm, height adjustment from ±2 mm, depth adjustment with Duomatic A mounting plates +2.5 mm
- For Door thickness: 15 - 22 mm
- With self closing spring
- With integrated soft closing function

- วัสดุ: ถ้อยบานพับและแขนบานพับเหล็ก
- สี: นิกเกิล
- การติดตั้งถ้อยบานพับ: ติดตั้งด้วยสกรู
- การติดหน้าบานเข้ากับตู้: ติดตั้งแบบสไลด์ด้วยฐานรอง Duomatic A
- ระยะเจาะ: ที่ถ้อยบานพับลึก 12 มม.
- การปรับ: ปรับจากด้านข้างตั้งแต่ -1.5 ถึง +4 มม. ปรับความสูงตั้งแต่ ±2 มม. ปรับความลึกสำหรับฐานรองบานพับ DUOMATIC A +2.5 มม.
- ความหนาหน้าบาน: 15 - 22 มม.
- พร้อมด้วยสปริงปิดอัตโนมัติ
- พร้อมด้วยระบบปิดแบบนุ่มนวลในตัว

Full overlay mounting

ติดตั้งแบบทับขอบ

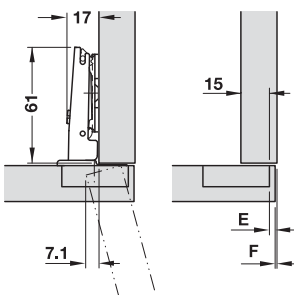

Door overlay E mm

ระยะวางทับแผงข้าง มม.

9	10	11	12	13	14	15	16	17	18	19	20	21	A
									3	4	5	6	0
						3	4	5	6				3
			3	4	5	6							6
3	4	5	6										9

Distance to cup E mm

ระยะถ้อยบานพับถึงขอบ E มม.

Mounting plate distance mm

ขนาดฐานรองบานพับ มม.

- Hinge arm: Straight
- แขนบานพับ: ตรง



Cup fixing การติดตั้งถ้อยบานพับ	Cat. No. รหัสสินค้า
Screw fixing ติดตั้งด้วยสกรู	329.92.700

Packing: 1 pc.
ขนาดบรรจุ: 1 ชิ้น

We reserve the right to alter specifications without notice (HTH Furniture Fittings 2016).
บริษัทฯ ขอสงวนการเปลี่ยนแปลงรายละเอียดโดยไม่ต้องมีแจ้งล่วงหน้า (HTH อุปกรณ์เฟอร์นิเจอร์ 2559).

Half overlay mounting/twin mounting

ติดตั้งแบบกลางขอบ/ขาวองแบบคู่

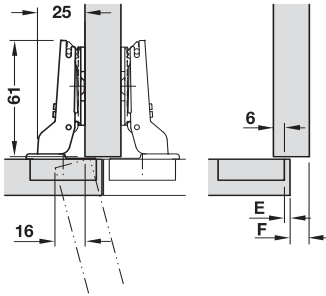

Door overlay E mm

ระยะวางทับแผงข้าง มม.

0	1	2	3	4	5	6	7	8	9	10	11	12	A
									3	4	5	6	0
						3	4	5	6				3
			3	4	5	6							6
3	4	5	6										9

Distance to cup E mm

ระยะถ้วยบานพับถึงขอบ E มม.

Mounting plate distance mm

ขนาดฐานรองบานพับ มม.

- Hinge arm: Cranked
- แขนบานพับ: คอโค้ง



Cup fixing การติดตั้งถ้วยบานพับ	Cat. No. รหัสสินค้า
Screw fixing ติดตั้งด้วยสกรู	329.92.702

Packing: 1 pc.
ขนาดบรรจุ: 1 ชิ้น

Inset mounting

ติดตั้งแบบในขอบ

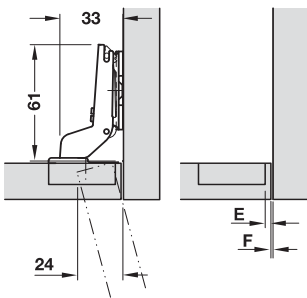

Door overlay E mm

ระยะวางทับแผงข้าง มม.

													A
													0
										3	4	5	3
						3	4	5	6				6
			3	4	5	6							9

Distance to cup E mm

ระยะถ้วยบานพับถึงขอบ E มม.

Mounting plate distance mm

ขนาดฐานรองบานพับ มม.

- Hinge arm: High cranked
- แขนบานพับ: คอโค้งลึก



Cup fixing การติดตั้งถ้วยบานพับ	Cat. No. รหัสสินค้า
Screw fixing ติดตั้งด้วยสกรู	329.92.703

Packing: 1 pc.
ขนาดบรรจุ: 1 ชิ้น

DUOMATIC, for door thicknesses up to 32 mm, opening angle 110°

บานพับถ้าย DUOMATIC สำหรับประตูหนาไม่เกิน 32 มม. มุมเปิด 110°



3

Cup dimensions

ขนาดถ้วยบานพับ

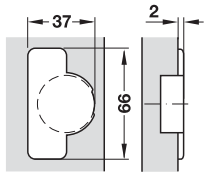

Drilling dimensions for cup fixing, screw fixing

ขนาดรูเจาะสำหรับการติดตั้งถ้วยบานพับด้วยสกรู

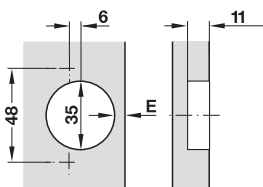

- Material: Steel cup and hinge arm
- Finish: Nickel plated
- Cup fixing: Screw fixing
- Installation: Sliding on door at carcass with Duomatic A mounting plates or quick mounting with Duomatic SM mounting plates
- Adjustment: Lateral adjustment continuously from -1.5 to +4.5, height adjustment from -2 to +2 mm, depth adjustment with Duomatic A mounting plates +2.8 mm, with Duomatic SM mounting plates from -0.5 to +2.8 mm
- Drilling depth: Hinge cup 11 mm
- With automatic closing spring

- วัสดุ: ถ้วยบานพับและแขนบานพับเหล็ก
- สี: สีนิกเกิล
- ติดตั้งบานพับ: ติดตั้งด้วยสกรู
- การปรับ: ปรับด้านข้างจาก -1.5 มม. ถึง +4.5 มม. ปรับด้านสูงจาก -2 มม. ถึง +2 มม. ปรับความลึกสำหรับฐานรองบานพับ DUOMATIC A ได้ +2.8 มม. ปรับความลึกสำหรับฐานรองบานพับ DUOMATIC SM จาก -0.5 มม. ถึง +2.8 มม.
- ระยะเจาะ: ที่ถ้วยบานพับลึก 11 มม.
- พร้อมด้วยสปริงปิดอัตโนมัติ

Full overlay mounting

ติดตั้งแบบทับขอบ

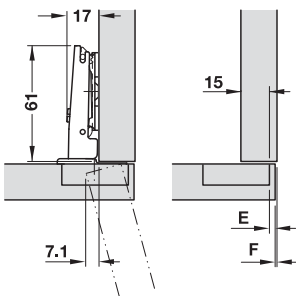

Door overlay E mm

ระยะวางทับแผงข้าง มม.

9	10	11	12	13	14	15	16	17	18	19	20	21	A&SM
									3	4	5	6	0
							3	4	5	6			3
			3	4	5	6							6
3	4	5	6										9

Distance to cup E mm

ระยะถ้วยบานพับถึงขอบ E มม.

Mounting plate distance mm

ขนาดฐานรองบานพับ มม.

- Hinge arm: Straight
- แขนบานพับ: แบบตรง



Cup fixing การติดตั้งถ้วยบานพับ	Cat. No. รหัสสินค้า
Screw fixing ติดตั้งด้วยสกรู	329.17.600

Packing: 1 pc.
ขนาดบรรจุ: 1 ชิ้น

We reserve the right to alter specifications without notice (HTH Furniture Fittings 2016). บริษัทฯ ขอสงวนการเปลี่ยนแปลงรายละเอียดมิได้มีการแจ้งล่วงหน้า (HTH อุปกรณ์เฟอร์นิเจอร์ 2559).

Half overlay mounting/twin mounting

ติดตั้งแบบกลางขอบ/ขาครอบแบบคู่

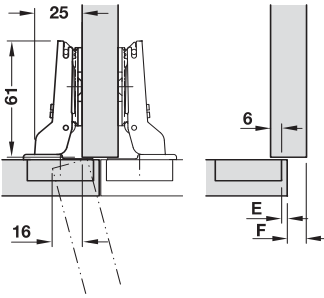

Door overlay E mm

ระยะวางทับแผงข้าง มม.

0	1	2	3	4	5	6	7	8	9	10	11	12	A&SM
									3	4	5	6	0
						3	4	5	6				3
			3	4	5	6							6
3	4	5	6										9

Distance to cup E mm

ระยะถ้ายบานพับถึงขอบ E มม.

Mounting plate distance mm

ขนาดฐานรองบานพับ มม.

- Hinge arm: Cranked
- แขนบานพับ: แบบโค้ง



Cup fixing การติดตั้งถ้ายบานพับ	Cat. No. รหัสสินค้า
Screw fixing ติดตั้งด้วยสกรู	329.17.602

Packing: 1 pc.
ขนาดบรรจุ: 1 ชิ้น

Inset mounting

ติดตั้งแบบในขอบ

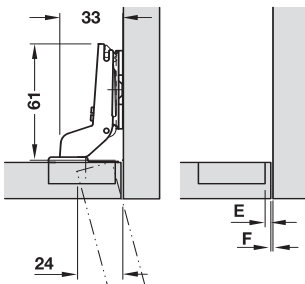

Door overlay E mm

ระยะวางทับแผงข้าง มม.

														A&SM
														0
									3	4	5			3
						3	4	5	6					6
			3	4	5	6								9

Distance to cup E mm

ระยะถ้ายบานพับถึงขอบ E มม.

Mounting plate distance mm

ขนาดฐานรองบานพับ มม.

- Hinge arm: High cranked
- แขนบานพับ: แบบโค้งลึก



Cup fixing การติดตั้งถ้ายบานพับ	Cat. No. รหัสสินค้า
Screw fixing ติดตั้งด้วยสกรู	329.17.603

Packing: 1 pc.
ขนาดบรรจุ: 1 ชิ้น

We reserve the right to alter specifications without notice (HTH Furniture Fittings 2016).
บริษัทฯ ขอสงวนการเปลี่ยนแปลงรายละเอียดโดยมิได้มีแจ้งล่วงหน้า (HTH อุปกรณ์เฟอร์นิเจอร์ 2559).

DUOMATIC, for door thicknesses from 10 mm, opening angle 105°

บานพับถ้าย DUOMATIC สำหรับประตูหนาตั้งแต่ 10 มม. มุมเปิด 105°



The hinges are particularly suitable for door thicknesses from 10 mm and above. Note drilling depth for hinge cup 8.0 mm.

บานพับรุ่นนี้เหมาะสำหรับประตูที่มีความหนาตั้งแต่ 10 มม. ขึ้นไป กรุณาเจาะความลึกถ้วยบานพับ 8 มม.

Cup dimensions

ขนาดถ้วยบานพับ

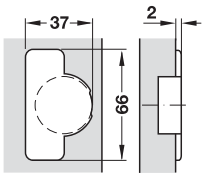

Drilling dimensions for cup fixing, screw fixing

ขนาดรูเจาะสำหรับการติดตั้งถ้วยบานพับด้วยสกรู

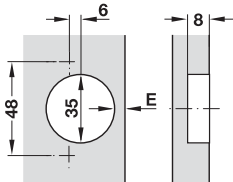

- Material: Steel cup and hinge arm
- Finish: Nickel plated
- Fixing door to carcass: Sliding on with DUOMATIC A mounting plates or quick fixing with DUOMATIC SM mounting plates
- Adjustment facility: Lateral adjustment continuously from -1.5 mm to +4.5 mm, height adjustment from -2 mm to +2 mm, depth adjustment with Duomatic A mounting plates +2.8 mm, with Duomatic SM mounting plates from -0.5 mm to +2.8 mm
- Drilling depth: Hinge cup 8 mm
- With automatic closing spring

- วัสดุ: ถ้วยบานพับและแขนบานพับเหล็ก
- สี: สีนิกเกิลเงา
- ติดตั้งประตูเข้ากับโครงชิ้นงาน: สไลด์ด้วยฐานรองบานพับ DUOMATIC A หรือติดตั้งแบบเร็วด้วยฐานรองบานพับ DUOMATIC SM
- การปรับ: ปรับด้านข้างจาก -1.5 มม. ถึง +4.5 มม. ปรับด้านสูงจาก -2 มม. ถึง +2 มม. ปรับความลึกสำหรับฐานรองบานพับ DUOMATIC A ได้ +2.8 มม. ปรับความลึกสำหรับฐานรองบานพับ DUOMATIC SM จาก -0.5 มม. ถึง +2.8 มม.
- ระยะเจาะ: ถ้วยบานพับเจาะลึก 8 มม.
- พร้อมด้วยสปริงปิดอัตโนมัติ

Full overlay mounting

ติดตั้งแบบทับขอบ

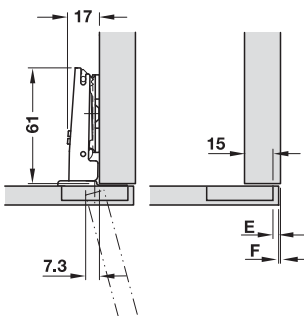

Door overlay E mm

ระยะวางทับแผงข้าง มม.

9	10	11	12	13	14	15	16	17	18	19	20	21	A&SM
									3	4	5	6	0
							3	4	5	6			3
			3	4	5	6							6
3	4	5	6										9

Distance to cup E mm

ระยะถ้วยบานพับถึงขอบ E มม.

Mounting plate distance mm

ขนาดฐานรองบานพับ มม.

- Hinge arm: Straight
- แขนบานพับ: แบบตรง



Cup fixing การติดตั้งถ้วยบานพับ	Cat. No. รหัสสินค้า
Screw fixing ติดตั้งด้วยสกรู	329.28.600

Packing: 1 pc.
ขนาดบรรจุ: 1 ชิ้น

We reserve the right to alter specifications without notice (HTH Furniture Fittings 2016).
บริษัทฯ ขอสงวนการเปลี่ยนแปลงรายละเอียดโดยไม่ต้องมีแจ้งล่วงหน้า (HTH อุปกรณ์เฟอร์นิเจอร์ 2559).

Full overlay mounting/half overlay mounting

ติดตั้งแบบทับขอบและแบบกลางขอบ

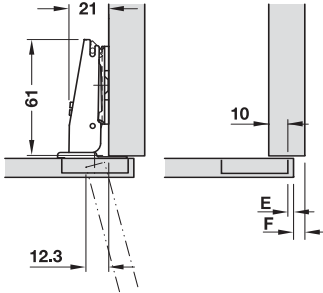

Door overlay E mm

ระยะวางทับแผงข้าง มม.

4	5	6	7	8	9	10	11	12	13	14	15	16	A&SM
									3	4	5	6	0
						3	4	5	6				3
			3	4	5	6							6
3	4	5	6										9

Distance to cup E mm

ระยะถ้วยบานพับถึงขอบ E มม.

Mounting plate distance mm

ขนาดฐานรองบานพับ มม.

- Hinge arm: Cranked
- แขนบานพับ: คอโค้ง



Cup fixing การติดตั้งถ้วยบานพับ	Cat. No. รหัสสินค้า
Screw fixing ติดตั้งด้วยสกรู	329.28.601

Packing: 1 pc.
ขนาดบรรจุ: 1 ชิ้น

Half overlay mounting/twin mounting

ติดตั้งแบบกลางขอบและขาครอบแบบคู่

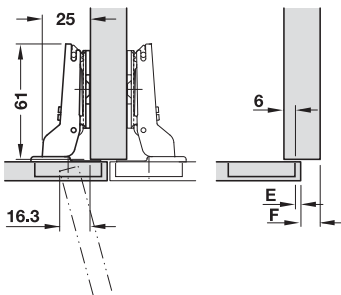

Door overlay E mm

ระยะวางทับแผงข้าง มม.

0	1	2	3	4	5	6	7	8	9	10	11	12	A&SM	
										3	4	5	6	0
						3	4	5	6					3
			3	4	5	6								6
3	4	5	6											9

Distance to cup E mm

ระยะถ้วยบานพับถึงขอบ E มม.

Mounting plate distance mm

ขนาดฐานรองบานพับ มม.

- Hinge arm: Cranked
- แขนบานพับ: คอโค้ง



Cup fixing การติดตั้งถ้วยบานพับ	Cat. No. รหัสสินค้า
Screw fixing ติดตั้งด้วยสกรู	329.28.602

Packing: 1 pc.
ขนาดบรรจุ: 1 ชิ้น

Note

This hinge version is not available for inset mounting.

ข้อแนะนำ

บานพับรุ่นนี้จะไม่ มี บานพับในขอบ

DUOMATIC, for door thicknesses up to 32 mm, opening angle 94°

บานพับถ้อย DUOMATIC สำหรับประตูหนาไม่เกิน 32 มม. มุมเปิด 94°



- Material: Steel cup and hinge arm
- Finish: Nickel plated
- Cup fixing: Screw fixing
- Fixing door to carcass: Sliding on with DUOMATIC A mounting plates or quick fixing with DUOMATIC SM mounting plates
- Adjustment facility: Lateral adjustment continuously from -1.5 mm to +4.5 mm, height adjustment from -2 mm to +2 mm, depth adjustment with Duomatic A mounting plates +2.8 mm, with Duomatic SM mounting plates from -0.5 mm to +2.8 mm
- Drilling depth: Hinge cup 11 mm
- With automatic closing spring

3

Cup dimensions

ขนาดถ้อยบานพับ

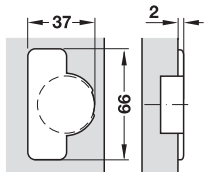

Drilling dimensions for cup fixing, screw fixing

ขนาดรูเจาะสำหรับการติดตั้งถ้อยบานพับด้วยสกรู

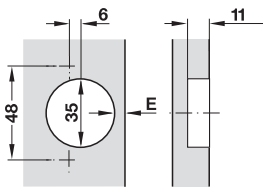

- วัสดุ: ถ้อยบานพับและแขนบานพับเหล็ก
- สี: สีนิกเกิลเงา
- ติดตั้งบานพับ: ติดตั้งด้วยสกรู
- ติดตั้งประตูเข้ากับโครงชิ้นงาน: สไลด์ด้วยฐานรองบานพับ DUOMATIC A หรือติดตั้งแบบเร็วด้วยฐานรองบานพับ DUOMATIC SM
- การปรับ: ปรับด้านข้างจาก -1.5 มม. ถึง +4.5 มม.
ปรับด้านสูงจาก -2 มม. ถึง +2 มม.
ปรับความลึกสำหรับฐานรองบานพับ DUOMATIC A ได้ +2.8
ปรับความลึกสำหรับฐานรองบานพับ DUOMATIC SM จาก -0.5 มม. ถึง +2.8 มม.
- ระยะเจาะ: ถ้อยบานพับเจาะลึก 11 มม.
- พร้อมด้วยสปริงปิดอัตโนมัติ

Full overlay mounting

ติดตั้งแบบทับขอบ

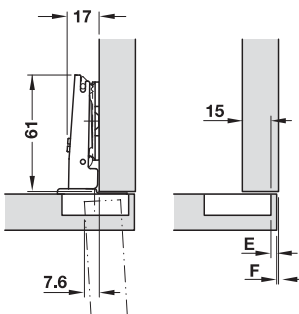

Door overlay E mm

ระยะวางทับแผงข้าง มม.

9	10	11	12	13	14	15	16	17	18	19	20	21	22	23	24	A&SM
									3	4	5	6	7	8	9	0
							3	4	5	6	7	8	9			3
			3	4	5	6	7	8	9							6
	3	4	5	6	7	8	9									9

Distance to cup E mm

ระยะถ้อยบานพับถึงขอบ E มม.

Mounting plate distance mm

ขนาดฐานรองบานพับ มม.

- Hinge arm: Straight
- แขนบานพับ: แบบตรง

Cup fixing การติดตั้งถ้อยบานพับ	Cat. No. รหัสสินค้า
Screw fixing ติดตั้งด้วยสกรู	329.49.600

Packing: 1 pc.
ขนาดบรรจุ: 1 ชิ้น

We reserve the right to alter specifications without notice (HTH Furniture Fittings 2016).
บริษัทฯ ขอสงวนการเปลี่ยนแปลงรายละเอียดโดยไม่ต้องแจ้งล่วงหน้า (HTH อุปกรณ์เฟอร์นิเจอร์ 2559).

Half overlay mounting/twin mounting

ติดตั้งแบบกลางขอบ/ขากรองแบบคู่

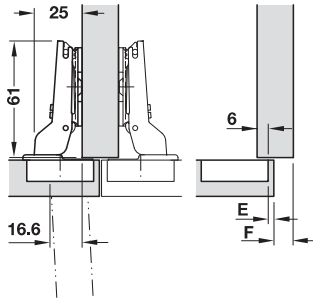

Door overlay E mm

ระยะวางทับแผงข้าง มม.

0	1	2	3	4	5	6	7	8	9	10	11	12	13	14	15	A&SM	
										3	4	5	6	7	8	9	0
							3	4	5	6	7	8					3
			3	4	5	6	7	8	9								6
3	4	5	6	7	8	9											9

Distance to cup E mm

ระยะถ้ายานพับถึงขอบ E มม.

Mounting plate distance mm

ขนาดฐานรองบานพับ มม.

- Hinge arm: Cranked
- แขนบานพับ: คอโค้ง



Cup fixing การติดตั้งด้วยบานพับ	Cat. No. รหัสสินค้า
Screw fixing ติดตั้งด้วยสกรู	329.49.602

Packing: 1 pc.
ขนาดบรรจุ: 1 ชิ้น

Inset mounting

ติดตั้งแบบในขอบ

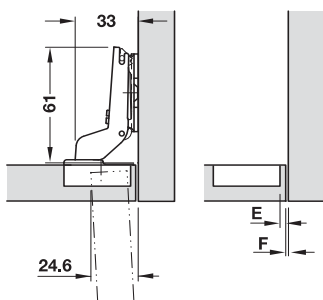

Door overlay E mm

ระยะวางทับแผงข้าง มม.

						8	7	6	5	4	3	2	1	0	A&SM	
															0	
													3	4	5	3
									3	4	2	6	7	8		6
									3	4	5	6	7	8	9	9

Distance to cup E mm

ระยะถ้ายานพับถึงขอบ E มม.

Mounting plate distance mm

ขนาดฐานรองบานพับ มม.

- Hinge arm: High cranked
- แขนบานพับ: คอโค้งสูง



Cup fixing การติดตั้งด้วยบานพับ	Cat. No. รหัสสินค้า
Screw fixing ติดตั้งด้วยสกรู	329.49.603

Packing: 1 pc.
ขนาดบรรจุ: 1 ชิ้น

DUOMATIC, for door thicknesses up to 40 mm, opening angle 94°

บานพับถ้าย DUOMATIC สำหรับประตูหนาไม่เกิน 40 มม. มุมเปิด 94°



- Material: Steel cup, zinc alloy hinge arm
- Finish: Nickel plated
- Fixing door to carcass: Sliding on with DUOMATIC A mounting plates or quick fixing with DUOMATIC SM mounting plates
- Adjustment facility: Lateral adjustment continuously from -0.5 mm to +5.5 mm, height adjustment from -2 mm to +2 mm, depth adjustment with Duomatic A mounting plates +2.8 mm, with Duomatic SM quick fixing mounting plates from -0.5 mm to +2.8 mm
- Drilling depth: Hinge cup 13 mm
- With automatic closing spring

Cup dimensions

ขนาดถ้ายบานพับ

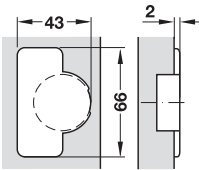

Drilling dimensions for cup fixing, screw fixing

ขนาดรูเจาะสำหรับการติดตั้งถ้ายบานพับด้วยสกรู

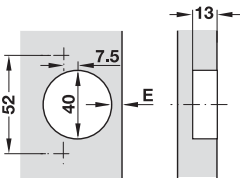

- วัสดุ: ถ้ายบานพับและแขนบานพับเหล็ก
- สี: สีนิกเกิลเงา
- ติดตั้งบานพับ: ติดตั้งด้วยสกรู
- ติดตั้งประตูเข้ากับโครงชั้นงาน: สไลด์ด้วยฐานรองบานพับ DUOMATIC A หรือติดตั้งแบบเร็วด้วยฐานรองบานพับ DUOMATIC SM
- การปรับ: ปรับด้านข้างจาก -0.5 มม. ถึง +5.5 มม. ปรับด้านสูงจาก -2 มม. ถึง +2 มม. ปรับความลึกสำหรับฐานรองบานพับ DUOMATIC A ได้ +2.8 มม. ปรับความลึกสำหรับฐานรองบานพับ DUOMATIC SM จาก -0.5 มม. ถึง +2.8 มม.
- ระยะเจาะ: ถ้ายบานพับเจาะลึก 13 มม.
- พร้อมด้วยสปริงปิดอัตโนมัติ

Full overlay mounting

ติดตั้งแบบทับขอบ

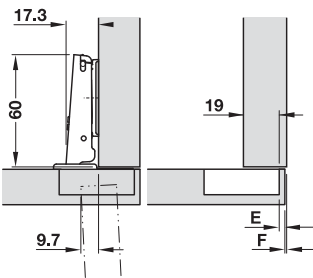

Door overlay E mm

ระยะวางทับแผงข้าง มม.

18	19	20	21	22	23	24	25	26	27	28	29	30	31	32	33	34	A&SM
				3	4	5	6	7	8	9	10	11	12	13	14	15	0
3	4	5	6	7	8	9	10	11	12	13	14	15					3

Distance to cup E mm

ระยะถ้ายบานพับถึงขอบ E มม.

Mounting plate distance mm

ขนาดฐานรองบานพับ มม.

Door overlay E mm

ระยะวางทับแผงข้าง มม.

12	13	14	15	16	17	18	19	20	21	22	23	24	25	26	27	28	A&SM
				3	4	5	6	7	8	9	10	11	12	13	14	15	6
3	4	5	6	7	8	9	10	11	12	13	14	15					9

Distance to cup E mm

ระยะถ้ายบานพับถึงขอบ E มม.

Mounting plate distance mm

ขนาดฐานรองบานพับ มม.

- Hinge arm: Straight
- แขนบานพับ: แบบตรง



Cup fixing การติดตั้งถ้ายบานพับ	Cat. No. รหัสสินค้า
Screw fixing ติดตั้งด้วยสกรู	329.05.605

Packing: 1 pc.
ขนาดบรรจุ: 1 ชิ้น

We reserve the right to alter specifications without notice (HTH Furniture Fittings 2016).
บริษัทฯ ขอสงวนการเปลี่ยนแปลงรายละเอียดโดยไม่ต้องมีแจ้งล่วงหน้า (HTH อุปกรณ์เฟอร์นิเจอร์ 2559).

Half overlay mounting/twin mounting

ติดตั้งแบบกลางขอบ/ซารองแบบคู่

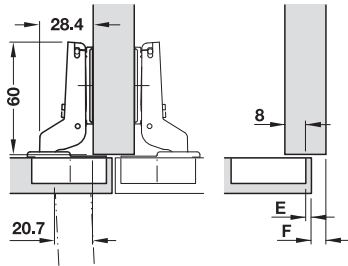

Door overlay E mm

ระยะวางทับแผงข้าง มม.

7	8	9	10	11	12	13	14	15	16	17	18	19	20	21	22	23	A&SM	
					3	4	5	6	7	8	9	10	11	12	13	14	15	0
3	4	5	6	7	8	9	10	11	12	13	14	15						

Distance to cup E mm

ระยะถ้ายบานพับถึงขอบ E มม.

Mounting plate distance mm

ขนาดฐานรองบานพับ มม.

Door overlay E mm

ระยะวางทับแผงข้าง มม.

1	2	3	4	5	6	7	8	9	10	11	12	13	14	15	16	17	A&SM	
					3	4	5	6	7	8	9	10	11	12	13	14	15	6
3	4	5	6	7	8	9	10	11	12	13	14	15						

Distance to cup E mm

ระยะถ้ายบานพับถึงขอบ E มม.

Mounting plate distance mm

ขนาดฐานรองบานพับ มม.

- Hinge arm: Cranked
- แขนบานพับ: คอโค้ง



Cup fixing การติดตั้งถ้ายบานพับ	Cat. No. รหัสสินค้า
Screw fixing ติดตั้งด้วยสกรู	329.05.614

Packing: 1 pc.
ขนาดบรรจุ: 1 ชิ้น

Inset mounting

ติดตั้งแบบในขอบ

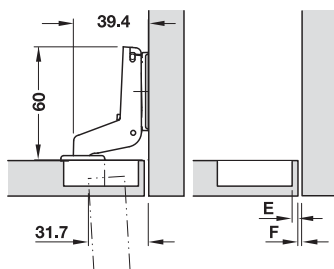

Door overlay E mm

ระยะวางทับแผงข้าง มม.

-3 -2 -1 0 A&SM

3 0

3 4 5 6 3

Distance to cup E mm

ระยะถ้ายบานพับถึงขอบ E มม.

Mounting plate distance mm

ขนาดฐานรองบานพับ มม.

Door overlay E mm

ระยะวางทับแผงข้าง มม.

-9 -8 -7 -6 -5 -4 -3 -2 -1 0 A&SM

3 4 5 6 7 8 9 6

3 4 5 6 7 8 9 10 11 12 9

Distance to cup E mm

ระยะถ้ายบานพับถึงขอบ E มม.

Mounting plate distance mm

ขนาดฐานรองบานพับ มม.

- Hinge arm: High cranked
- แขนบานพับ: คอโค้งสูง



Cup fixing การติดตั้งถ้ายบานพับ	Cat. No. รหัสสินค้า
Screw fixing ติดตั้งด้วยสกรู	329.05.632

Packing: 1 pc.
ขนาดบรรจุ: 1 ชิ้น

We reserve the right to alter specifications without notice (HTH Furniture Fittings 2016).
บริษัทฯ ขอสงวนการเปลี่ยนแปลงรายละเอียดผลิตภัณฑ์ได้โดยไม่ต้องแจ้งล่วงหน้า (HTH อุปกรณ์เฟอร์นิเจอร์ 2559).



DUOMATIC, for refrigerator doors, opening angle 94°

บานพับถ้ำ DUOMATIC สำหรับประตูตู้เย็น มุมเปิด 94°



Full overlay mounting with mounting plate
ติดตั้งแบบทับขอบพร้อมด้วย
ฐานรอง

- Material: Cup and hinge arm made of steel
- Finish: Nickel plated
- Fixing door to carcass: Sliding on with DUOMATIC A mounting plates
- Adjusting facility: Lateral adjustment continuously up to +4.5 mm, height adjustment from -2 mm to +2 mm, depth adjustment with DUOMATIC A mounting plates +2.8 mm
- Primary depth: Hinge cup 11 mm
- With automatic closing spring

3

Cup dimensions

ขนาดถ้ำบานพับ

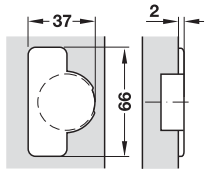

Minimum distance

ระยะขั้นต่ำ

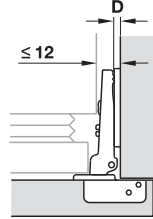

- วัสดุ: ถ้ำบานพับและแขนบานพับเหล็ก
- สี: นิกเกิล
- ติดตั้งประตูเข้ากับโครงชิ้นงาน: สไลด์ด้วยฐานรองบานพับ DUOMATIC A
- การปรับ: ปรับด้านข้างไม่เกิน +4.5 มม. ปรับความสูงจาก -2 มม. ถึง +2 มม. ปรับความลึกสำหรับฐานรองบานพับ DUOMATIC A ได้ +2.8 มม.
- ระยะเจาะ: ถ้ำบานพับเจาะลึก 11 มม.
- พร้อมด้วยสปริงปิดอัตโนมัติ

Drilling dimensions for cup fixing, screw fixing

ขนาดรูเจาะสำหรับการติดตั้งถ้ำบานพับด้วยสกรู

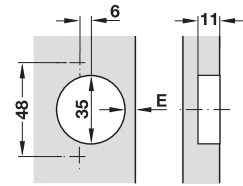

Full overlay mounting

ติดตั้งแบบทับขอบ

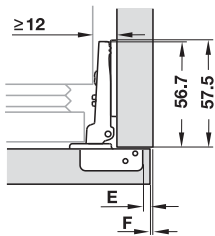

Door overlay E mm

ระยะวางทับแผงข้าง มม.

7	8	9	10	11	12	13	14	15	16	17	18	19	20	21	A&SM
									3	4	5	6	7	8	0
						3	4	5	6	7	8				3
			3	4	5	6	7	8							6
3	4	5	6	7	8										9

Distance to cup E mm

ระยะถ้ำบานพับถึงขอบ E มม.

Mounting plate distance mm

ขนาดฐานรองบานพับ มม.

Cup fixing การติดตั้งถ้ำบานพับ	Cat. No. รหัสสินค้า
Screw fixing ติดตั้งด้วยสกรู	329.36.601

Packing: 1 pc.
ขนาดบรรจุ: 1 ชิ้น

We reserve the right to alter specifications without notice (HTH Furniture Fittings 2016).
บริษัทฯ ขอสงวนการเปลี่ยนแปลงรายละเอียดโดยไม่ต้องแจ้งล่วงหน้า (HTH อุปกรณ์เฟอร์นิเจอร์ 2559).

DUOMATIC, opening angle 94° or 110°, for blind corner applications

บานพับถ้าย DUOMATIC มุมเปิด 94° หรือ 110° สำหรับแผงข้างแบบขนานกับหน้าบาน



Blind corner application with mounting plate

สำหรับแผงข้างแบบขนานกับหน้าบานพร้อมฐานรองบานพับ

Cup dimensions

ขนาดถ้ายบานพับ

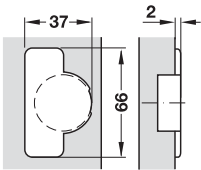

Drilling dimensions for cup fixing, screw fixing

ขนาดรูเจาะสำหรับการติดตั้ง ถ้ายบานพับด้วยสกรู

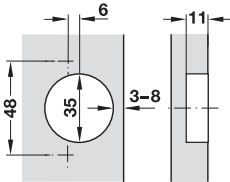

- Material: Zinc alloy hinge arm, steel cup
- Finish: Nickel plated
- Fixing door to carcass: Sliding on with DUOMATIC A mounting plates or quick fixing with DUOMATIC SM mounting plates
- Adjusting facility: Lateral adjustment continuously up to +4.5 mm, height adjustment from -2 mm to +2 mm, depth adjustment with DUOMATIC A mounting plates +2.8 mm, DUOMATIC SM mounting plates from -0.5 mm to +2.8 mm
- Primary depth: Hinge cup 11 mm
- With automatic closing spring

- วัสดุ: แขนบานพับซิงค์อัลลอยด์, ถ้ายบานพับเหล็ก
- สี: นิกเกิล
- ติดตั้งประตูเข้ากับโครงชิ้นงาน: สไลด์ด้วยฐานรองบานพับ DUOMATIC A หรือติดตั้งแบบเร็วด้วยฐานรองบานพับ DUOMATIC SM
- การปรับ: ปรับด้านข้างไม่เกิน +4.5 มม. ปรับด้านสูงจาก -2 มม. ถึง +2 มม. ปรับความลึกสำหรับฐานรองบานพับ DUOMATIC A ได้ +2.8 มม. ปรับความลึกสำหรับฐานรองบานพับ DUOMATIC SM จาก -0.5 มม. ถึง +2.8 มม.
- ระยะเจาะ: ถ้ายบานพับเจาะลึก 11 มม.
- พร้อมด้วยสปริงปิดอัตโนมัติ



For standard blind corners, opening angle 94°

สำหรับแผงข้างแบบขนานกับหน้าบาน มุมเปิดมาตรฐาน 94°



Mounting plate distance 0 mm
 ขนาดฐานรองบานพับ 0 มม.

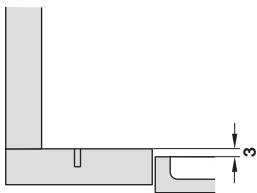

Mounting plate distance 6 mm
 ขนาดฐานรองบานพับ 6 มม.

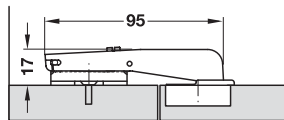
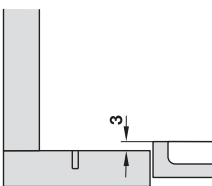

Mounting plate distance 3 mm
 ขนาดฐานรองบานพับ 3 มม.

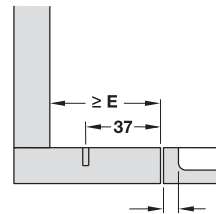
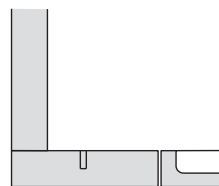

Distance to cup
 ระยะถ้ายบานพับถึงขอบประตู

E at least:

With DUOMATIC A = 61 mm
 With DUOMATIC SM = 70 mm

ขนาด E ต่ำสุด:

DUOMATIC A = 61 มม.
 DUOMATIC SM = 70 มม.



Cup fixing การติดตั้งถ้ายบานพับ	Cat. No. รหัสสินค้า
Screw fixing ติดตั้งด้วยสกรู	329.11.601

Packing: 1 pc.
 ขนาดบรรจุ: 1 ชิ้น

DUOMATIC PUSH, for opening without handle, opening angle 110°

บานพับถ้าย DUOMATIC พร้อมระบบ PUSH สำหรับเปิดโดยไม่ต้องอาศัยมือจับ มุมเปิด 110°



3



Push door opening system consists of:

- Push concealed hinge
- Mounting plate
- Push door catch
- Locking part for door catch

ระบบบานเปิดแบบกดกระดิ่งประกอบด้วย

- บานพับถ้ายแบบกดกระดิ่ง
- ฐานรอง
- อุปกรณ์กดกระดิ่ง
- อุปกรณ์ล็อกหน้าบานแบบกดกระดิ่ง

- Area of application: Mechanical opening aid for furniture doors and for holding the doors in closed position, suitable for wooden doors without handles
- Function: The spring force of the hinges opens the door by tapping on it, the locking parts that are screwed to or mounted in a drilled hole in the inner side of the door keep the closed door in position

- ลักษณะการใช้งาน: อุปกรณ์เปิดหน้าบานสำหรับเฟอร์นิเจอร์และเป็นอุปกรณ์ยึดหน้าบานเมื่ออยู่ในตำแหน่งปิด เหมาะกับหน้าบานที่ไม่มีมือจับ
- ลักษณะการทำงาน: สปริงของบานพับจะทำการเปิดเมื่อมีการแตะที่ประตู แผ่นรับที่ทันทัดตั้งโดยสกรูหรือดอกเข้าในรูที่เจาะไว้ แล้วด้านในของประตูแผ่นรับที่ทันทัดตั้งให้อยู่ในตำแหน่งปิด

Function

ลักษณะการทำงาน

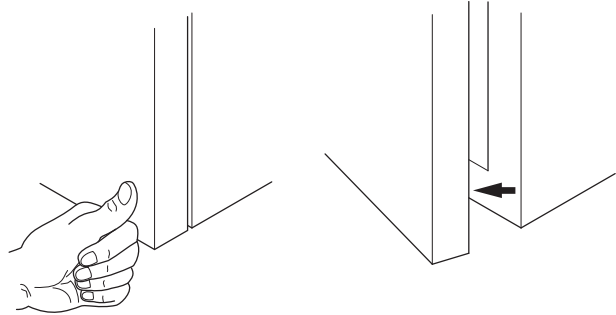

- Material: Zinc alloy hinge arm, steel cup
- Finish: Nickel plated
- Fixing door to carcass: Sliding on with DUOMATIC A mounting plates or quick fixing with DUOMATIC SM mounting plates
- Adjusting facility: Lateral adjustment continuously from -1.5 mm to +4.5 mm, height adjustment from -2 mm to +2 mm, depth adjustment with DUOMATIC A mounting plates +2.8 mm, with DUOMATIC SM mounting plates from -0.5 mm to +2.8 mm
- Drilling depth: Hinge cup 11 mm

Cup dimensions

ขนาดถ้วยบานพับ

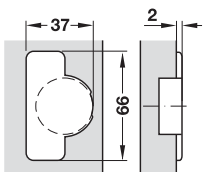

Drilling dimensions for cup fixing, screw fixing

ขนาดรูเจาะสำหรับการติดตั้งถ้วยบานพับด้วยสกรู

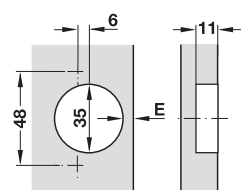

- วัสดุ: แขนบานพับซิงค์อัลลอยด์, ถ้วยบานพับเหล็ก
- สี: สีนิกเกิล
- ติดตั้งประตูเข้ากับโครงชิ้นงาน: สไลด์ด้วยฐานรองบานพับ DUOMATIC A หรือติดตั้งแบบเร็วด้วยฐานรองบานพับ DUOMATIC SM
- การปรับ: ปรับด้านข้างจาก -1.5 ถึง +4.5 มม. ปรับด้านสูงจาก -2 มม. ถึง +2 มม. ปรับความลึกสำหรับฐานรองบานพับ DUOMATIC A ได้ +2.8 มม. ปรับความลึกสำหรับฐานรองบานพับ DUOMATIC SM จาก -0.5 มม. ถึง +2.8 มม.
- ระยะเจาะ: ถ้วยบานพับเจาะลึก 11 มม.

We reserve the right to alter specifications without notice (HTH Furniture Fittings 2016).
บริษัทฯ ขอสงวนการเปลี่ยนแปลงรายละเอียดโดยไม่มีการแจ้งล่วงหน้า (HTH อุปกรณ์เฟอร์นิเจอร์ 2559).

Full overlay mounting

ติดตั้งแบบทับขอบ

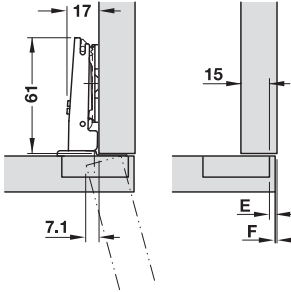

Door overlay E mm

ระยะวางทับแผงข้าง มม.

9	10	11	12	13	14	15	16	17	18	19	20	21	A&SM
									3	4	5	6	0
						3	4	5	6				3
			3	4	5	6							6
3	4	5	6										9

Distance to cup E mm

ระยะถ้ายานพับถึงขอบ E มม.

Mounting plate distance mm

ขนาดฐานรองบานพับ มม.

- Hinge arm: Straight
- แขนบานพับ: แบบตรง



Cup fixing การติดตั้งถ้ายานพับ	Cat. No. รหัสสินค้า
Screw fixing ติดตั้งด้วยสลกรู	329.17.900

Packing: 1 pc.
ขนาดบรรจุ: 1 ชิ้น

3

Half overlay mounting/twin mounting

ติดตั้งแบบกลางขอบ/ขาของแบบคู่

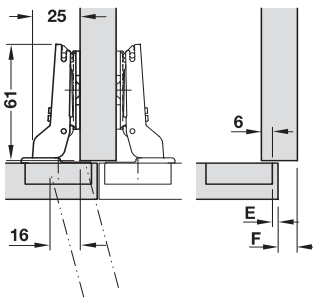

Door overlay E mm

ระยะวางทับแผงข้าง มม.

0	1	2	3	4	5	6	7	8	9	10	11	12	A&SM
									3	4	5	6	0
						3	4	5	6				3
			3	4	5	6							6
3	4	5	6										9

Distance to cup E mm

ระยะถ้ายานพับถึงขอบ E มม.

Mounting plate distance mm

ขนาดฐานรองบานพับ มม.

- Hinge arm: Cranked
- แขนบานพับ: โค้ง



Cup fixing การติดตั้งถ้ายานพับ	Cat. No. รหัสสินค้า
Screw fixing ติดตั้งด้วยสลกรู	329.17.902

Packing: 1 pc.
ขนาดบรรจุ: 1 ชิ้น

Inset mounting

ติดตั้งแบบในขอบ

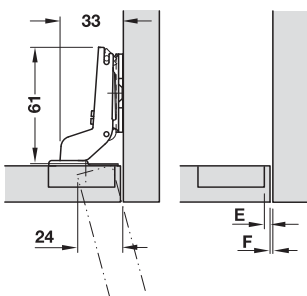

Door overlay E mm

ระยะวางทับแผงข้าง มม.

														A&SM
														0
										3	4	5		3
						3	4	5	6					6
			3	4	5	6								9

Distance to cup E mm

ระยะถ้ายานพับถึงขอบ E มม.

Mounting plate distance mm

ขนาดฐานรองบานพับ มม.

- Hinge arm: High cranked
- แขนบานพับ: โค้งสูง



Cup fixing การติดตั้งถ้ายานพับ	Cat. No. รหัสสินค้า
Screw fixing ติดตั้งด้วยสลกรู	329.17.903

Packing: 1 pc.
ขนาดบรรจุ: 1 ชิ้น

We reserve the right to alter specifications without notice (HTH Furniture Fittings 2016).
บริษัทฯ ขอสงวนการเปลี่ยนแปลงรายละเอียดโดยมิได้มีการแจ้งล่วงหน้า (HTH อุปกรณ์เฟอร์นิเจอร์ 2559).

PUSH Door opening system for opening without handle

อุปกรณ์กดกระด้าง PUSH สำหรับเปิดโดยไม่ต้องใช้มือจับ



- Material: Plastic
- Colour: Grey
- Mounting: Carcase, cabinet top or cabinet base

- วัสดุ: พลาสติก
- สี: สีเทา
- ตำแหน่งติดตั้ง: ขอบด้านบนหรือล่างของตู้

Installation door catch

การติดตั้งอุปกรณ์กดกระด้าง

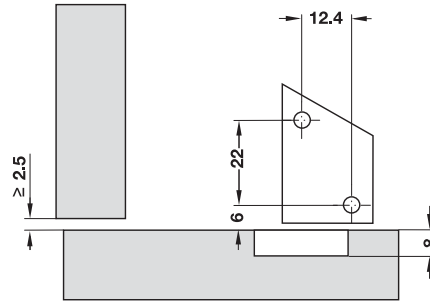

Installation reference

The use of 2 PUSH door catches is recommended for doors that are more than 1,600 mm in height.

ข้อแนะนำในการติดตั้ง

ประตูที่มีความสูงมากกว่า 1,600 มม. ควรใช้อุปกรณ์กดกระด้าง 2 ตัว

PUSH Door catch

อุปกรณ์กดกระด้าง

Screw fixing

ติดตั้งด้วยสกรู



With positioning aid
แบบมีขอบทาบแผงข้าง



Without positioning aid
แบบไม่มีขอบทาบแผงข้าง

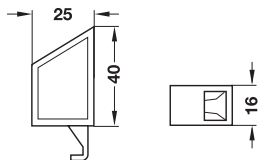

Supplied with

- 1 Push door catch
- 2 Side cover caps
- FixingsScrews

อุปกรณ์

- อุปกรณ์กดกระด้าง 1 ชิ้น
- ฝาปิดด้านข้าง 2 ชิ้น
- ติดตั้งด้วยสกรู

Version รูปแบบ	Cat. No. รหัสสินค้า
With positioning aid แบบมีขอบทาบแผงข้าง	329.44.500
Without positioning aid แบบไม่มีขอบทาบแผงข้าง	329.44.501

Packing: 1 or 50 pcs.
ขนาดบรรจุ: 1 หรือ 50 ชิ้น

Glue fixing

ติดตั้งด้วยกาว



Mounting instructions

- 1 The surface where the catch is going to be installed has to be cleaned and degreased using cleaning agents containing acetone
- 2 Remove protective foil from double-sided adhesive tape
- 3 Fix catch and press on firmly for approx. 1 min
- 4 Do not use the catch constantly for the first 12 hours

ข้อแนะนำในการติดตั้ง

- 1 ทำความสะอาดและขจัดคราบไขมันออกจากพื้นผิวในส่วนที่จะติดตั้งอุปกรณ์กดกระด้าง
- 2 ลอกฟอยล์ออกจากเทปกาวสองหน้า
- 3 ติดตั้งอุปกรณ์กดกระด้างและกดไว้ให้แน่นประมาณ 1 นาที
- 4 ทิ้งอุปกรณ์ไว้ 12 ชั่วโมง จึงสามารถใช้งานได้

Supplied with

- 1 Push door catch
- 2 Side cover caps

อุปกรณ์

- อุปกรณ์กดกระด้าง 1 ชิ้น
- ฝาปิดด้านข้าง 2 ชิ้น

	Cat. No. รหัสสินค้า
With positioning aid แบบมีขอบทาบแผงข้าง	329.44.520

Packing: 1 or 50 pcs.
ขนาดบรรจุ: 1 หรือ 50 ชิ้น

Door catch with housing for screw fixing

อุปกรณ์กดกระดิ่งพร้อมเข้าสี่ซึ่ง ติดตั้งด้วยสกรู

- Material: Plastic
- Colour: Grey
- Mounting: Cabinet top or base panel
- Adjustment facility: Depth adjustment: -1 to +2.5 mm via knurled adapter, side adjustment ± 2 mm via slot in adaptor

- วัสดุ: พลาสติก
- สี: สีเทา
- ตำแหน่งติดตั้ง: แฝงข้างตู้, แฝงด้านบนบานฐานตู้
- การปรับ: ปรับระยะความลึก -1 ถึง +2.5 มม. โดยสกรูด้านหลัง ปรับระยะด้านข้าง ± 2 มม. ด้วยรูไขของตัวเข้าสี่ซึ่ง

Single door catch

อุปกรณ์กดกระดิ่งเดี่ยว



Installation

การติดตั้ง

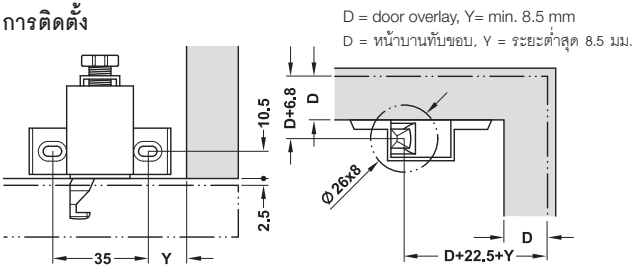

	Cat. No. รหัสสินค้า
Single door catch อุปกรณ์กดกระดิ่งเดี่ยว	329.44.571

Packing: 1 pc.
ขนาดบรรจุ: 1 ชิ้น

Double door catch

อุปกรณ์กดกระดิ่งคู่



Installation

การติดตั้ง

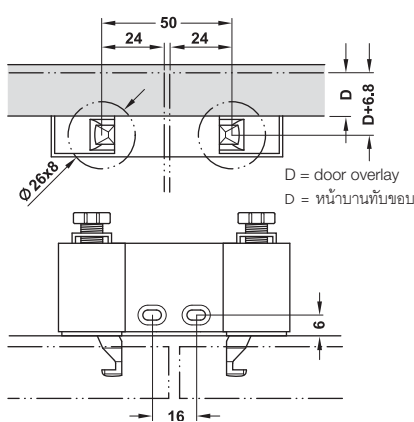

	Cat. No. รหัสสินค้า
Double door catch อุปกรณ์กดกระดิ่งคู่	329.44.591

Packing: 1 pc.
ขนาดบรรจุ: 1 ชิ้น

Locking part for door catch, press fitting for overlay doors

แป้นรับที่บาน อุปกรณ์กดกระดิ่ง ติดตั้งแบบกด สำหรับบานทับขอบ



Installation

การติดตั้ง

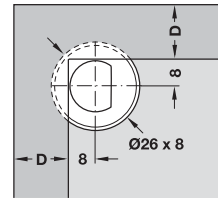

- Mounting: In drilled hole at the door
- ตำแหน่งติดตั้ง: ติดที่รูเจาะที่หน้าบาน

Colour สี	Cat. No. รหัสสินค้า
Grey สีเทา	329.44.532

Packing: 1 pc.
ขนาดบรรจุ: 1 ชิ้น

Locking part for door catch, screw fixing for inset doors

แป้นรับที่บาน อุปกรณ์กดกระดิ่ง ติดตั้งด้วยสกรู สำหรับบานในขอบ



With positioning aid
แบบมีขอบทาบแผงข้าง



Without positioning aid
แบบไม่มีขอบทาบแผงข้าง

Installation

การติดตั้ง

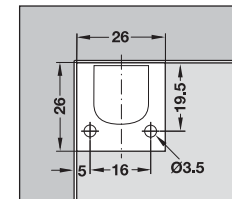

- Mounting: Screw fixing at the door
- ตำแหน่งติดตั้ง: ติดตั้งด้วยสกรูที่บานเปิด

Version รูปแบบ	Cat. No. รหัสสินค้า
With positioning aid แบบมีขอบทาบแผงข้าง	329.44.530
Without positioning aid แบบไม่มีขอบทาบแผงข้าง	329.44.531

Packing: 1 or 50 pcs.
ขนาดบรรจุ: 1 หรือ 50 ชิ้น

DUOMATIC A Cruciform mounting plate with slide on system

ฐานรองบานพับถ้ำ DUOMATIC A แบบปีก ระบบสไลด์

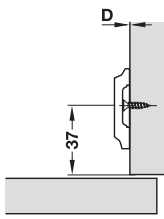

Drilling dimensions
 ขนาดรูเจาะ

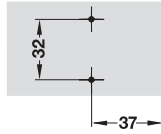

- Material: Steel
- Finish: Nickel plated
- Adjusting options: Height adjustment ± 2 mm via slot
- Screw fixing with chipboard screws

- วัสดุ: เหล็ก
- สี: สีนิกเกิล
- การปรับ: การปรับความสูงตัวฐาน ± 2 มม.
- ติดตั้งด้วยสกรูชิปบอร์ด

Distance D mm ระยะ D มม.	Cat. No. รหัสสินค้า
0	329.80.528
2	329.80.546
3	329.80.555
4	329.80.564
6	329.80.582
9	329.80.590

Packing: 1 pc.
 ขนาดบรรจุ: 1 ชิ้น

3

DUOMATIC SM Cruciform mounting plate with quick fixing system

ฐานรองบานพับถ้ำแบบฐานกว้าง DUOMATIC SM แบบปีกระบบคลิกในตัว

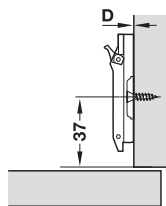

Drilling dimensions
 ขนาดรูเจาะ

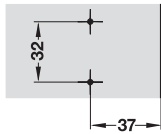

- Material: Steel
- Finish: Nickel plated
- Adjusting options: Depth adjustment using eccentric
 Height adjustment ± 2 mm via slot
- Screw fixing with chipboard screws

- วัสดุ: เหล็ก
- สี: สีนิกเกิล
- การปรับ: การปรับความลึกใช้ลูกเบี้ยว
 และการปรับความสูงตัวฐาน ± 2 มม.
- ติดตั้งด้วยสกรูชิปบอร์ด

Distance D mm ระยะ D มม.	Cat. No. รหัสสินค้า
0	329.73.500
2	329.73.502
3	329.73.503
4	329.73.504
6	329.73.506

Packing: 1 pc.
 ขนาดบรรจุ: 1 ชิ้น

We reserve the right to alter specifications without notice (HTH Furniture Fittings 2016).
 บริษัทฯ ขอสงวนการเปลี่ยนแปลงรายละเอียดโดยไม่ต้องแจ้งล่วงหน้า (HTH อุปกรณ์เฟอร์นิเจอร์ 2559).

DUOMATIC SM Mounting plate with quick fixing system, straight

ฐานรองบานพับถ้ำ DUOMATIC SM แบบตรง ระบบคลิปในตัว

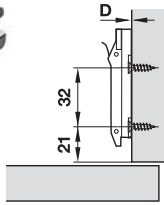

Drilling dimensions ขนาดรูเจาะ

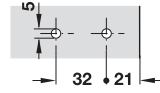

- Material: Zinc alloy
- Finish: Nickel plated
- Adjusting options: Height and depth adjustment using eccentric
- Screw fixing with chipboard screws

- วัสดุ: ซิงค์อัลลอยด์
- สี: สีนิกเกิล
- การปรับ: การปรับความลึกและความสูงใช้ลูกเบี้ยว
- ติดตั้งด้วยสกรูชิปบอร์ด

Distance D mm ระยะ D มม.	Cat. No. รหัสสินค้า
0	329.67.040
3	329.67.043
6	329.67.046

Packing: 1 pc.
ขนาดบรรจุ: 1 ชิ้น

3

DUOMATIC Cup cover cap

ฝาปิดถ้ำบานพับ DUOMATIC



- Area of application: Suitable for cups with drilling Ø35 mm
- Material: Steel

- ลักษณะการใช้งาน: เหมาะสำหรับถ้ำบานพับขนาด Ø35 มม.
- วัสดุ: เหล็ก

Finish สี	Cat. No. รหัสสินค้า
Nickel plated สีนิกเกิล	329.32.530

Packing: 1 or 50 pcs.
ขนาดบรรจุ: 1 หรือ 50 ชิ้น

DUOMATIC Hinge arm cover caps

ฝาปิดแขนบานพับ DUOMATIC



Order reference

Cover caps are available with individual print from an order quantity of 1,000 pcs. and above

ข้อแนะนำในการสั่งซื้อ

การสั่งซื้อฝาปิดจะต้องสั่งในจำนวน 1,000 ชิ้น ขึ้นไป ต่อหนึ่งใบสั่งซื้อ

- Material: Steel
- Finish: Nickel plated

- วัสดุ: เหล็ก
- สี: สีนิกเกิลเงา

For concealed hinges สำหรับบานพับถ้ำ	Cat. No. รหัสสินค้า
Opening angle 105°, 94°, 110° มุมเปิด 105°, 94°, 110°	329.32.500
Duomatic Premium slide on (329.92.700, 329.92.702 and 329.92.703) บานพับดูโอเมติกส์ รุ่นสไลด์ออน (329.92.700, 329.92.702 และ 329.92.703)	329.32.510

Packing: 50 pcs.
ขนาดบรรจุ: 50 ชิ้น



Metallamat A (slide-on system)

- The door is fitted onto the fixed mounting plate by sliding on
- ติดตั้งประตูบนฐานรองบานพับโดยการสไลด์

Metallamat SM (quick fixing system)

- The door is fitted onto the fixed mounting plate using quick fixing system
- ติดตั้งประตูบนฐานรองบานพับด้วยระบบคลิก



Slide on system
ระบบสไลด์



Quick fixing system
ระบบคลิก

Attachment methods

หลังการติดตั้ง

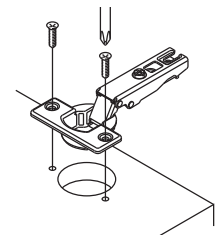

Cup for screw fixing

Cup fixing with chipboard screws with countersunk head
การติดตั้งด้วยบานพับด้วยสกรู
ติดตั้งด้วยบานพับด้วย
สกรูชิปบอร์ดหัวจม

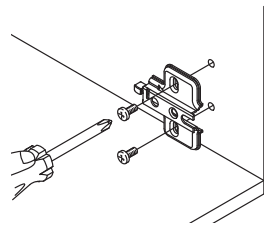

Mounting plate for screw fixing

Fitting with chipboard screws or with pre-mounted countersunk special screws into 32 mm series drilled holed
การติดตั้งฐานรองบานพับด้วยสกรู
ติดตั้งฐานรองบานพับด้วยสกรูชิปบอร์ดหรือ
สกรูพิเศษหัวจมแบบพร้อมติดตั้ง
ในแนวรูเจาะ 32 มม.

Mounting door to cabinet

การติดตั้งประตูเข้ากับตู้

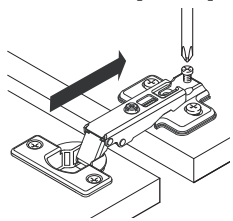

METALLAMAT A, slide on system

Hinge arm is slide onto mounting plate and screw in position
ระบบสไลด์
สไลด์แขนบานพับบนตำแหน่งขันสกรู

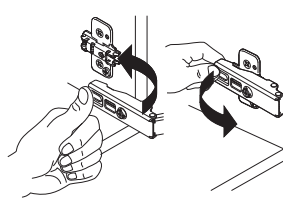

METALLAMAT SM, quick fixing system

Hinge arm is position and cilped onto mounting plate. It can easily be removed from the mounting plate
ระบบคลิก
สวมแขนบานพับให้ตรงตำแหน่งและกดล็อก
กับขาของ สามารถถอดออกได้โดยง่าย

Adjustment options

ตัวเลือกการปรับระดับ

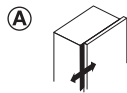
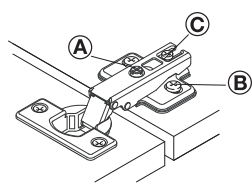

Lateral adjustment: Adjusting distance on concealed hinge +3 mm
การปรับด้านข้าง: ปรับระยะบนบานพับถ้ำ +3 มม.

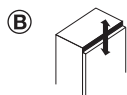

Height adjustment: Via mounting plate adjusting distance ± 2 mm
การปรับความสูง: ปรับระยะที่ฐานรองบานพับถ้ำ ± 2 มม.

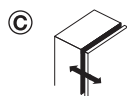

Depth adjustment: Adjusting distance on concealed hinge +4 mm, -1 mm
การปรับความลึก: ปรับระยะที่ฐานรองบานพับถ้ำ +4 มม., -1 มม.

Processing and mounting deviations can be corrected with the three-dimensional adjusting facility.

Factory setting: For lateral, height and depth adjustment: Zero position

ความคลาดเคลื่อนในการติดตั้งและการทำงานสามารถแก้ไขให้ถูกต้องได้ด้วย การปรับแบบ 3 ทาง
การตั้งค่าจากโรงงาน การปรับด้านข้าง, ปรับความสูง, ปรับความลึก: ตำแหน่งศูนย์

Mounting

วิธีการติดตั้ง

Hinge arm height with mounting plate
ความสูงของแขนบานพับพร้อมฐานรองบานพับ

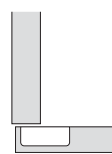
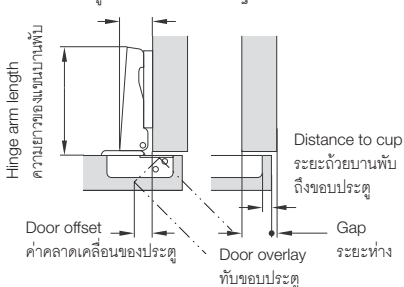

Full overlay mounting
Concealed hinge with straight hinge arm
การติดตั้งแบบทับขอบ
บานพับถ้ำด้วยแบบแขนตรง

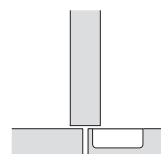

Half overlay mounting
Concealed hinge with cranked hinge arm
การติดตั้งแบบกลางขอบ
บานพับถ้ำด้วยแบบคอโค้ง

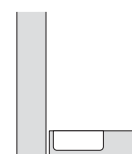

Inset mounting
Concealed hinge with high cranked hinge arm
การติดตั้งแบบในขอบ
บานพับถ้ำด้วยแบบคอโค้งลึก

Drilling pattern

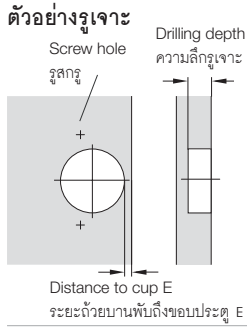

Installation for screw fixing

Cup is fixed with chipboard screws
การติดตั้งด้วยสกรู
ติดตั้งถ้ำบานพับด้วยสกรูชิปบอร์ด

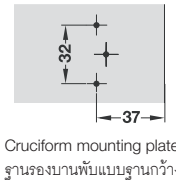

Cruciform mounting plate
ฐานรองบานพับแบบฐานกว้าง

The drilling patterns for the concealed hinges have different dimensions. The dimensional information or the drilling patterns can be found on the product pages.

ตัวอย่างรูเจาะสำหรับบานพับถ้ำที่มีขนาดแตกต่างกันไป รายละเอียดของขนาดสำหรับตัวอย่างรูเจาะสามารถดูได้จากหน้าสินค้า

Determining the minimum gap that is required

การหาค่าระยะห่างขั้นต่ำ

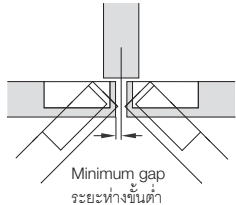

The required minimum gap depends on the hinge type, the distance to cup and the door thickness. Once the distance to cup and the door thickness have been determined, the minimum gap can be looked up in the application table.

ระยะห่างขั้นต่ำ ขึ้นอยู่กับแบบของบานพับระยะจากถ้ำบานพับถึงขอบประตู และความหนาของประตู สามารถนำระยะจาก ถ้ำบานพับถึงขอบประตู และความหนาของประตูมาหาค่าระยะห่างขั้นต่ำโดยเทียบจากตาราง

Example: With a door thickness 19 mm and distance to cup 4 mm there is a min. gap of 2.0 mm

ตัวอย่าง: ประตูหนา 19 มม. และระยะถ้ำบานพับถึงขอบประตู 4 มม. จะมีระยะห่างขั้นต่ำ 2.0 มม.

Door thickness mm ความหนาของประตู มม.	Distance to cup mm ระยะถ้ำบานพับถึงขอบประตู 4 มม.			
	3.0	4.0	5.0	6.0
16	1.2	1.2	1.1	1.1
18	1.7	1.7	1.6	1.6
19	2.0	2.0	1.9	1.9
30	2.4	2.3	2.2	2.2
22	3.3	3.1	3.0	2.9
24	4.5	4.2	4.0	3.9
26 - 32	Trial mounting is recommended			

Number of concealed hinges per door

จำนวนของบานพับถ้ำต่อบานประตู 1 บาน

The values in the table are sample measurements. A trail mounting is recommended.

The number of concealed hinges per door depends on:

- Door width and height, door weight and door material

According to the example diagram, with a door height of 1,500 mm and a door weight of 7 - 12 kg, three concealed hinges have to be fitted.

ค่าในตารางเป็นตัวอย่างการวัดค่า ควรทดลองยึดติดก่อนติดตั้งจริง

จำนวนของบานพับซ่อนต่อบานประตู 1 บาน นั้นขึ้นอยู่กับ:

- ความกว้างและความสูงของประตู หน้าหนักของประตูและวัสดุของประตู

ตามตัวอย่างในแผงผัง ประตูที่มีความสูง 1,500 มม. และมีน้ำหนัก 7 - 12 กก.

ต้องใช้บานพับถ้ำ 3 ตัว ในการติดตั้ง

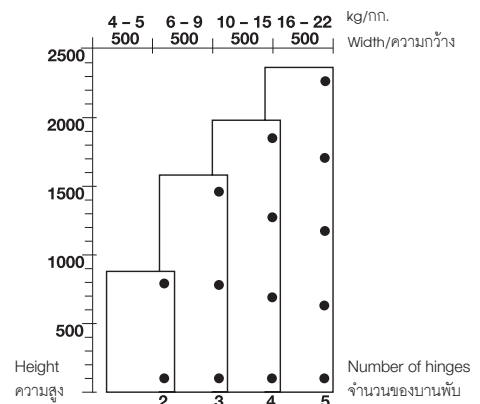

Choice of mounting plate

การเลือกรองบานพับ

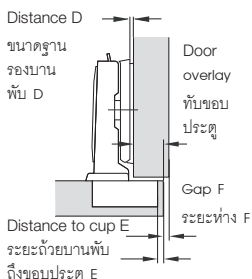

The different spacing heights of the mounting plates allow adjustments to be made to the door overlay. The dimension of the distance results from the thickness of the mounting plate. The starting point for determining the required distance the required mounting method with a defined door overlay.

ความสูงที่แตกต่างกันไปของฐานรองบานพับ ทำให้สามารถปรับระดับเพื่อทับขอบประตูได้ ขนาดของระยะฐานรองบานพับเป็นผลมาจากความหนาของฐานรองบานพับ จุดเริ่มต้นในการหาค่าระยะฐานรองบานพับ คือ วิธีการติดตั้งด้วยระยะทับขอบประตู

Once the door overlay and the distance to cup have been determined, the distance can be looked up in the application table. In the example the door overlay is defined at 10 mm and the distance to cup at 5 mm. This produces a distance of 4 mm.

นำระยะทับขอบประตูและระยะถ้ำบานพับถึงขอบประตูมาหาค่าโดยเทียบจากตาราง ในตัวอย่างขนาดทับขอบประตูคือ 10 มม. และมีระยะถ้ำบานพับถึงขอบประตู 5 มม. ทำให้ได้ขนาดฐานรองบานพับ 4 มม.

Door overlay mm

ระยะทับขอบประตู มม.

4	5	6	7	8	9	10	11	12	13
					3	4	5	6	7
						5	6	7	4
		3	4	5	6	7			6
3	4	5	6	7					8

Distance to cup E mm

ระยะถ้ำบานพับถึงขอบประตู E มม.

Mounting plate distance mm

ขนาดฐานรองบานพับ มม.



Metallamat A/SM, opening angle 110°

บานพับถ้ำ Metallamat A/SM มุมเปิด 110°



- Material: Steel cup and hinge arm
- Finish: Nickel plated
- For door thickness: 16 - 22 mm
- Fixing door to carcass: Slide on system or clip on system
- Adjustment facility: 3-dimensional (with appropriate mounting plate)
- Drilling depth: Hinge cup 12.5 mm
- With automatic closing spring or push version

3

Cup dimensions
ขนาดถ้วยบานพับ

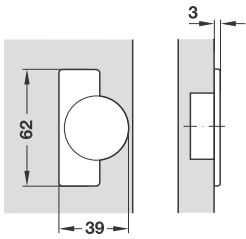

Drilling dimensions for cup fixing
ขนาดรูเจาะสำหรับการถ้วยบานพับ

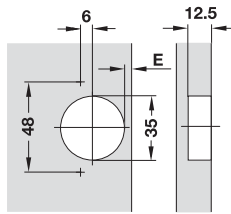

- วัสดุ: ถ้วยบานพับและแขนบานพับเหล็ก
- สี: นิกเกิลเคลือบ
- สำหรับประตูหนา: 16 - 22 มม.
- ติดตั้งประตูเข้ากับตู้: ระบบสไลด์ และระบบคลิป
- การปรับ: แบบ 3 ทาง (พร้อมฐานรองบานพับที่เหมาะสม)
- ระบบเจาะ: ถ้วยบานพับเจาะลึก 12.5 มม.
- พร้อมระบบปิดอัตโนมัติแบบสปริงหรือเป็นแบบกดกระดิ่ง

Full overlay mounting

ติดตั้งแบบทับขอบ

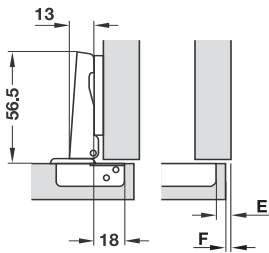

Door overlay mm

ระยะวางทับแผงข้าง มม.

13	14	15	16	17	18	19	20	21	22	23	A	SM
						3	4	5	6	7	2	-
					3	4	5	6	7		-	3
			3	4	5	6	7				4	4
		3	4	5	6	7					6	6
3	4	5	6	7							8	8

Distance to cup E mm

ระยะถ้วยบานพับถึงขอบ E มม.

Mounting plate distance mm

ขนาดฐานรองบานพับ มม.

- Hinge arm: Straight
- แขนบานพับ: แบบตรง



Cup fixing การติดตั้งถ้วยบานพับ	Fixing version ติดตั้งแบบ	Version รูปแบบ	Cat. No. รหัสสินค้า
Screw fixing ติดตั้งด้วยสกรู	A ระบบสไลด์	Self closing ปิดอัตโนมัติ	316.30.500
		Without spring ไม่มีสปริง	316.30.100
	SM ระบบคลิป	Self closing ปิดอัตโนมัติ	318.40.500

Packing: 1 or 250 pcs.
ขนาดบรรจุ: 1 หรือ 250 ชิ้น

We reserve the right to alter specifications without notice (HTH Furniture Fittings 2016).
บริษัทฯ ขอสงวนการเปลี่ยนแปลงรายละเอียดโดยไม่ต้องแจ้งล่วงหน้า (HTH อุปกรณ์เฟอร์นิเจอร์ 2559).

Half overlay mounting

ติดตั้งแบบกลางขอบ

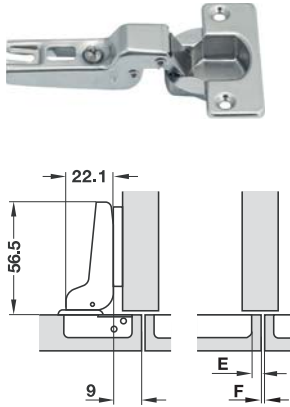

Door overlay mm

ระยะวางทับแผงข้าง มม.

4	5	6	7	8	9	10	11	12	13	14	A	SM
						3	4	5	6	7	2	-
					3	4	5	6	7		-	3
				3	4	5	6	7			4	4
		3	4	5	6	7					6	6
3	4	5	6	7							8	8

Distance to cup E mm

ระยะถ้วยบานพับถึงขอบ E มม.

Mounting plate distance mm

ขนาดฐานรองบานพับ มม.

- Hinge arm: Cranked
- แขนบานพับ: แบบโค้ง



Cup fixing การติดตั้งถ้วยบานพับ	Fixing version ติดตั้งแบบ	Version รูปแบบ	Cat. No. รหัสสินค้า
Screw fixing ติดตั้งด้วยสกรู	A ระบบสไลด์	Self closing ปิดอัตโนมัติ	316.30.501
		Without spring ไม่มีสปริง	316.30.101
	SM ระบบคลิป์	Self closing ปิดอัตโนมัติ	318.40.501

Packing: 1 or 250 pcs.
ขนาดบรรจุ: 1 หรือ 250 ชิ้น

Inset mounting

ติดตั้งแบบในขอบ

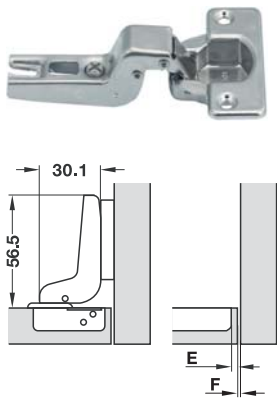

Door overlay mm

ระยะวางทับแผงข้าง มม.

											A	SM
											6	6
											8	8

Distance to cup E mm

ระยะถ้วยบานพับถึงขอบ E มม.

Mounting plate distance mm

ขนาดฐานรองบานพับ มม.

- Hinge arm: High Cranked
- แขนบานพับ: แบบโค้งสูง



Cup fixing การติดตั้งถ้วยบานพับ	Fixing version ติดตั้งแบบ	Version รูปแบบ	Cat. No. รหัสสินค้า
Screw fixing ติดตั้งด้วยสกรู	A ระบบสไลด์	Self closing ปิดอัตโนมัติ	316.30.502
		Without spring ไม่มีสปริง	316.30.102
	SM ระบบคลิป์	Self closing ปิดอัตโนมัติ	318.40.502

Packing: 1 or 250 pcs.
ขนาดบรรจุ: 1 หรือ 250 ชิ้น



Metallamat A/SM, opening angle 92°

บานพับถ้อย Metallamat A/SM มุมเปิด 92°



- Material: Steel cup and hinge arm
- Finish: Nickel plated
- For door thickness: Min. 22 mm
- Fixing door to carcass: Slide on system or clip on system
- Adjustment facility: 3-dimensional (with appropriate mounting plate)
- Drilling depth: Hinge cup 13.5 mm
- With automatic closing spring or push version

3

Cup dimensions
ขนาดถ้วยบานพับ

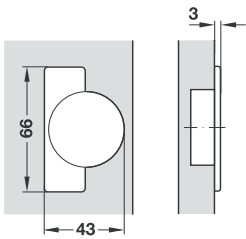

Drilling dimensions for cup fixing
ขนาดรูเจาะสำหรับการถ้อยบานพับ

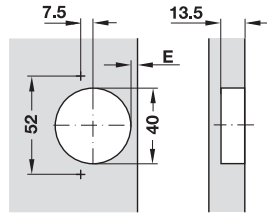

- วัสดุ: ถ้อยบานพับและแขนบานพับเหล็ก
- สี: นิกเกิลเคลือบ
- สำหรับประตูหนา: อย่างน้อย 22 มม.
- ติดตั้งประตูเข้ากับตู้: ระบบสไลด์ และระบบคลิป
- การปรับ: แบบ 3 ทาง (พร้อมฐานรองบานพับที่เหมาะสม)
- ระบบเจาะ: ถ้อยบานพับเจาะลึก 13.5 มม.
- พร้อมระบบปิดอัตโนมัติแบบสปริงหรือเป็นแบบกดกระดิ่ง

Full overlay mounting

ติดตั้งแบบทับขอบ

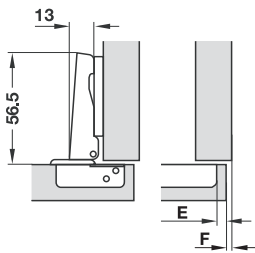

Door overlay mm

ระยะวางทับแผงข้าง มม.

18	19	20	21	22	23	24	25	26	27	28	29	30	31	32	33	A	SM
						3	4	5	6	7	8	9	10	11	12	2	-
					3	4	5	6	7	8	9	10	11	12		-	3
				3	4	5	6	7	8	9	10	11	12			4	4
		3	4	5	6	7	8	9	10	11	12					6	6
3	4	5	6	7	8	9	10	11	12							8	8

Distance to cup E mm

ระยะถ้อยบานพับถึงขอบ E มม.

Mounting plate distance mm

ขนาดฐานรองบานพับ มม.

- Hinge arm: Straight
- แขนบานพับ: แบบตรง



Cup fixing การติดตั้งถ้อยบานพับ	Fixing version ติดตั้งแบบ	Version รูปแบบ	Cat. No. รหัสสินค้า
Screw fixing ติดตั้งด้วยสกรู	A ระบบสไลด์	Self closing ปิดอัตโนมัติ	316.31.500
	SM ระบบคลิป		318.41.600

Packing: 1 pc.
ขนาดบรรจุ: 1 ชิ้น

We reserve the right to alter specifications without notice (HTH Furniture Fittings 2016).
บริษัทฯ ขอสงวนการเปลี่ยนแปลงรายละเอียดมิได้มีการแจ้งล่วงหน้า (HTH อุปกรณ์เฟอร์นิเจอร์ 2559).

Half overlay mounting

ติดตั้งแบบกลางขอบ

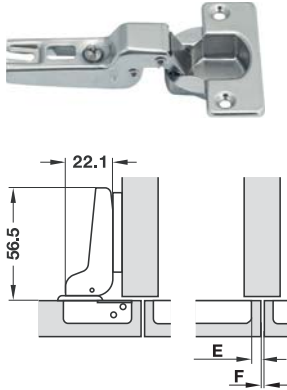

Door overlay mm

ระยะวางทับแผงข้าง มม.

1	2	3	4	5	6	7	8	9	10	11	12	13	14	15	16	A	SM
						3	4	5	6	7	8	9	10	11	12	2	-
					3	4	5	6	7	8	9	10	11	12		-	3
				3	4	5	6	7	8	9	10	11	12			4	4
		3	4	5	6	7	8	9	10	11	12					6	6
3	4	5	6	7	8	9	10	11	12							8	8

Distance to cup E mm

ระยะถ้วยบานพับถึงขอบ E มม.

Mounting plate distance mm

ขนาดฐานรองบานพับ มม.

- Hinge arm: Cranked
- แขนบานพับ: แบบโค้ง



Cup fixing การติดตั้งถ้วยบานพับ	Fixing version ติดตั้งแบบ	Version รูปแบบ	Cat. No. รหัสสินค้า
Screw fixing ติดตั้งด้วยสกรู	A ระบบสไลด์	Self closing ปิดอัตโนมัติ	316.31.501
	SM ระบบคลิป์		318.41.601

Packing: 1 pc.
ขนาดบรรจุ: 1 ชิ้น

Inset mounting

ติดตั้งแบบในขอบ

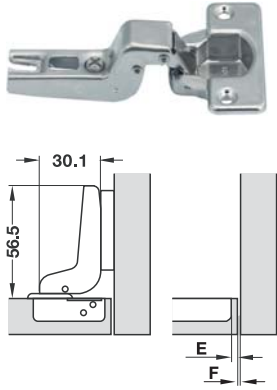

Door overlay mm

ระยะวางทับแผงข้าง มม.

																A	SM	
																	2	-
																	-	3
																	4	4
																	6	6
																	8	8

Distance to cup E mm

ระยะถ้วยบานพับถึงขอบ E มม.

Mounting plate distance mm

ขนาดฐานรองบานพับ มม.

- Hinge arm: High cranked
- แขนบานพับ: แบบโค้งสูง



Cup fixing การติดตั้งถ้วยบานพับ	Fixing version ติดตั้งแบบ	Version รูปแบบ	Cat. No. รหัสสินค้า
Screw fixing ติดตั้งด้วยสกรู	A ระบบสไลด์	Self closing ปิดอัตโนมัติ	316.31.502
	SM ระบบคลิป์		318.41.602

Packing: 1 pc.
ขนาดบรรจุ: 1 ชิ้น

Metallamat A, for 45° corner applications, opening angle 92°

บานพับถ้าย Metallamat A สำหรับติดตั้งตู้เข้ามุม 45° มุมเปิด 92°



- Material: Steel cup, zinc alloy hinge arm
- Finish: Nickel plated
- Cup fixing: For screw fixing
- Installation: Door to cabinet with slide-on system (A) or with quick fixing system (SM)
- Drilling depth: Hinge cup 12.5 mm
- Adjustment facility: 3-dimensional (with appropriate mounting plate)
- With automatic closing spring

3



- วัสดุ: ถ้ายบานพับเหล็ก, แขนซึ่งคัลลอยด์
- สี: นิกเกิล
- การติดตั้งถ้ายบานพับ: ติดตั้งด้วยสกรู
- การติดตั้ง: ติดตั้งด้วยการสไลด์เข้า (A) หรือแบบติดตั้งเร็ว (SM)
- ความลึกในการเจาะ: เจาะถ้ายลึก 12.5 มม.
- การปรับ: แบบ 3 ทาง (พร้อมฐานรองบานพับที่เหมาะสม)
- พร้อมระบบปิดอัตโนมัติแบบสปริง

Cup dimensions

ขนาดถ้ายบานพับ

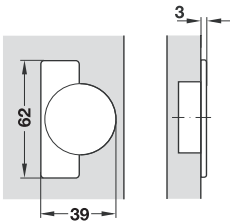

Drilling dimensions for cup fixing

ขนาดรูเจาะสำหรับถ้ายบานพับ

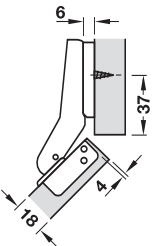
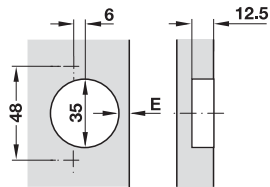

Distance 6 mm, half overlay
ระยะห่าง 6 มม., กลางขอบ

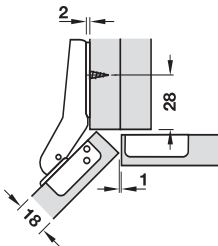

Distance 2 mm, full overlay
ระยะห่าง 2 มม., ทับขอบ

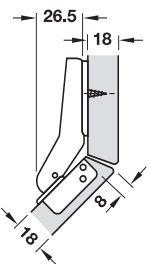

Distance 4 mm, mitre
ระยะห่าง 4 มม.

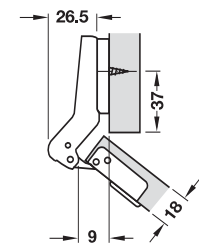

Mounting plate distance
ขนาดฐานรองบานพับ

Cup fixing การติดตั้งถ้ายบานพับ	Fixing version ติดตั้งแบบ	Version รูปแบบ	Cat. No. รหัสสินค้า
Screw fixing ติดตั้งด้วยสกรู	A ระบบสไลด์	Self closing ปิดอัตโนมัติ	316.34.501
	SM ระบบคลิก		318.44.501

Packing: 1 pc.
ขนาดบรรจุ: 1 ชิ้น

Metallamat A/SM, opening angle 175°

บานพับถ้ำ Metallamat A/SM มุมเปิด 175°



- Material: Steel cup and hinge arm
- Finish: Nickel plated
- For door thickness: 16 - 22 mm
- Fixing door to carcase: Slide on system
- Adjustment facility: 3-dimensional (with appropriate mounting plate)
- Drilling depth: Hinge cup 12.5 mm
- With automatic closing spring

Cup dimensions
ขนาดถ้วยบานพับ

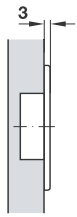
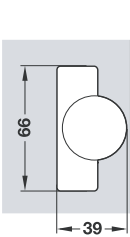

Drilling dimensions for cup fixing
ขนาดรูเจาะสำหรับถ้วยบานพับ

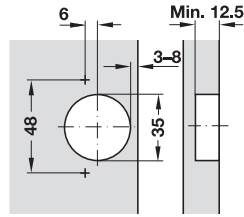

- วัสดุ: ถ้วยบานพับและแขนบานพับเหล็ก
- สี: นิกเกิล
- สำหรับประตูหนา: 16 - 22 มม.
- ติดตั้งประตูเข้ากับตู้: ระบบสไลด์
- การปรับ: แบบ 3 ทาง (พร้อมฐานรองบานพับที่เหมาะสม)
- ความลึกในการเจาะ: เจาะด้วยลึก 12.5 มม.
- พร้อมระบบปิดอัตโนมัติแบบสปริง

3

Full overlay mounting

ติดตั้งแบบทับขอบ

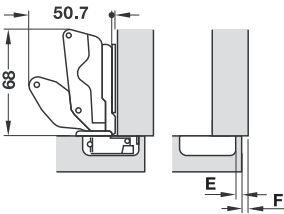

Door overlay mm

ระยะวางทับแผงข้าง มม.

11	12	13	14	15	16	17	18	19	20	21	22	A	SM
						3	4	5	6	7	8	2	-
						3	4	5	6	7	8	-	3
					3	4	5	6	7	8		4	4
			3	4	5	6	7	8	8			6	6
3	4	5	6	7	8							8	8

Distance to cup E mm

ระยะถ้วยบานพับถึงขอบ E มม.

Mounting plate distance mm

ขนาดฐานรองบานพับ มม.

Cup fixing การติดตั้งถ้วยบานพับ	Fixing version ติดตั้งแบบ	Version รูปแบบ	Cat. No. รหัสสินค้า
Screw fixing ติดตั้งด้วยสลัก	A ระบบสไลด์	Self closing ปิดอัตโนมัติ	316.32.600
	SM ระบบคลิป		318.42.600

Packing: 1 pc.
ขนาดบรรจุ: 1 ชิ้น

Half overlay and inset mounting

ติดตั้งแบบกึ่งทับและในขอบ



Half overlay mounting
ติดตั้งแบบกึ่งทับ

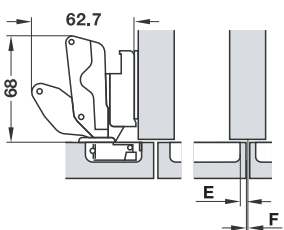

Inset mounting
ติดตั้งแบบในขอบ

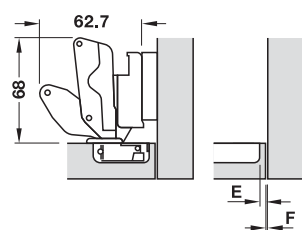

Door overlay mm

ระยะวางทับแผงข้าง มม.

-2	-1	0	1	2	3	4	5	6	7	8	9	10	A	SM	
								3	4	5	6	7	8	2	-
								3	4	5	6	7	8	-	3
					3	4	5	6	7	8			4	4	
			3	4	5	6	7	8					6	6	
2	3	4	5	6	7	8							8	8	

Distance to cup E mm

ระยะถ้วยบานพับถึงขอบ E มม.

Mounting plate distance mm

ขนาดฐานรองบานพับ มม.

Cup fixing การติดตั้งถ้วยบานพับ	Fixing version ติดตั้งแบบ	Version รูปแบบ	Cat. No. รหัสสินค้า
Screw fixing ติดตั้งด้วยสลัก	A ระบบสไลด์	Self closing ปิดอัตโนมัติ	316.32.601
	SM ระบบคลิป		318.42.601

Packing: 1 pc.
ขนาดบรรจุ: 1 ชิ้น

We reserve the right to alter specifications without notice (HTH Furniture Fittings 2016).
บริษัทฯ ขอสงวนการเปลี่ยนแปลงรายละเอียดโดยมิได้มีการแจ้งล่วงหน้า (HTH อุปกรณ์เฟอร์นิเจอร์ 2559).

Metallamat A Cruciform mounting plate, slide on system

ฐานรองบานพับถักแบบฐานกว้าง Metallamat A ระบบสไลด์

- Material: Steel
- Finish: Nickel plated
- Adjustment facility: Height adjustment via slot

- วัสดุ: เหล็ก
- สี: สีนิกเกิล
- การปรับ: ปรับความสูงปรับที่รูปไข่

3

Screw fixing, with chipboard screws

ติดตั้งด้วยสกรูชิปบอร์ด

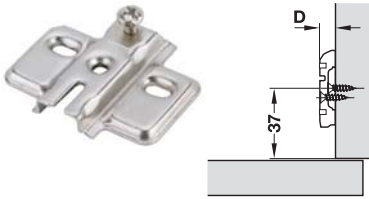

Drilling dimensions

ขนาดรูเจาะ

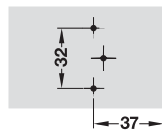

Cup fixing การติดตั้งด้วยบานพับ	Cat. No. รหัสสินค้า
2	316.51.502
4	316.51.504
6	316.51.506
8	316.51.508

Packing: 1 pc.
ขนาดบรรจุ: 1 ชิ้น

Screw fixing, with pre-mounted special screws into 32 mm series drilled holes

ติดตั้งด้วยสกรูพิเศษพร้อมติดตั้งในแนวรูเจาะ 32 มม.



Drilling dimensions

ขนาดรูเจาะ

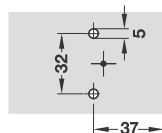

Cup fixing การติดตั้งด้วยบานพับ	Cat. No. รหัสสินค้า
2	316.51.522
4	316.51.524
6	316.51.526
8	316.51.528

Packing: 1 pc.
ขนาดบรรจุ: 1 ชิ้น

Metallamat SM Cruciform mounting plate, clip on fixing system

ฐานรองบานพับถักแบบฐานกว้าง Metallamat SM ระบบคลิป



Drilling dimensions

ขนาดรูเจาะ

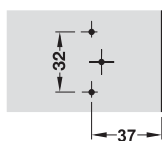

- Material: Steel
- Finish: Nickel plated
- Adjustment facility: Height adjustment via slot

- วัสดุ: เหล็ก
- สี: สีนิกเกิล
- การปรับ: ปรับความสูงปรับที่รูปไข่

Cup fixing การติดตั้งด้วยบานพับ	Cat. No. รหัสสินค้า
4	318.81.504
6	318.81.506
8	318.81.508

Packing: 500 pcs.
ขนาดบรรจุ: 500 ชิ้น

Screw fixing, with chipboard screws

ติดตั้งด้วยสกรูชิปบอร์ด



Version without screws
แบบไม่มีสกรู

Drilling dimensions

ขนาดรูเจาะ

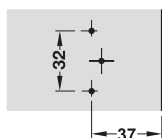

Cup fixing การติดตั้งด้วยบานพับ	Cat. No. รหัสสินค้า
3	318.61.503
4	318.61.504
6	318.61.506
8	318.61.508

Packing: 500 pcs.
ขนาดบรรจุ: 500 ชิ้น

Accessories for Metallamat A/SM

อุปกรณ์เสริม Metallamat A/SM

Metallamat A Cover cap

ฝาปิด Metallamat A



Order information

Cover caps can be individually from minimum order quantity of 100,000

ข้อแนะนำในการสั่งซื้อ

ฝาปิดสามารถสั่งพิมพ์ข้อความเฉพาะได้ แต่ต้องสั่งซื้อในปริมาณ 100,000 ขึ้น ขึ้นไป

- Material: Steel
- Finish: Nickel plated
- Version: With HÄFELE logo or without logo or with individually print

- วัสดุ: เหล็ก
- สี: สีนิกเกิ้ล
- รูปแบบ: มีทั้งแบบมีโลโก้เฮเฟล่ หรือไม่มีโลโก้ หรือสามารถสั่งพิมพ์ข้อความเฉพาะตัวได้

	Cat. No. รหัสสินค้า
Without logo แบบไม่มีโลโก้	316.36.500
With HÄFELE logo แบบมีโลโก้เฮเฟล่	316.36.510

Packing: 1 or 5,000 pcs.
ขนาดบรรจุ: 1 หรือ 5,000 ชิ้น

3

Metallamat A Cover cap with customer logo

ฝาปิด Metallamat A แบบมีโลโก้ลูกค้า



Order information

Please provide Auto Cad file of logo when ordering.
Level price according to order quantity (1,000, 2,000, 5,000 and 10,000 pcs.)

ข้อแนะนำในการสั่งซื้อ

กรุณาแนบไฟล์ Auto Cad ของโลโก้เมื่อทำการสั่งซื้อ
ระดับราคาขึ้นกับจำนวนการสั่งซื้อ (1,000, 2,000, 5,000 และ 10,000 ชิ้น)

- Material: Plastic
- Finish: Black
- Logo: White screen
- Installation: Clip on hinge arm

- วัสดุ: พลาสติก
- สี: สีดำ
- โลโก้: สกรีนสีขาว
- การติดตั้ง: ติดตั้งแบบคลิปที่แขนบานพับ

	Cat. No. รหัสสินค้า
For hinge arm สำหรับแขนบานพับ	316.36.330

Packing: 1,000, 2,000, 5,000, 10,000 pcs.
ขนาดบรรจุ: 1,000, 2,000, 5,000, 10,000 ชิ้น

Damping device, non adjustable

อุปกรณ์เพื่อการปิดแบบนุ่มนวล แบบปรับไม่ได้



- Version: Non adjustable for speed of closing
- Only suitable for Metallamat A (316.30.500, 316.30.501, 316.30.502)

- รูปแบบ: ไม่สามารถปรับระดับความเร็วในการปิด
- เหมาะสำหรับบานพับ Metallamat A (316.30.500, 316.30.501, 316.30.502)

Material วัสดุ	Finish สี	Cat. No. รหัสสินค้า
Plastic ABS	Nickel plated	316.53.710
พลาสติก ABS	สีนิกเกิ้ลดำ	

Packing: 1 pc.
ขนาดบรรจุ: 1 ชิ้น

smuso



Metalla A with integrated soft close in hinged arm/ระบบสไลด์

- The door is fitted onto the fixed mounting plate by sliding on
- ติดตั้งประตูบนฐานรองบานพับโดยการสไลด์

Metalla SM with integrated soft close in hinged arm/ระบบคลิก

- The door is fitted onto the fixed mounting plate using quick fixing system
- ติดตั้งประตูบนฐานรองบานพับด้วยระบบคลิก



Slide on system
ระบบสไลด์



Quick fixing system
ระบบคลิก

Attachment methods

หลังการติดตั้ง

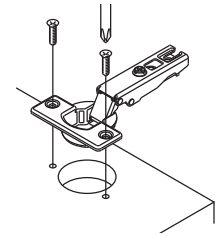

Cup for screw fixing

การติดตั้งด้วยบานพับด้วยสกรู
Cup fixing with chipboard screws with countersunk head

การติดตั้งด้วยบานพับด้วยสกรู
ติดตั้งด้วยบานพับด้วยสกรูชิปบอร์ดหัวจม

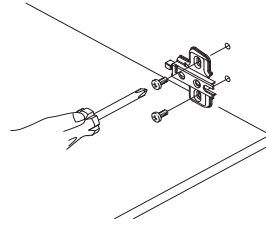

Mounting plate for screw fixing

Fitting with chipboard screws or with pre-mounted countersunk special screws into 32 mm series drilled holes

การติดตั้งฐานรองบานพับด้วยสกรู
ติดตั้งฐานรองบานพับด้วยสกรูชิปบอร์ดหรือสกรูพิเศษหัวจมแบบพร้อมติดตั้ง ในแนวรูเจาะ 32 มม.

Mounting door to cabinet

การติดตั้งประตูเข้ากับตู้

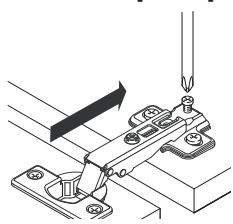

METALLA A with soft closing slide on system

Hinge arm is slide onto mounting plate and screw in position

ระบบสไลด์
สไลด์แขนบานพับบนตำแหน่งขันสกรู

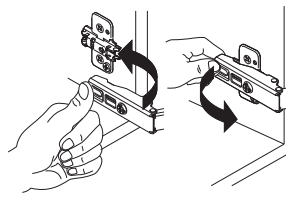

METALLA SM with soft closing quick fixing system

Hinge arm is position and clipped onto mounting plate. Easily removable from the mounting plate.

ระบบคลิก
สวมแขนบานพับให้ตรงตำแหน่งและกดล็อกกับขาของ สามารถถอดออกได้โดยง่าย

Adjustment options

ตัวเลือกการปรับระดับ

Metalla A with soft closing/ระบบสไลด์

A Lateral adjustment: Adjusting distance on concealed hinge ± 2.5 mm
การปรับด้านข้าง: ปรับระยะบนบานพับด้วย ± 2.5 มม.

B Depth adjustment: Via mounting plate adjusting distance ± 2 mm
การปรับความลึก: ปรับระยะที่ฐานรองบานพับด้วย ± 2 มม.

C Height adjustment: Adjusting distance on concealed hinge ± 2 mm
การปรับความสูง: ปรับระยะที่ฐานรองบานพับด้วย ± 2 มม.

Metalla SM with soft closing/ระบบคลิก

A Lateral adjustment: Adjusting distance on concealed hinge ± 1.5 mm
การปรับด้านข้าง: ปรับระยะบนบานพับด้วย ± 1.5 มม.

B Depth adjustment: Via mounting plate adjusting distance from 3 mm to -1 mm
การปรับความลึก: ปรับระยะที่ฐานรองบานพับด้วยจาก 3 มม. ถึง -1 มม.

C Height adjustment: Adjusting distance on concealed hinge ± 2 mm
การปรับความสูง: ปรับระยะที่ฐานรองบานพับด้วย ± 2 มม.

Processing and mounting deviations can be corrected with the three-dimensional adjusting facility.

Factory setting: For lateral, height and depth adjustment: Zero position

ความคลาดเคลื่อนในการติดตั้งและการทำงานสามารถแก้ไขให้ถูกต้องได้ด้วย การปรับแบบ 3 ทิศ

การตั้งค่าจากโรงงาน การปรับด้านข้าง, ปรับความสูง, ปรับความลึก: ตำแหน่งศูนย์

Mounting

วิธีการติดตั้ง

Hinge arm height with mounting plate
ความสูงของแขนบานพับพร้อมฐานรองบานพับ

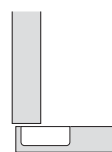
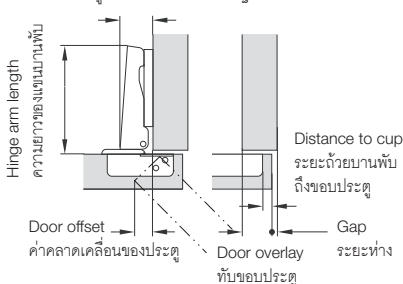

Full overlay mounting
Concealed hinge with straight hinge arm
การติดตั้งแบบทับขอบบานพับด้วยแบบแขนตรง

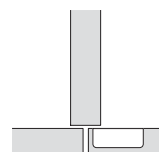

Half overlay mounting
Concealed hinge with cranked hinge arm
การติดตั้งแบบกลางขอบบานพับด้วยแบบคอโค้ง

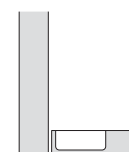

Inset mounting
Concealed hinge with high cranked hinge arm
การติดตั้งแบบในขอบบานพับด้วยแบบคอโค้งลึก

Drilling pattern

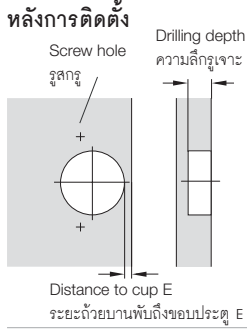

Installation for screw fixing

Cup is fixed with chipboard screws
การติดตั้งด้วยสกรู
ติดตั้งถ้วบานพับด้วยสกรูชิปบอร์ด

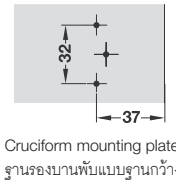

Cruciform mounting plate
ฐานรองบานพับแบบฐานถ้ว

The drilling patterns for the concealed hinges have different dimensions. The dimensional information or the drilling patterns can be found on the product pages.

ตัวอย่างรูเจาะสำหรับบานพับถ้วที่มีขนาดแตกต่างกันไป รายละเอียดของขนาดสำหรับตัวอย่างรูเจาะสามารถดูได้จากหน้าสินค้า

Determining the minimum gap that is required

การหาค่าระยะห่างขั้นต่ำ

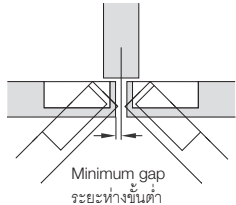

The required minimum gap depends on the hinge type, the distance to cup and the door thickness. Once the distance to cup and the door thickness have been determined, the minimum gap can be looked up in the application table.

ระยะห่างขั้นต่ำ ขึ้นอยู่กับแบบของบานพับระยะจากถ้วบานพับถึงขอบประตู และความหนาของประตู สามารถนำระยะจาก ถ้วบานพับถึงขอบประตู และความหนาของประตูมาหาค่าระยะห่างขั้นต่ำโดยเทียบจากตาราง

Example: With a door thickness 19 mm and distance to cup 4 mm there is a min. gap of 2.0 mm

ตัวอย่าง: ประตูหนา 19 มม. และระยะถ้วบานพับถึงขอบประตู 4 มม. จะมีระยะห่างขั้นต่ำ 2.0 มม.

Door thickness mm ความหนาของประตู มม.	Distance to cup mm ระยะถ้วบานพับถึงขอบประตู 4 มม.			
	3.0	4.0	5.0	6.0
16	1.2	1.2	1.1	1.1
18	1.7	1.7	1.6	1.6
19	2.0	2.0	1.9	1.9
30	2.4	2.3	2.2	2.2
22	3.3	3.1	3.0	2.9
24	4.5	4.2	4.0	3.9
26 - 32	Trial mounting is recommended			

Number of concealed hinges per door

จำนวนของบานพับถ้วต่อบานประตู 1 บาน

The values in the table are sample measurements. A trail mounting is recommended.

The number of concealed hinges per door depends on:

- Door width and height, door weight and door material

According to the example diagram, with a door height of 1,500 mm and a door weight of 7 - 12 kg, three concealed hinges have to be fitted.

ค่าในตารางเป็นตัวอย่างการวัดค่า ควรทดลองยึดติดก่อนติดตั้งจริง

จำนวนของบานพับถ้วต่อบานประตู 1 บาน นั้นขึ้นอยู่กับ:

- ความถ้วและความสูงของประตู หน้าหนักของประตูและวัสดุของประตู

ตามตัวอย่างในแผงผัง ประตูที่มีความสูง 1,500 มม. และมีน้ำหนัก 7 - 12 กก.

ต้องใ้บานพับถ้ว 3 ตัว ในการติดตั้ง

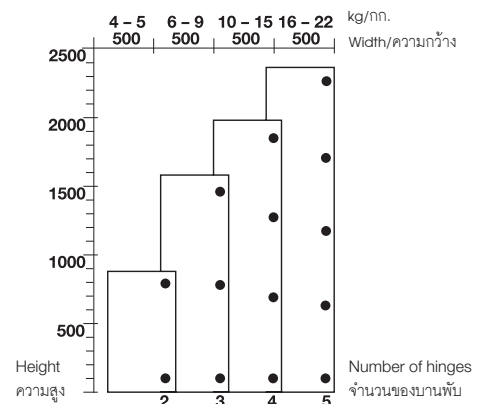

Choice of mounting plate

การเลือกฐานรองบานพับ

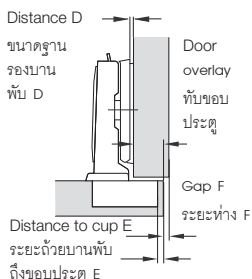

The different spacing heights of the mounting plates allow adjustments to be made to the door overlay. The demension of the distance results from the thickness of the mounting plate. The starting point for determining the required mounting method with a defined door overlay.

ความสูงที่แตกต่างกันไปของฐานรองบานพับ ทำให้สามารถปรับระดับเพื่อทับขอบประตูได้ ขนาดของระยะฐานรองบานพับเป็นผลมาจากความหนาของฐานรองบานพับ จุดเริ่มต้นในการหาค่าระยะฐานรองบานพับ คือวิธีการติดตั้งถ้วระยะทับขอบประตู

Once the door overlay and the distance to cup have been determined, the distance can be looked up in the application table.

In the example the door overlay is defined at 10 mm and the distance to cup at 5 mm. This produces a distsnce of 4 mm.

นำระยะทับขอบประตูและระยะถ้วบานพับถึงขอบประตูมาหาค่าโดยเทียบจากตาราง ในตัวอย่างขนาดทับขอบประตูคือ 10 มม. และมีระยะถ้วบานพับถึงขอบประตู 5 มม. ทำให้ได้ขนาดฐานรองบานพับ 4 มม.

Door overlay mm

ระยะเกินขอบประตู มม.

4	5	6	7	8	9	10	11	12	13
					3	4	5	6	7
						5	6	7	4
		3	4	5	6	7			6
	3	4	5	6	7				8

Distance to cup E mm

ระยะถ้วบานพับถึงขอบประตู E มม.

Mounting plate distance mm

ขนาดฐานรองบานพับ มม.

Metalla A/SM, with soft closing mechanism, opening angle 110°

บานพับถ้ำ Metalla A/SM พร้อมระบบปิดนุ่มนวล มุมเปิด 110°

smuso



- Material: Steel cup and hinge arm
- Finish: Nickel plated
- Drilling depth: Hinge cup 11.5 mm
- Fixing door to carcass: Clip on and slide on system
- Adjustment facility: 3-dimensional (with appropriate mounting plate)
- For door thickness: Clip on 14–22 mm
Slide on 16–22 mm
- Integrated soft closing mechanism
- With automatic closing spring

3



- Integrated with soft closing mechanism
- พร้อมด้วยอุปกรณ์ปิดแบบนุ่มนวล

- วัสดุ: ถ้ำยบานพับและแขนบานพับเหล็ก
- สี: นิกเกิล
- ระยะเจาะลึก: ระยะเจาะถ้ำย 11.5 มม.
- การติดตั้งหน้าบานเข้ากับตู้: ระบบคลิปลง และระบบสไลด์
- การปรับ: แบบ 3 ทาง (พร้อมฐานรองบานพับที่เหมาะสม)
- สำหรับหน้าบานหนา: ระบบคลิปลง 14 - 22 มม.
ระบบสไลด์ 16 - 22 มม.
- พร้อมด้วยอุปกรณ์ปิดแบบนุ่มนวลในตัว
- พร้อมสปริงปิดอัตโนมัติ

Drilling pattern

ระยะเจาะ

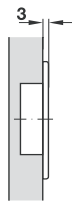
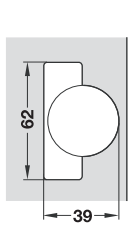

Cup dimensions

ขนาดถ้ำยบานพับ

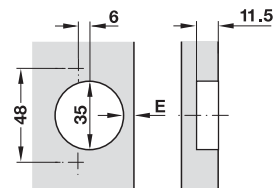

Full overlay mounting

ติดตั้งแบบทับขอบ

A Version

ระบบสไลด์

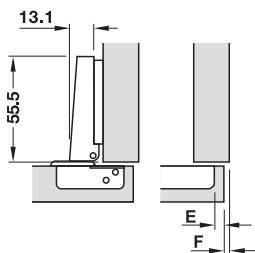

Door overlay mm

ระยะเกินขอบประตู มม.

	12	13	14	15	16	17	18	19	20	21	22	A
							3	4	5	6	7	0
					3	4	5	6	7			2
			3	4	5	6	7					4

Distance to cup E mm

ระยะถ้ำยบานพับถึงขอบ E มม.

Mounting plate distance mm

ขนาดฐานรองบานพับ มม.

- Hinge arm: Straight
- แขนบานพับ: ตรง



Cup fixing การติดตั้งถ้ำยบานพับ	Cat. No. รหัสสินค้า
A ระบบสไลด์	311.88.503
SM ระบบคลิปลง	311.60.525

Packing: 1 pc.
ขนาดบรรจุ: 1 ชิ้น

We reserve the right to alter specifications without notice (HTH Furniture Fittings 2016).
บริษัทฯ ขอสงวนการเปลี่ยนแปลงรายละเอียดโดยไม่ต้องแจ้งล่วงหน้า (HTH อุปกรณ์เฟอร์นิเจอร์ 2559).

Half overlay mounting

ติดตั้งแบบกลางขอบ

A Version

ระบบสไลด์

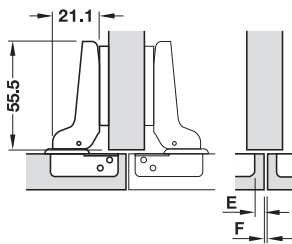

Door overlay mm
ระยะเกินขอบประตู มม.

	A
	0
	2
	4

Distance to cup E mm
ระยะถ้อยบานพับถึงขอบ E มม.

Mounting plate distance mm
ขนาดฐานรองบานพับ มม.

- Hinge arm: Crank
- แขนบานพับ: แขนโค้ง



Cup fixing การติดตั้งถ้อยบานพับ	Cat. No. รหัสสินค้า
SM ระบบคลิป	311.60.526
A ระบบสไลด์	311.88.504

Packing: 1 pc.
ขนาดบรรจุ: 1 ชิ้น

Inset mounting

ติดตั้งแบบในขอบ

A Version

ระบบสไลด์

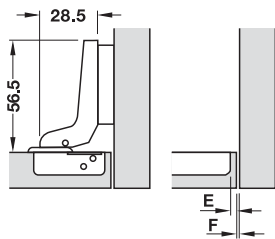

Door overlay mm
ระยะเกินขอบประตู มม.

	5	4	3	2	1	0	-1	-2	-3	-4	-5	A
							3	4	5	6	7	0
					3	4	5	6	7			2
			3	4	5	6	7					4

Distance to cup E mm
ระยะถ้อยบานพับถึงขอบ E มม.

Mounting plate distance mm
ขนาดฐานรองบานพับ มม.

- Hinge arm: High crank
- แขนบานพับ: แขนโค้งสูง



Cup fixing การติดตั้งถ้อยบานพับ	Cat. No. รหัสสินค้า
SM ระบบคลิป	311.60.527
A ระบบสไลด์	311.88.505

Packing: 1 pc.
ขนาดบรรจุ: 1 ชิ้น

We reserve the right to alter specifications without notice (HTH Furniture Fittings 2016).
บริษัทฯ ขอสงวนการเปลี่ยนแปลงรายละเอียดโดยมิได้แจ้งล่วงหน้า (HTH อุปกรณ์เฟอร์นิเจอร์ 2559).

Cruciform mounting plate

ฐานรองบานพับสำหรับติดตั้ง

SM Version

ระบบคลิป์



- Material: Steel
- Finish: Nickel plated
- Adjustment facility: 3-dimensional with eccentric screw
- Distance from edge: 37 mm

- วัสดุ: เหล็ก
- สี: สีนิกเกิ้ล
- การปรับ: แบบ 3 ทิศทางด้วยสกรูพิเศษแบบลูกเบี้ยว
- ระยะจากขอบ: 37 มม.

A Version

ระบบสไลด์



Height mm ความสูง มม.	SM version ระบบคลิป์	A version ระบบสไลด์
0	311.71.540	311.98.660
2	311.71.542	311.98.662
4	311.71.544	311.98.664

Packing: 1 pc.
 ขนาดบรรจุ: 1 ชิ้น

3

Cover cap with hafele logo

ฝาปิดแขนบานพับพร้อมโลโก้เฮเฟิล



- Material: Steel
- Finish: Nickel plated

- วัสดุ: เหล็ก
- สี: สีนิกเกิ้ล

Version รูปแบบ	Cat. No. รหัสสินค้า
SM ระบบคลิป์	311.91.520
A ระบบสไลด์	311.91.560

Packing: 1 pc.
 ขนาดบรรจุ: 1 ชิ้น

We reserve the right to alter specifications without notice (HTH Furniture Fittings 2016).
 บริษัทฯ ขอสงวนการเปลี่ยนแปลงรายละเอียดโดยไม่ต้องแจ้งล่วงหน้า (HTH อุปกรณ์เฟอร์นิเจอร์ 2559).

Metalla SM, with soft closing mechanism



บานพับถ้วย Metalla SM พร้อมระบบปิดแบบนุ่มนวล



- Integrated with soft closing mechanism
- With mounting plate and hinge arm cover cap (Häfele logo)
- พร้อมด้วยอุปกรณ์ปิดแบบนุ่มนวล
- มีฐานรองบานพับถ้วยและฝาปิดแขนบานพับ (มีโลโก้เฮเฟิล)

- Material: Steel cup and hinge arm
- Finish: Nickel plated
- Drilling depth: Hinge cup 13.5 mm
- Fixing door to carcass: Clip on system
- Adjustment facility: 3-dimensional (with appropriate mounting plate)
- For door thickness: 18–32 mm
- Integrated soft closing mechanism
- With automatic closing spring

- วัสดุ: ถ้วยบานพับและแขนบานพับเหล็ก
- สี: นิกเกิล
- ระยะเจาะลึก: ระยะเจาะถ้วย 13.5 มม.
- การติดตั้งหน้าบานเข้ากับตู้: ระบบคลิก
- การปรับ: แบบ 3 ทาง (พร้อมฐานรองบานพับที่เหมาะสม)
- สำหรับหน้าบานหนา: ระบบคลิก 18 - 32 มม.
- พร้อมด้วยอุปกรณ์ปิดแบบนุ่มนวลในตัว
- พร้อมสปริงปิดอัตโนมัติ

Drilling pattern

ระยะเจาะ

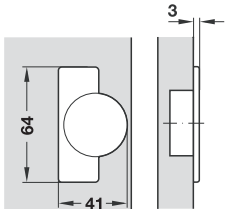

Cup dimensions

ขนาดถ้วยบานพับ

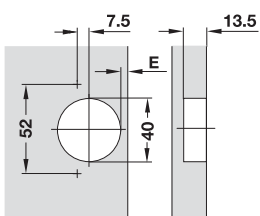

Full overlay mounting

ติดตั้งแบบทับขอบ



Door overlay mm

ระยะเกินขอบประตู มม.

21	22	23	24	25	SM
3	4	5	6	7	0

Distance to cup E mm

ระยะถ้วยบานพับถึงขอบประตู E มม.

Mounting plate distance mm

ขนาดฐานรองบานพับ มม.

Cup fixing การติดตั้งถ้วยบานพับ	Cat. No. รหัสสินค้า
Screw fixing ติดตั้งด้วยสกรู	315.07.007

Packing: 1 set

ขนาดบรรจุ: 1 ชุด

Half overlay mounting

ติดตั้งแบบกลางขอบ

3



Door overlay mm

ระยะเกินขอบประตู มม.

	11	12	13	14	15	SM
	3	4	5	6	7	2

Distance to cup E mm

ระยะถ้อยบานพับถึงขอบประตู E มม.

Mounting plate distance mm

ขนาดฐานรองบานพับ มม.

Cup fixing การติดตั้งถ้อยบานพับ	Cat. No. รหัสสินค้า
Screw fixing ติดตั้งด้วยสกรู	315.07.008

Packing: 1 set

ขนาดบรรจุ: 1 ชุด

Inset mounting

ติดตั้งแบบในขอบ



Door overlay mm

ระยะเกินขอบประตู มม.

	-3	-4	-5	-6	-7	SM
	5	4	3	2	1	4

Distance to cup E mm

ระยะถ้อยบานพับถึงขอบประตู E มม.

Mounting plate distance mm

ขนาดฐานรองบานพับ มม.

Cup fixing การติดตั้งถ้อยบานพับ	Cat. No. รหัสสินค้า
Screw fixing ติดตั้งด้วยสกรู	315.07.009

Packing: 1 set.

ขนาดบรรจุ: 1 ชุด

Order information for Metalla A/ECONO

ข้อมูลในการสั่งซื้อสำหรับบานพับ Metalla A/ECONO

Industrial set (packed in a paper box) supplied with:

- 250 Hinges
- 250 Mounting plates
- 1,000 Screws
- 250 Cover cups

ข้อมูลในการสั่งซื้อ

ชุดสำหรับโรงงานประกอบด้วย (บรรจุในกล่องกระดาษ)

- บานพับ 250 ชิ้น
- ฐานรอง 250 ชิ้น
- สกรู 1,000 ชิ้น
- ฝาปิด 250 ชิ้น



3

Item สินค้า	Type ประเภท	Mounting plate height ขาของบานพับสูง	Article/Set รหัสสินค้า/ชุด
Metalla A Cup 35 mm, opening angle 110° บานพับถ้ำ Metalla A ถ้ำ 35 มม. มุมเปิด 110°	Full overlay mounting ติดตั้งแบบทับขอบ	H = 0	311.90.516
	Half overlay mounting ติดตั้งแบบกลางขอบ	H = 2	311.90.517
	Inset mounting ติดตั้งแบบในขอบ	H = 2	311.90.518
Metalla A Cup 40 mm, opening angle 110° บานพับถ้ำ Metalla A ถ้ำ 40 มม. มุมเปิด 110°	Full overlay mounting ติดตั้งแบบทับขอบ	H = 4	311.81.410
	Half overlay mounting ติดตั้งแบบกลางขอบ	H = 4	311.81.411
	Inset mounting ติดตั้งแบบในขอบ	H = 4	311.81.412
Metalla ECONO Cup 35 mm, opening angle 110° บานพับถ้ำ ECONO ถ้ำ 35 มม. มุมเปิด 110°	Full overlay mounting ติดตั้งแบบทับขอบ	H = 2	311.92.500
	Half overlay mounting ติดตั้งแบบกลางขอบ	H = 0	311.92.501
	Inset mounting ติดตั้งแบบในขอบ	H = 0	311.92.502

Metalla A/SM, opening angle 110°, Cup Ø35 mm

บานพับถ้ำ Metalla A/SM มุมเปิด 110° ถ้ำบานพับ Ø35 มม.



- Material: Steel cup and hinge arm
- Finish: Nickel plated
- Drilling depth: Hinge cup 11.5 mm
- Fixing door to carcass: Slide on or clip on system
- Adjustment facility: 3-dimensional (with appropriate mounting plate)
- For door thickness: 16–22 mm
- With automatic closing spring

3

Cup dimensions
ขนาดถ้ำบานพับ

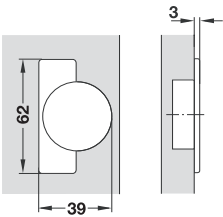

Drilling dimensions for cup fixing
ขนาดรูเจาะสำหรับการถ้ำบานพับ

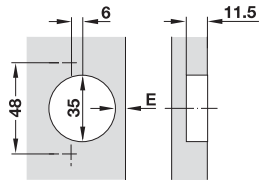

- วัสดุ: ถ้ำบานพับและแขนบานพับเหล็ก
- สี: นิกเกิล
- ระยะเจาะลึก: ระยะเจาะถ้ำ 11.5 มม.
- การติดตั้งหน้าบานเข้ากับตู้: ระบบสไลด์หรือระบบคลิก
- การปรับ: แบบ 3 ทาง (พร้อมฐานรองบานพับที่เหมาะสม)
- สำหรับหน้าบานหนา: 16 - 22 มม.
- พร้อมระบบปิดอัตโนมัติแบบสปริง

Full overlay mounting

ติดตั้งแบบทับขอบ

A Version

ระบบสไลด์

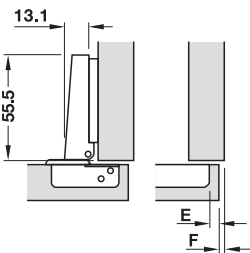

Door overlay mm

ระยะเกินขอบประตู มม.

12	13	14	15	16	17	18	19	20	21	22	A	SM
						3	4	5	6	7	-2	-
				3	4	5	6	7			0	0
		3	4	5	6	7					2	2
3	4	5	6	7							4	4

Distance to cup E mm

ระยะถ้ำบานพับถึงขอบ E มม.

Mounting plate distance mm

ขนาดฐานรองบานพับ มม.

- Hinge arm: Straight
- แขนบานพับ: แบบตรง



Cup fixing การติดตั้ง ถ้ำบานพับ	Fixing version ติดตั้งแบบ	Version รูปแบบ	Mounting plate height ขา รอง บานพับสูง	Cat. No. รหัสสินค้า
Screw fixing ติดตั้งด้วยสกรู	A ระบบสไลด์	Self closing ปิดอัตโนมัติ	-	311.90.500
			H = 0	311.90.516
	SM ระบบคลิก	Push to open กดกระดิ่ง	-	311.60.520
			H = 0	311.60.430
A ระบบสไลด์	SM ระบบคลิก	Push to open กดกระดิ่ง	-	311.84.503
			H = 0	311.60.820

Packing: 1 or 250 pcs.
ขนาดบรรจุ: 1 หรือ 250 ชิ้น

We reserve the right to alter specifications without notice (HTH Furniture Fittings 2016).
บริษัทฯ ขอสงวนการเปลี่ยนแปลงรายละเอียดมิได้มีการแจ้งล่วงหน้า (HTH อุปกรณ์เฟอร์นิเจอร์ 2559).

Half overlay mounting

ติดตั้งแบบกลางขอบ

A Version

ระบบสไลด์

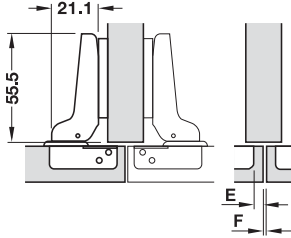

Door overlay mm

ระยะเกินขอบประตู มม.

4	5	6	7	8	9	10	11	12	13	14	A	SM
						3	4	5	6	7	-2	-
				3	4	5	6	7			0	0
		3	4	5	6	7					2	2
3	4	5	6	7							4	4

Distance to cup E mm

ระยะถ้อยบานพับถึงขอบ E มม.

Mounting plate distance mm

ขนาดฐานรองบานพับ มม.

- Hinge arm: Cranked
- แขนบานพับ: แบบโค้ง



Cup fixing การติดตั้ง ถ้อยบานพับ	Fixing version ติดตั้งแบบ	Version รูปแบบ	Mounting plate height ขารอง บานพับสูง	Cat. No. รหัสสินค้า
Screw fixing ติดตั้งด้วยสกรู	A ระบบสไลด์	Self closing ปิดอัตโนมัติ	-	311.90.501
			H = 2	311.90.517
	SM ระบบคลิป		-	311.60.521
			H = 2	311.60.431
A ระบบสไลด์	Push to open กดกระดิ่ง	-	311.84.504	
		SM ระบบคลิป	-	311.60.821

Packing: 1 or 250 pcs.

ขนาดบรรจุ: 1 หรือ 250 ชิ้น

Inset mounting

ติดตั้งแบบในขอบ

A Version

ระบบสไลด์

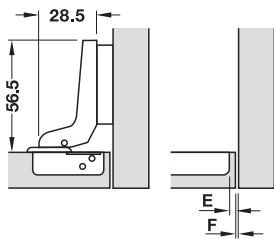

Door overlay mm

ระยะเกินขอบประตู มม.

5	4	3	2	1	0	-1	-2	-3	-4	-5	A	SM
						3	4	5	6	7	-2	-
				3	4	5	6	7			0	0
		3	4	5	6	7					2	2
3	4	5	6	7							4	4

Distance to cup E mm

ระยะถ้อยบานพับถึงขอบ E มม.

Mounting plate distance mm

ขนาดฐานรองบานพับ มม.

- Hinge arm: Cranked
- แขนบานพับ: แบบโค้งสูง



Cup fixing การติดตั้ง ถ้อยบานพับ	Fixing version ติดตั้งแบบ	Version รูปแบบ	Mounting plate height ขารอง บานพับสูง	Cat. No. รหัสสินค้า
Screw fixing ติดตั้งด้วยสกรู	A ระบบสไลด์	Self closing ปิดอัตโนมัติ	-	311.90.502
			H = 2	311.90.518
	SM ระบบคลิป		-	311.60.522
			H = 2	311.60.432
A ระบบสไลด์	Push to open กดกระดิ่ง	-	311.84.505	
		SM ระบบคลิป	-	311.60.822

Packing: 1 or 250 pcs.

ขนาดบรรจุ: 1 หรือ 250 ชิ้น



Metalla A/SM, opening angle 110°, Cup Ø40 mm

บานพับถ้อย Metalla A/SM มุมเปิด 110° ถ้อยบานพับ ๔0 มม.



- Material: Steel cup and hinge arm
- Finish: Nickel plated
- Drilling depth: Hinge cup 13 mm
- Fixing door to carcass: Slide on or clip on system
- Adjustment facility: 3-dimensional (with appropriate mounting plate)
- For min. door thickness: 22 mm
- With automatic closing spring

3

Cup dimensions
ขนาดถ้อยบานพับ

Drilling dimensions for cup fixing
ขนาดรูเจาะสำหรับการถ้อยบานพับ

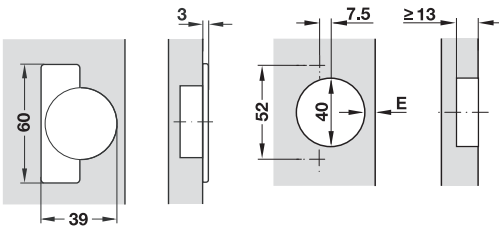

- วัสดุ: ถ้อยบานพับและแขนบานพับเหล็ก
- สี: สีนิกเกิ้ล
- ระยะเจาะลึก: ถ้อยบานพับลึก 13 มม.
- การติดตั้งหน้าบานเข้ากับตู้: ระบบสไลด์หรือระบบคลิป์
- การปรับ: แบบ 3 ทาง (พร้อมฐานรองบานพับที่เหมาะสม)
- สำหรับหน้าบานหนา: อย่างน้อย 22 มม.
- พร้อมระบบปิดอัตโนมัติแบบสปริง

Full overlay mounting

ติดตั้งแบบทับขอบ

A Version

ระบบสไลด์

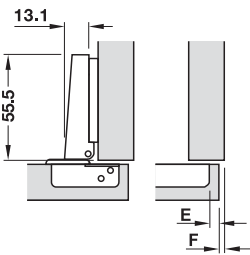

Door overlay mm

ระยะเกินขอบประตู มม.

25	26	27	28	29	30	31	32	33	34	35	A
			8	9	10	11	12	13	14	15	-2
		9	10	11	12	13	14	15			0
	10	11	12	13	14	15					2
11	12	13	14	15							4

Distance to cup E mm

ระยะถ้อยบานพับถึงขอบ E มม.

Mounting plate distance mm

ขนาดฐานรองบานพับ มม.

- Hinge arm: Straight
- แขนบานพับ: แบบตรง



Cup fixing การติดตั้ง ถ้อยบานพับ	Fixing version ติดตั้งแบบ	Version รูปแบบ	Mounting plate height ขาสูง บานพับสูง	Cat. No. รหัสสินค้า
Screw fixing ติดตั้งด้วยสกรู	A ระบบสไลด์	Self closing ปิดอัตโนมัติ	-	311.85.500
			H = 4	311.81.410
	SM ระบบคลิป์		-	311.67.511
			H = 4	311.67.421

Packing: 1 or 250 pcs.

ขนาดบรรจุ: 1 หรือ 250 ชิ้น

We reserve the right to alter specifications without notice (HTH Furniture Fittings 2016).
บริษัทฯ ขอสงวนการเปลี่ยนแปลงรายละเอียดโดยไม่ต้องแจ้งล่วงหน้า (HTH อุปกรณ์เฟอร์นิเจอร์ 2559).

Half overlay mounting

ติดตั้งแบบกลางขอบ

A Version

ระบบสไลด์

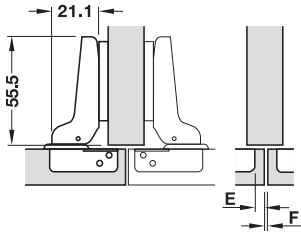

Door overlay mm

ระยะเกินขอบประตู มม.

9	10	11	12	13	14	15	16	17	18	19	20	
					2	3	4	5	6	7	8	-2
			2	3	4	5	6	7	8			0
	2	3	4	5	6	7	8					5
3	4	5	6	7	8							4

Distance to cup E mm

ระยะถ้วยบานพับถึงขอบ E มม.

Mounting plate distance mm

ขนาดฐานรองบานพับ มม.

- Hinge arm: Cranked
- แขนบานพับ: แบบโค้ง



Cup fixing การติดตั้ง ถ้วยบานพับ	Fixing version ติดตั้งแบบ	Version รูปแบบ	Mounting plate height ขารอง บานพับสูง	Cat. No. รหัสสินค้า
Screw fixing ติดตั้งด้วยสกรู	A ระบบสไลด์	Self closing ปิดอัตโนมัติ	-	311.85.501
			H = 4	311.81.411
	SM ระบบคลิป		-	311.67.512
			H = 4	311.67.422

Packing: 1 or 250 pcs.
ขนาดบรรจุ: 1 หรือ 250 ชิ้น

Inset mounting

ติดตั้งแบบในขอบ

A Version

ระบบสไลด์

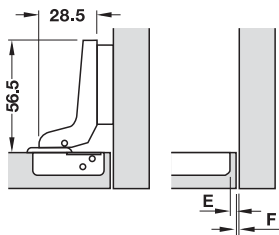

Door overlay mm

ระยะเกินขอบประตู มม.

-1	0	1	2	3	4	5	6	7	8	9	SM
				0	1	2	3				0
		0	1	2	3						2
0	1	2	3								4

Distance to cup E mm

ระยะถ้วยบานพับถึงขอบ E มม.

Mounting plate distance mm

ขนาดฐานรองบานพับ มม.

- Hinge arm: Cranked
- แขนบานพับ: แบบโค้งสูง



Cup fixing การติดตั้ง ถ้วยบานพับ	Fixing version ติดตั้งแบบ	Version รูปแบบ	Mounting plate height ขารอง บานพับสูง	Cat. No. รหัสสินค้า
Screw fixing ติดตั้งด้วยสกรู	A ระบบสไลด์	Self closing ปิดอัตโนมัติ	-	311.85.502
			H = 4	311.81.412
	SM ระบบคลิป		-	311.67.513
			H = 4	311.67.423

Packing: 1 or 250 pcs.
ขนาดบรรจุ: 1 หรือ 250 ชิ้น

Accessories for METALLA A Concealed hinge

อุปกรณ์เสริม สำหรับบานพับถ้ำ METALLA A

METALLA A Cruciform mounting plate, slide on system

ฐานรองบานพับถ้ำแบบฐานกว้าง METALLA A ระบบสไลด์



- Material: Steel
- Finish: Nickel plated
- Adjusting facility: Height adjustment via slot

- วัสดุ: เหล็ก
- สี: สีนิกเกิล
- การปรับ: ปรับความสูงปรับที่รูสลัก

Drilling pattern

ระบบเจาะ

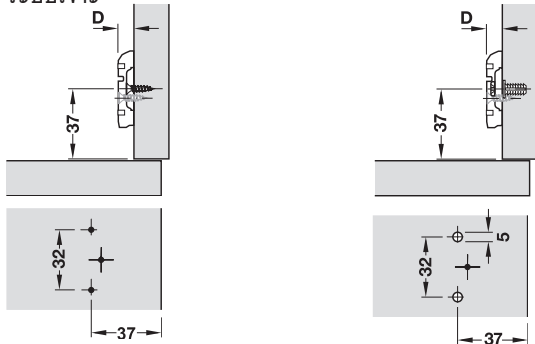

Distance D mm ระยะ D มม.	Without screw แบบไม่มีสลัก	With screw แบบมีสลัก
-2	311.98.505	311.98.515
0	311.98.500	311.98.510
2	311.98.502	311.98.512
4	311.98.504	311.98.514

Packing: 1 or 250 pcs.
ขนาดบรรจุ: 1 หรือ 250 ชิ้น

METALLA SM Mounting plate, clip on system

ฐานรองบานพับ METALLA SM ระบบคลิป



- Material: Steel/zinc alloy
- Finish: Nickel plated
- Adjusting facility: 3-dimensional with eccentric screw or via slot

- วัสดุ: เหล็กหรือซิงค์อัลลอยด์
- สี: สีนิกเกิล
- การปรับ: ปรับ 3 ทิศทางด้วยสลักพิเศษแบบลูกเบี้ยวหรือปรับที่รูสลัก

Drilling pattern

ระบบเจาะ



Height mm ความสูง มม.	3 dim. adjustment แบบปรับ 3 ทิศทาง	No adjustment แบบปรับไม่ได้
0	311.70.610	311.71.500
2	311.70.612	311.71.502
4	311.70.614	311.71.504

Packing: 1 or 500 pcs.
ขนาดบรรจุ: 1 หรือ 500 ชิ้น

METALLA A/SM Cover cap

ฝาปิด METALLA A/SM



- Material: Steel
- Finish: Nickel plated
- Cup fixing: Screw fixing

- วัสดุ: เหล็ก
- สี: สีนิกเกิล
- การติดตั้งด้วยบานพับ: ติดตั้งด้วยสลัก

Version รูปแบบ	Cat. No. รหัสสินค้า
With HÄFELE logo แบบมีโลโก้เฮเฟล	311.65.700

Packing: 1 or 5,000 pcs.
ขนาดบรรจุ: 1 หรือ 5,000 ชิ้น

We reserve the right to alter specifications without notice (HTH Furniture Fittings 2016).
บริษัทฯ ขอสงวนการเปลี่ยนแปลงรายละเอียดโดยมิได้มีการแจ้งล่วงหน้า (HTH อุปกรณ์เฟอร์นิเจอร์ 2559).

3

METALLA ECONO, opening angle 105°

บานพับถ้ำ METALLA ECONO พร้อมฐานรองบานพับ มุมเปิด 105°



Cup dimensions

ขนาดถ้ำบานพับ

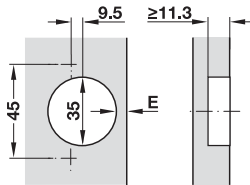

Drilling dimensions for cup fixing

ขนาดรูเจาะสำหรับถ้ำบานพับ

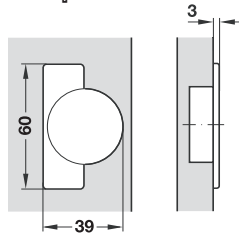

- Material: Steel
- Finish: Nickel plated
- Cup fixing: Screw fixing
- Fixing door to carcass: Slide on system

- วัสดุ: เหล็ก
- สี: นิกเกิล
- การติดตั้งถ้ำบานพับ: ติดตั้งด้วยสลัก
- ติดตั้งประตูเข้ากับตู้: ระบบสไลด์

Door overlay mm

ระยะเกินขอบประตู มม.

13	14	15	16	17	18	19			
		3	4	5	6	7			0

Distance to cup E mm

ระยะถ้ำบานพับถึงขอบประตู E มม.

Mounting plate distance mm

ขนาดฐานรองบานพับ มม.

- Hinge arm: Straight
- ขาบานพับ: แบบตรง



Version รูปแบบ	Mounting plate height ขาของบานพับสูง	Cat. No. รหัสสินค้า
Full overlay mounting ติดตั้งแบบทับขอบ	H = 2	311.92.500

Packing: 1 or 250 pcs.
ขนาดบรรจุ: 1 หรือ 250 ชิ้น

Door overlay mm

ระยะเกินขอบประตู มม.

5	6	7	8	9	10	11	12		
		3	4	5	6	7			0

Distance to cup E mm

ระยะถ้ำบานพับถึงขอบประตู E มม.

Mounting plate distance mm

ขนาดฐานรองบานพับ มม.

- Hinge arm: Cranked
- แขนบานพับ: แบบโค้ง



Version รูปแบบ	Mounting plate height ขาของบานพับสูง	Cat. No. รหัสสินค้า
Half overlay mounting ติดตั้งแบบกลางขอบ	H = 0	311.92.501

Packing: 1 or 250 pcs.
ขนาดบรรจุ: 1 หรือ 250 ชิ้น

Door overlay mm

ระยะเกินขอบประตู มม.

-2	-1	0	1	2	3	4			
	3	4	5	6	7				0

Distance to cup E mm

ระยะถ้ำบานพับถึงขอบประตู E มม.

Mounting plate distance mm

ขนาดฐานรองบานพับ มม.

- Hinge arm: High cranked
- ขาบานพับ: แบบโค้งสูง



Version รูปแบบ	Mounting plate height ขาของบานพับสูง	Cat. No. รหัสสินค้า
Inset mounting ติดตั้งแบบในขอบ	H = 0	311.92.502

Packing: 1 or 250 pcs.
ขนาดบรรจุ: 1 หรือ 250 ชิ้น

Cross adapter, screw fixing with chipboard screws Ø6 mm

อุปกรณ์เสริมแบบฐานกว้าง ติดตั้งด้วยสกรูพิเศษ Ø6 มม.

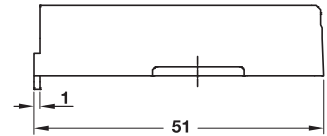
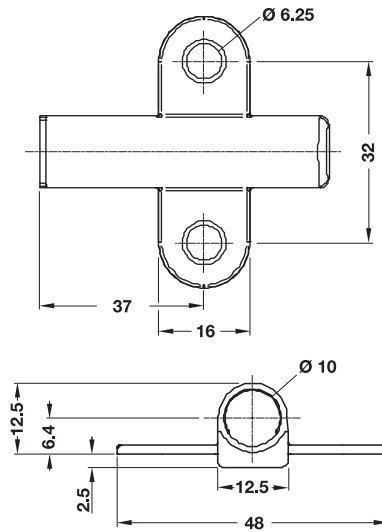
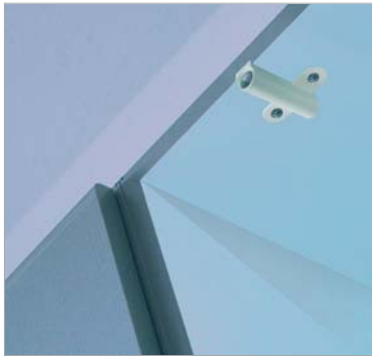

With positioning aid
แบบมีขอบทาบแผงข้าง

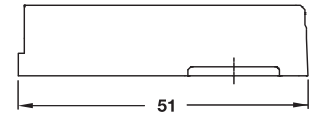

Without positioning aid
แบบไม่มีขอบทาบแผงข้าง

3

Drilling 37 x 32 mm

รูเจาะ 37 x 32 มม.



Without positioning aid
แบบไม่มีขอบทาบแผงข้าง

• Material/colour: Plastic grey

• วัสดุ/สี: พลาสติกสีเทา

Version รูปแบบ	Cat. No. รหัสสินค้า
With positioning aid แบบมีขอบทาบแผงข้าง	356.37.591
Without positioning aid แบบไม่มีขอบทาบแผงข้าง	356.37.590

Packing: 1 or 50 pcs.
ขนาดบรรจุ: 1 หรือ 50 ชิ้น

Push latch pin

อุปกรณ์เสริมสำหรับบานกดกระดิ่ง



Installation dimensions

การติดตั้ง

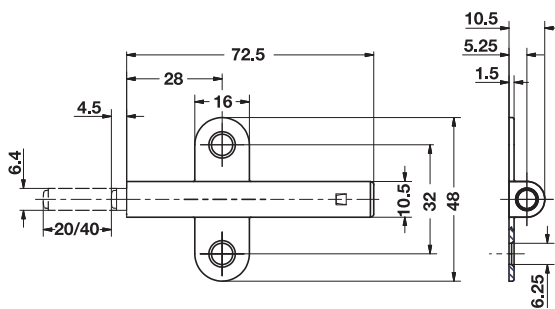

- Area of application: Suitable for push to open door
- Material: Plastic and/or magnet
- Installation: Fixing with screw

- ลักษณะการใช้งาน: สำหรับบานเปิดแบบกดกระดิ่ง
- วัสดุ: พลาสติก และแม่เหล็ก
- การติดตั้ง: ติดตั้งด้วยสกรู

Version รุ่น	Without magnet แบบไม่มีแม่เหล็ก	With magnet แบบมีแม่เหล็ก
Push latch pin 20/37 อุปกรณ์เสริมสำหรับบานกดกระดิ่ง 20/37	356.02.501	356.02.511
Push latch pin 40/37 อุปกรณ์เสริมสำหรับบานกดกระดิ่ง 40/37	356.02.502	356.02.512

Packing: 1 pc.
ขนาดบรรจุ: 1 ชิ้น

Order reference

Please order steel plate separately (246.03.790)

หมายเหตุ

กรุณาสั่งซื้อเพลทเหล็กต่างหาก (246.03.790)

We reserve the right to alter specifications without notice (HTH Furniture Fittings 2016).
บริษัทฯ ขอสงวนการเปลี่ยนแปลงรายละเอียดโดยไม่ต้องแจ้งล่วงหน้า (HTH อุปกรณ์เฟอร์นิเจอร์ 2559).

Push Latch for push to open hinge

อุปกรณ์กดกระด้างสำหรับบานพับกดกระด้าง

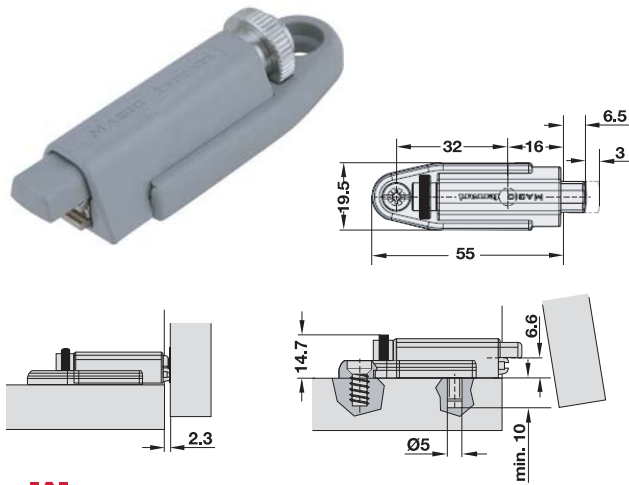

- Pin can be adjustable +3 mm
- Magnetic tip to hold the door in close position
- Nice design
- ปรับระดับพินได้
- มีแม่เหล็กที่ปลายอุปกรณ์เพื่อยึดหน้าบานในระยะปิด
- ดีไซน์สวยงาม

- Retaining force: 15 N
- Pushing force: 22 N
- Pin adjustable +3 mm
- Magnetic tip

- แรงดึง: 15 นิวตัน
- แรงกด: 22 N
- แบบปรับความยาวพินได้ +3 มม.
- มีแม่เหล็กที่ปลายอุปกรณ์

Material วัสดุ	Finish สี	Cat. No. รหัสสินค้า
Plastic พลาสติก	Grey สีเทา	356.05.040

Packing: 1 pc.
ขนาดบรรจุ: 1 ชิ้น

Counterpiece for knocking in

แผ่นยึดแม่เหล็กสำหรับติดตั้งแบบตอกเข้า

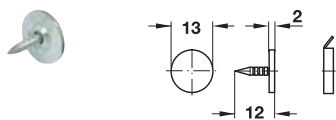

Material วัสดุ	Finish สี	Cat. No. รหัสสินค้า
Steel เหล็ก	Galvanized สีกัลวาไนซ์	246.08.910

Packing: 1 pc.
ขนาดบรรจุ: 1 ชิ้น

Counterpiece for screw fixing

แผ่นยึดแม่เหล็กสำหรับติดตั้งติดตั้งด้วยสกรู

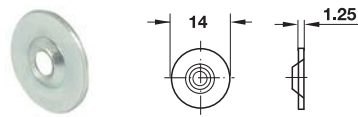

Material วัสดุ	Finish สี	Cat. No. รหัสสินค้า
Steel เหล็ก	Galvanized สีกัลวาไนซ์	246.03.790

Packing: 1 pc.
ขนาดบรรจุ: 1 ชิ้น

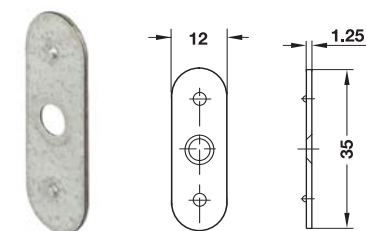

Material วัสดุ	Finish สี	Cat. No. รหัสสินค้า
Steel เหล็ก	Galvanized สีกัลวาไนซ์	246.26.793

Packing: 1 pc.
ขนาดบรรจุ: 1 ชิ้น



METALLA Mini A

บานพับถ้ำ METALLA Mini A

Drilling dimensions for cup fixing

ขนาดรูเจาะสำหรับถ้ำบานพับ

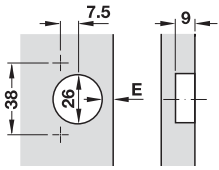

For screw fixing

Drilling pattern 38/7.5

Cup for screw fixing with countersunk chipboard screws

แบบติดตั้งด้วยสกรู

ระยะเจาะ 38/7.5

ถ้ำบานพับแบบติดตั้งด้วยสกรูชิปบอร์ด

3

Fixing door to carcass

การติดตั้งประตูเข้ากับตู้

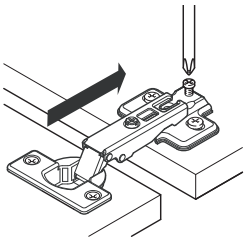

Slide on system



Hinge arm is slide onto screwed in position

ระบบสไลด์

สไลด์แขนบานพับบนตำแหน่งขันสกรู

Adjustment options METALLA Mini

ตัวเลือกการปรับระดับ METALLA Mini

- A**  Lateral adjustment: Adjusting distance on concealed hinge +2.5 mm
การปรับด้านข้าง: ระยะปรับบนบานพับถ้ำ +2.5 มม.
- B**  Depth adjustment: Via mounting plates adjusting distance ±2 mm
การปรับความลึก: ปรับระยะที่ฐานรองบานพับถ้ำ +2 มม.
- C**  Height adjustment: Adjusting distance on concealed hinge ±2 mm
การปรับความสูง: ปรับระยะที่ฐานรองบานพับถ้ำ +2 มม.

Processing and mounting deviations can be corrected with the three-dimensional adjusting facility.

Factory settings: For lateral, height and depth adjustment: Zero position

ความคลาดเคลื่อนในการติดตั้งและการทำงานสามารถแก้ไขให้ถูกต้องได้ด้วย การปรับแบบ 3 ทาง
การตั้งค่าจากโรงงาน การปรับด้านข้าง, ปรับความสูง, ปรับความลึก: ตำแหน่งศูนย์

Mounting

วิธีการติดตั้ง

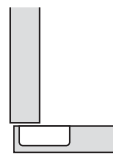
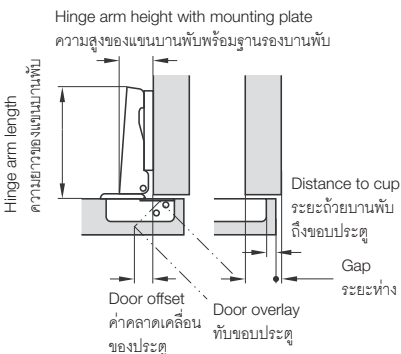

Full overlay mounting

Concealed hinge with straight hinge arm
การติดตั้งแบบทับขอบบานพับถ้ำแบบแขนตรง

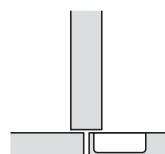

Half overlay mounting

Concealed hinge with cranked hinge arm
การติดตั้งแบบกึ่งขอบบานพับถ้ำแบบคอคง

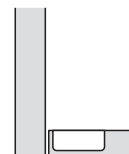

Inset mounting

Concealed hinge with high cranked hinge arm
การติดตั้งแบบในขอบบานพับถ้ำแบบคอคงลึก

Drilling pattern

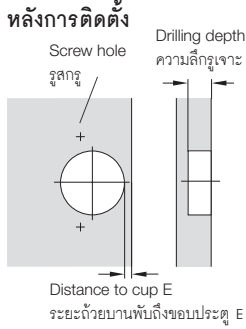

Installation for screw fixing

Cup is fixed with chipboard screws
การติดตั้งด้วยสกรู
ติดตั้งถ้ำบานพับด้วยสกรูชิปบอร์ด

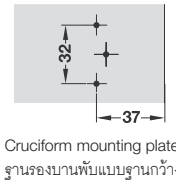

Cruciform mounting plate
ฐานรองบานพับแบบฐานกว้าง

The drilling patterns for the concealed hinges have different dimensions. The dimensional information or the drilling patterns can be found on the product pages.

ตัวอย่างรูเจาะสำหรับบานพับถ้ำที่มีขนาดแตกต่างกันไป รายละเอียดของขนาดสำหรับตัวอย่างรูเจาะสามารถดูได้จากหน้าสินค้า

Determining the minimum gap that is required

การหาค่าระยะห่างขั้นต่ำ

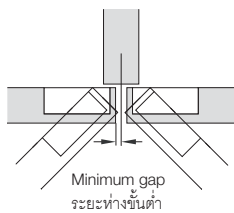

The required minimum gap depends on the hinge type, the distance to cup and the door thickness. Once the distance to cup and the door thickness have been determined, the minimum gap can be looked up in the application table.

Example: With a door thickness 19 mm and distance to cup 4 mm there is a min. gap of 2.0 mm

ตัวอย่าง: ประตูหนา 19 มม. และระยะถ้ำบานพับถึงขอบประตู 4 มม. จะมีระยะห่างขั้นต่ำ 2.0 มม.

ระยะห่างขั้นต่ำ ขึ้นอยู่กับแบบของบานพับระยะจากถ้ำบานพับถึงขอบประตู และความหนาของประตู สามารถนำระยะจากถ้ำบานพับถึงขอบประตู และความหนาของประตูมาหาค่าระยะห่างขั้นต่ำโดยเทียบจากตาราง

Door thickness mm ความหนาของประตู มม.	Distance to cup mm ระยะถ้ำบานพับถึงขอบประตู 4 มม.			
	3.0	4.0	5.0	6.0
16	1.2	1.2	1.1	1.1
18	1.7	1.7	1.6	1.6
19	2.0	2.0	1.9	1.9

Number of concealed hinges per door

จำนวนของบานพับถ้ำต่อบานประตู 1 บาน

The values in the table are sample measurements. A trail mounting is recommended.

The number of concealed hinges per door depends on:

- Door width and height, door weight and door material

According to the example diagram, with a door height of 1,500 mm and a door weight of 5 - 8 kg, three concealed hinges have to be fitted.

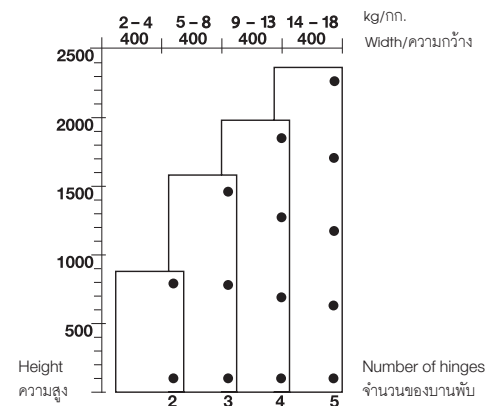

ค่าในตารางเป็นตัวอย่างการวัดค่า ควรทดลองยึดติดก่อนติดตั้งจริง

จำนวนของบานพับต่อบานประตู 1 บาน นั้นขึ้นอยู่กับ:

- ความกว้างและความสูงของประตู น้ำหนักของประตูและวัสดุของประตู
- ตามตัวอย่างในแผงผัง ประตูที่มีความสูง 1,500 มม. และมีน้ำหนัก 5 - 8 กก. ต้องใช้บานพับถ้ำ 3 ตัว ในการติดตั้ง

Choice of mounting plate

การเลือกรองบานพับ

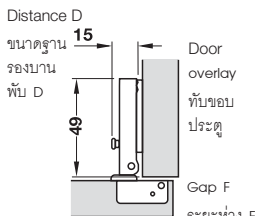

The different spacing heights of the mounting plates allow adjustments to be made to the door overlay. The demension of the distance results from the thickness of the mounting plate. The starting point for determining the required mounting method with a defined door overlay.

Distance to cup E
ระยะถ้ำบานพับถึงขอบประตู E

ความสูงที่แตกต่างกันไปของฐานรองบานพับ ทำให้สามารถปรับระดับเพื่อทับขอบประตูได้ ขนาดของระยะฐานรองบานพับเป็นผลมาจากความหนาของฐานรองบานพับ จุดเริ่มต้นในการหาค่าระยะฐานรองบานพับ คือวิธีการติดตั้งด้วยระยะทับขอบประตู

Once the door overlay and the distance to cup have been determined, the distance can be looked up in the application table.

In the example the door overlay is defined at 10 mm and the distance to cup at 5 mm. This produces a distance of 4 mm.

นำระยะทับขอบประตูและระยะถ้ำบานพับถึงขอบประตูมาหาค่าโดยเทียบจากตาราง ในตัวอย่างขนาดทับขอบประตูคือ 15 มม. และมีระยะถ้ำบานพับถึงขอบประตู 5 มม. ทำให้ได้ขนาดฐานรองบานพับ 2 มม.

Door overlay mm

ระยะทับขอบประตู มม.

Door overlay mm	4	5	6	7	8	9	10	11	12	13
3						3	4	5	6	7
4							5	6	7	8
5			3	4	5	6	7			
6										
7										
8										
9										
10										
11										
12										
13										

Distance to cup E mm

ระยะถ้ำบานพับถึงขอบประตู E มม.

Mounting plate distance mm

ขนาดฐานรองบานพับ มม.

Order information for METALLA Mini A for wooden door/METALLA Mini A for glass door incl. mounting plate

ข้อมูลในการสั่งซื้อสำหรับบานพับ Metalla Mini A สำหรับบานไม้/Metalla Mini A สำหรับบานกระจก
แบบมีฐานรอง

Industrial set (packed in a paper box) supplied with:

- 250 Hinges
- 250 Mounting plates
- 1,000 Screws
- 250 Cover cups

ข้อมูลในการสั่งซื้อ

ชุดสำหรับโรงงานประกอบด้วย (บรรจุในกล่องกระดาษ)

- บานพับ 250 ชิ้น
- ฐานรอง 250 ชิ้น
- สกรู 1,000 ชิ้น
- ฝาปิด 250 ชิ้น

Item สินค้า	Type ประเภท	Mounting plate height ขารองบานพับสูง	Article/Set รหัสสินค้า/ชุด
Metalla Mini A Concealed hinge for wooden door incl., opening angle 95° บานพับ Metalla Mini A สำหรับบานไม้ แบบพร้อมฐานรอง มุมเปิด 95°	Full overlay mounting ติดตั้งแบบทับขอบ	H = 0	311.41.570
	Half overlay mounting ติดตั้งแบบกลางขอบ	H = 0	311.41.571
	Inset mounting ติดตั้งแบบในขอบ	H = 0	311.41.572
Metalla Mini A Concealed hinge for glass door opening angle 95° บานพับ Metalla Mini A สำหรับบานกระจก มุมเปิด 95°	Full overlay mounting ติดตั้งแบบทับขอบ	H = 0	311.42.510
	Half overlay mounting ติดตั้งแบบกลางขอบ	H = 2	311.42.511
	Inset mounting ติดตั้งแบบในขอบ	H = 2	311.42.512

METALLA Mini A, incl. mounting plate, opening angle 95°

บานพับถ้ำ METALLA Mini A ประกอบด้วยฐานรองบานพับ มุมเปิด 95°



- Material: Steel cup and hinge arm
- Finish: Nickel plated
- Cup fixing: For screw fixing
- Installation: Door to cabinet with slide-on system
- Drilling depth: Hinge cup 9 mm
- Adjustment facility: 3-dimensional (with appropriate mounting plate)
- For door thickness: 12–20 mm
- With automatic closing spring

Cup dimensions

ขนาดถ้ำบานพับ

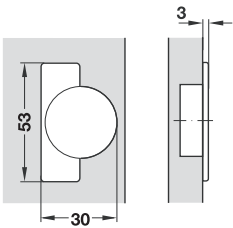

Drilling dimensions for cup fixing

ขนาดรูเจาะสำหรับถ้ำบานพับ

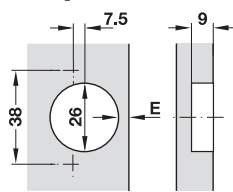

- วัสดุ: ถ้ำบานพับและแขนบานพับเหล็ก
- สี: สีนิกเกิล
- การติดตั้งบานพับ: ติดตั้งด้วยสกรู
- ติดตั้งประตูเข้ากับโครงชิ้นงาน: ติดตั้งเข้ากับบานตู้ด้วยระบบสไลด์
- ระยะเจาะ: เจาะถ้ำบานพับลึก 9 มม.
- การปรับ: ปรับได้ 3 ทิศทาง (พร้อมด้วยฐานรองบานพับที่เหมาะสม)
- ความหนาหน้าบาน: 12-20 มม.
- พร้อมด้วยสปริงปิดอัตโนมัติ



Full overlay mounting

ติดตั้งแบบทับขอบ

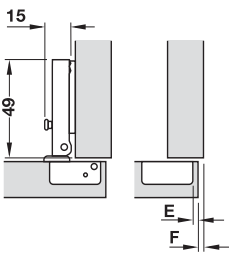

Door overlay mm

ระยะทับขอบประตู มม.

	11	12	13	14	15	16	17	18	19	
					3	4	5			-2
										0
			3	4	5					2
	3	4	5							4

Distance to cup E mm

ระยะถ้ำบานพับถึงขอบประตู E มม.

Mounting plate distance mm

ขนาดฐานรองบานพับ มม.

- Hinge arm: Straight
- ขาบานพับ: แบบตรง



Cup fixing การติดตั้งถ้ำบานพับ	Mounting plate height ขาของบานพับสูง	Cat. No. รหัสสินค้า
Screw fixing ติดตั้งด้วยสกรู	-	311.41.500
	H = 0	311.41.570

Packing: 1 or 250 pcs.
ขนาดบรรจุ: 1 หรือ 250 ชิ้น

We reserve the right to alter specifications without notice (HTH Furniture Fittings 2016).
บริษัทฯ ขอสงวนการเปลี่ยนแปลงรายละเอียดโดยมิได้แจ้งก่อนหน้า (HTH อุปกรณ์เฟอร์นิเจอร์ 2559).

Half overlay mounting

ติดตั้งแบบกลางขอบ

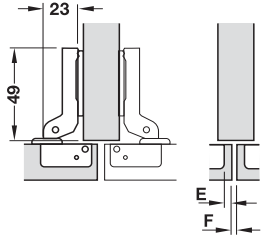

Door overlay mm

ระยะเกินขอบประตู มม.

	1	2	3	4	5	6	7	8	9	
							3	4	5	-2
					3	4	5			0
			3	4	5					2
	3	4	5							4

Distance to cup E mm

ระยะถ้อยบานพับถึงขอบประตู E มม.

Mounting plate distance mm

ขนาดฐานรองบานพับ มม.

- Hinge arm: Cranked
- ขานบานพับ: แบบโค้ง



Cup fixing การติดตั้งถ้อยบานพับ	Mounting plate height ขารองบานพับสูง	Cat. No. รหัสสินค้า
Screw fixing ติดตั้งด้วยสกรู	-	311.41.501
	H = 0	311.41.571

Packing: 1 or 250 pcs.
ขนาดบรรจุ: 1 หรือ 250 ชิ้น

Inset mounting

ติดตั้งแบบในขอบ

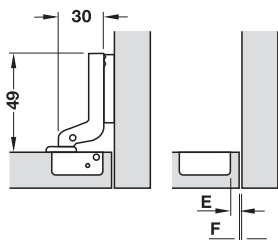

Door overlay mm

ระยะเกินขอบประตู มม.

	-5	-4	-3	-2	-1	0	1	2	3	
							3	4	5	-2
					3	4	5			0
			3	4	5					2
	3	4	5							4

Distance to cup E mm

ระยะถ้อยบานพับถึงขอบประตู E มม.

Mounting plate distance mm

ขนาดฐานรองบานพับ มม.

- Hinge arm: High cranked
- ขานบานพับ: แบบโค้งสูง



Cup fixing การติดตั้งถ้อยบานพับ	Mounting plate height ขารองบานพับสูง	Cat. No. รหัสสินค้า
Screw fixing ติดตั้งด้วยสกรู	-	311.41.502
	H = 0	311.41.572

Packing: 1 or 250 pcs.
ขนาดบรรจุ: 1 หรือ 250 ชิ้น

METALLA Mini A, for 45° corner applications, opening angle 95°

บานพับถ้ำ METALLA Mini A สำหรับติดตั้งตู้เข้ามุม 45° มุมเปิด 95°



- Material: Steel cup, zinc alloy hinge arm
- Finish: Nickel plated
- Cup fixing: For screw fixing
- Installation: Door to cabinet with slide-on system
- Adjustment facility: 3-dimensional (with appropriate mounting plate)
- With automatic closing spring

- วัสดุ: ถ้ำยบานพับและแขนบานพับซิงค์อัลลอยด์
- สี: สีนิกเกิลเพลท
- การติดตั้งบานพับ: ติดตั้งด้วยสกรู
- ตั้งประตูเข้ากับโครงชิ้นงาน: ติดตั้งเข้ากับบานตู้ด้วยระบบสไลด์
- การปรับ: ปรับได้ 3 ทิศทาง (พร้อมด้วยฐานรองบานพับที่เหมาะสม)
- พร้อมด้วยสปริงปิดอัตโนมัติ

Cup dimensions

ขนาดถ้ำยบานพับ

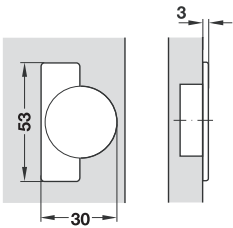

Drilling dimensions for cup fixing

ขนาดรูเจาะสำหรับถ้ำยบานพับ

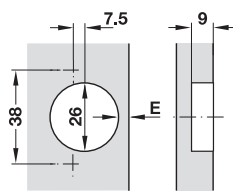

Cup fixing การติดตั้งถ้ำยบานพับ	Cat. No. รหัสสินค้า
Screw fixing ติดตั้งด้วยสกรู	311.46.500

Packing: 1 or 250 pcs.
 ขนาดบรรจุ: 1 หรือ 250 ชิ้น

Blind corner mounting for wood

สำหรับติดตั้งแบบตู้ไม้เข้ามุม



- Hinge arm: Straight
- ขาบานพับ: แบบตรง



Cup fixing การติดตั้งถ้ำยบานพับ	Cat. No. รหัสสินค้า
Screw fixing ติดตั้งด้วยสกรู	311.45.500

Packing: 1 or 250 pcs.
 ขนาดบรรจุ: 1 หรือ 250 ชิ้น

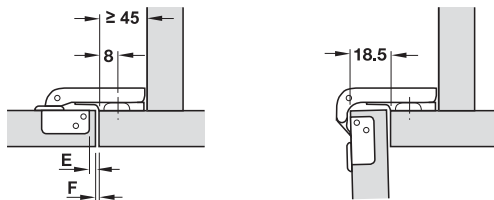

We reserve the right to alter specifications without notice (HTH Furniture Fittings 2016).
 บริษัทฯ ขอสงวนการเปลี่ยนแปลงรายละเอียดโดยไม่มีคำแจ้งล่วงหน้า (HTH อุปกรณ์เฟอร์นิเจอร์ 2559).



METALLA Mini A, opening angle 95°

บานพับถ้ำ METALLA Mini A มุมเปิด 95°



- Material: Plastic cup, steel hinge arm
- Finish: Black cup, nickel plated hinge arm
- Cup fixing: For screw fixing
- Installation: Door to cabinet with slide-on system (A)
- For glass thickness: 4-6 mm
- Adjustment facility: 3-dimensional (with appropriate mounting plate)
- With automatic closing spring

3

Cup dimensions

ขนาดถ้วยบานพับ

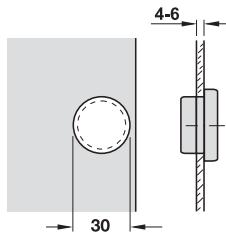

Drilling dimensions for cup fixing

ขนาดรูเจาะสำหรับถ้วยบานพับ

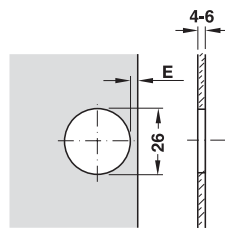

- วัสดุ: ถ้ำบานพับเหล็ก แขนบานพับเหล็ก
- สี: สีนิกเกิล
- การติดตั้งบานพับ: ติดตั้งด้วยสกรู
- ติดตั้งประตูเข้ากับโครงชั้นงาน: ติดตั้งเข้ากับบานตู้ด้วยระบบสลอต (A)
- สำหรับกระจกหนา: 4-6 มม.
- การปรับ: ปรับได้ 3 ทิศทาง (พร้อมฐานรองบานพับที่เหมาะสม)
- พร้อมด้วยสปริงปิดอัตโนมัติ

Full overlay mounting

ติดตั้งแบบทับขอบ

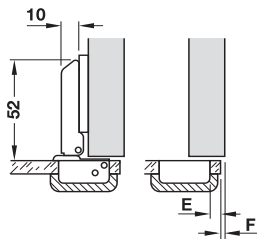

Door overlay mm

ระยะเกินขอบประตู มม.

14	15	16	17	18	19	20	21	
				3	4	5	6	0
		3	4	5	6			2
3	4	5	6					4

Distance to cup E mm

ระยะถ้วยบานพับถึงขอบประตู
 E มม.

Mounting plate distance mm

ขนาดฐานรองบานพับ มม.

- Hinge arm: Straight
- ขาบานพับ: แบบตรง



Cup fixing การติดตั้งถ้วยบานพับ	Mounting plate height ขาของบานพับสูง	Cat. No. รหัสสินค้า
Screw fixing ติดตั้งด้วยสกรู	- H = 0	311.42.500 311.42.510

Packing: 1 or 250 pcs.
 ขนาดบรรจุ: 1 หรือ 250 ชิ้น

We reserve the right to alter specifications without notice (HTH Furniture Fittings 2016).
 บริษัทฯ ขอสงวนการเปลี่ยนแปลงรายละเอียดโดยไม่ต้องแจ้งล่วงหน้า (HTH อุปกรณ์เฟอร์นิเจอร์ 2559).

Half overlay mounting

ติดตั้งแบบกลางขอบ

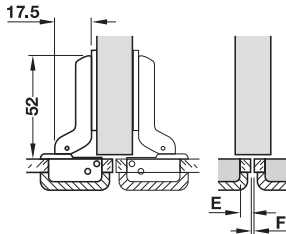

Door overlay mm

ระยะเกินขอบประตู มม.

4	5	6	7	8	9	10	11	0
				3	4	5	6	2
3	4	5	6					4

Distance to cup E mm

ระยะถ้ายานพับถึงขอบประตู
E มม.

Mounting plate distance mm

ขนาดฐานรองบานพับ มม.

- Hinge arm: Cranked
- แขนบานพับ: แบบโค้ง



Cup fixing การติดตั้งด้วยบานพับ	Mounting plate height ขาของบานพับสูง	Cat. No. รหัสสินค้า
Screw fixing ติดตั้งด้วยสกรู	-	311.42.501
	H = 2	311.42.511

Packing: 1 or 250 pcs.

ขนาดบรรจุ: 1 หรือ 250 ชิ้น

Inset mounting

ติดตั้งแบบในขอบ

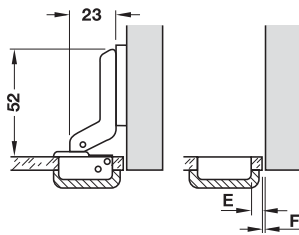

Door overlay mm

ระยะเกินขอบประตู มม.

-4	-3	-2	-1	0	1	2	3	0
				3	4	5	6	2
3	4	5	6					4

Distance to cup E mm

ระยะถ้ายานพับถึงขอบประตู
E มม.

Mounting plate distance mm

ขนาดฐานรองบานพับ มม.

- Hinge arm: High cranked
- ขาบานพับ: แบบโค้งสูง



Cup fixing การติดตั้งด้วยบานพับ	Mounting plate height ขาของบานพับสูง	Cat. No. รหัสสินค้า
Screw fixing ติดตั้งด้วยสกรู	-	311.42.502
	H = 2	311.42.512

Packing: 1 or 250 pcs.

ขนาดบรรจุ: 1 หรือ 250 ชิ้น

METALLA Mini A, for blind corner applications, opening angle 92°



บานพับถ้าย METALLA Mini A สำหรับตู้เข้ามุม มุมเปิด 92°



Blind corner application with mounting plate

บานพับสำหรับตู้เข้ามุมพร้อมฐานรอง

- Material: Plastic cup, steel hinge arm
- Finish: Black cup, nickel plated hinge arm
- Cup fixing: For screw fixing
- Installation: Door to cabinet with slide-on system (A)
- For glass thickness: 4-6 mm
- Adjustment facility: 3-dimensional (with appropriate mounting plate)

- วัสดุ: ถ้ายพลาสติก, แขนบานพับเหล็ก
- สี: ถ้ายสีดำ, แขนบานพับสีนิกเกิล
- การติดตั้งด้วยบานพับ: ติดตั้งด้วยสกรู
- การติดตั้ง: ติดตั้งหน้าบานเข้ากับตู้ด้วยระบบสไลด์ (A)
- สำหรับกระจกหนา: 4-6 มม.
- การปรับระดับ: ปรับได้ 3 ทิศทาง (พร้อมฐานรองบานพับที่เหมาะสม)

Installation dimensions

ระยะติดตั้ง

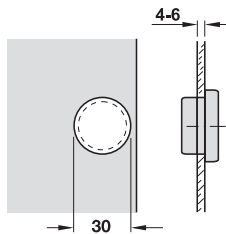

Drilling pattern for cup fixing

ระยะติดตั้งถ้ายบานพับ

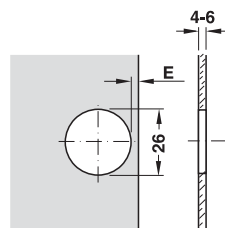

Blind corner mounting for glass

ติดตั้งแบบเข้ามุมสำหรับกระจก

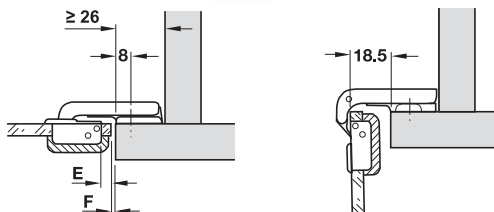

- Hinge arm: Straight
- ขาบานพับ: แบบตรง



Cup fixing การติดตั้งถ้ายบานพับ	Cat. No. รหัสสินค้า
Screw fixing ติดตั้งด้วยสกรู	311.45.510

Packing: 1 or 250 pcs.
ขนาดบรรจุ: 1 หรือ 250 ชิ้น

Accessories for METALLA Mini A Concealed hinge

อุปกรณ์เสริม สำหรับบานพับถ้ำ METALLA Mini A

Front plate, round

ฝาปิดแบบกลม

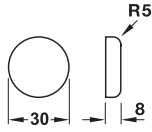

Front plate, semi-circular

ฝาปิดแบบครึ่งวงกลม

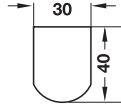

Finish สี	Semi-circular ฝาปิดครึ่งวงกลม	Round ฝาปิดแบบกลม
Aluminium coloured สีอะลูมิเนียม	311.43.220	311.43.200
Chrome coloured สีโครม	311.43.230	311.43.210
Black coloured สีดำ	311.43.320	311.43.300
Gold coloured สีทอง	311.43.820	311.43.800

Packing: 1 or 250 pcs.
 ขนาดบรรจุ: 1 หรือ 250 ชิ้น



For screw fixing with chipboard screws

สำหรับติดตั้งด้วยชิปบอร์ดสกรู

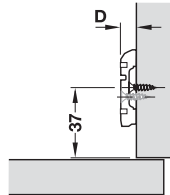

Drilling pattern

ระยะเจาะ

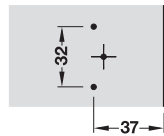

Distance D mm ระยะ D มม.	Cat. No. รหัสสินค้า
-2	311.51.521
0	311.51.520
2	311.51.522
4	311.51.524

Packing: 1 or 250 pcs.
 ขนาดบรรจุ: 1 หรือ 250 ชิ้น

For screw fixing with pre-mounted special screws

สำหรับติดตั้งด้วยสกรูพิเศษ

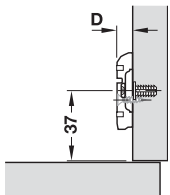

Drilling pattern

ระยะเจาะ

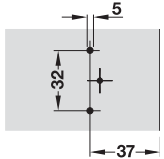

Distance D mm ระยะ D มม.	Screw length mm ความยาวสกรู มม.	Cat. No. รหัสสินค้า
-2	11	311.51.515
0		311.51.511
2		311.51.513
0	14	311.51.510
2		311.51.512
4		311.51.514

Packing: 1 or 250 pcs.
 ขนาดบรรจุ: 1 หรือ 250 ชิ้น

For screw fixing with chipboard screws, edge distance 28 mm

สำหรับติดตั้งด้วยชิปบอร์ดสกรู ระยะห่างจากขอบ 28 มม.

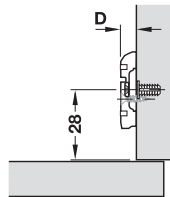

Drilling pattern

ระยะเจาะ

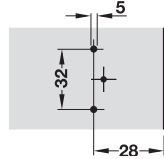

Distance D mm ระยะ D มม.	Cat. No. รหัสสินค้า
0	311.51.561
2	311.51.563

Packing: 1 or 250 pcs.
 ขนาดบรรจุ: 1 หรือ 250 ชิ้น



Special edge distance 28 mm
 ระยะเจาะจากขอบ 28 มม.

METALLA SM, opening angle 105°, for increased requirements on corrosion

บานพับถ้วยสแตนเลส Metalla - SM มุมเปิด 105° สำหรับทนทานการกัดกร่อน



Full overlay mounting with mounting plate
 ติดตั้งแบบทับขอบพร้อมฐานรองบานพับ

3

Drilling pattern

ระยะเจาะ

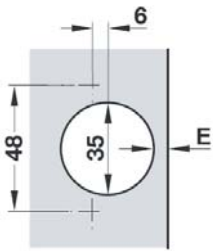

- Stainless steel SUS 304
- สแตนเลส 304

- Finish: Polished
- Cup fixing: For screw fixing
- Installation: Door to cabinet with mounting plate SM clip on
- Drilling depth: Hinge cup 11.5 mm
- Adjustment facility: Side adjustment ± 2.5 mm, Height adjustment ± 2 mm (Via mounting plate), depth adjustment ± 3 mm
- With automatic closing spring

- สี: สีสแตนเลสเงา
- แบบติดตั้ง: สำหรับติดตั้งด้วยสกรู
- การติดตั้ง: ประตูไปยังโครงชิ้นงานด้วยระบบฐานรองบานพับระบบคลิก IP
- ระยะเจาะ: บานพับถ้วยเจาะลึก 11.5 มม.
- ติดตั้งประตูเข้ากับโครงชิ้นงาน: ปรับระยะด้านข้าง ± 2.5 มม., ปรับความสูงข้าง ± 2 มม., (ปรับที่ฐานรองบานพับ), ปรับความลึก ± 3 มม.
- พร้อมสปริงปิดอัตโนมัติ

Cup fixing การติดตั้งถ้วยบานพับ	Cat. No. รหัสสินค้า
Full overlay mounting ติดตั้งแบบทับขอบ	315.06.750
Half overlay mounting ติดตั้งแบบกลางขอบ	315.06.751
Inset mounting ติดตั้งแบบในขอบ	315.06.752

Packing: 1 pc.
 ขนาดบรรจุ: 1 ชิ้น

Mounting plate METALLA SM

เพลทยึด METALLA SM



- Material: Stainless steel SUS 304
- Finish: Polished
- Adjustment facility : Height adjustment ± 2 mm, 0 mm via slot

- วัสดุ: สแตนเลส 304
- สี: สีสแตนเลสเงา
- ติดตั้งประตูเข้ากับโครงชิ้นงาน: ปรับความสูงตัวฐาน ± 2 มม. และ 0 มม.

Version รูปแบบ	Cat. No. รหัสสินค้า
C-Mount Metalla-A 2 mm เพลทยึด 2 มม.	315.98.612
C-Mount Metalla-A 0 mm เพลทยึด 0 มม.	315.98.610

Packing: 1 pc.
ขนาดบรรจุ: 1 ชิ้น

Wood screw

สกรูไม้



Material วัสดุ	Dimension mm ขนาด มม.	Cat. No. รหัสสินค้า
Stainless steel SUS 304 สแตนเลส 304	4 x 15	015.35.824

Packing: 1 pc.
ขนาดบรรจุ: 1 ชิ้น

Cover cap

ฝาครอบ



Version รูปแบบ	Cat. No. รหัสสินค้า
With HÄFELE logo แบบมีโลโก้เฮเฟล่	315.59.008

Packing: 1 pc.
ขนาดบรรจุ: 1 ชิ้น

Opening angle 100°, for increased requirements on corrosion

บานพับถ้ำสแตนเลส มุมเปิด 100° สำหรับทนทานการกัดกร่อน



- Stainless steel 304
- สแตนเลส สตีล 304

Drilling pattern

ระยะเจาะ

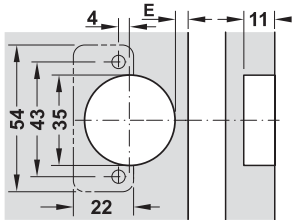

- Finish: Polished
- Installation: Slide on system
- Adjustment facility: 3-dimensional (with appropriate mounting plate)
- With automatic closing spring

- สี: เคลือบเงา
- การติดตั้ง: ระบบสไลด์
- การปรับ: ปรับได้ 3 ทิศทาง (พร้อมฐานรองบานพับที่เหมาะสม)
- พร้อมด้วยสปริงปิดอัตโนมัติ

3

Full overlay mounting

ติดตั้งแบบทับขอบ

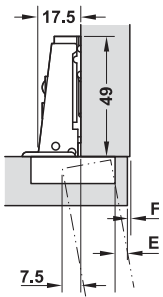

Door overlay mm
ระยะเกินขอบประตู มม.

	17	18	19	H
	3	4	5	0
Distance to cup E mm ระยะถ้ำบานพับถึงขอบประตู E มม.	Mounting plate distance mm ขนาดฐานรองบานพับ มม.			

- Hinge arm: Straight
- ขาบานพับ: แบบตรง



Cup fixing การติดตั้งถ้ำบานพับ	Cat. No. รหัสสินค้า
Screw fixing ติดตั้งด้วยสกรู	327.20.000

Packing: 1 pc.
ขนาดบรรจุ: 1 ชิ้น

Cruciform mounting plate

ฐานรองบานพับ

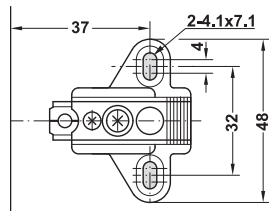
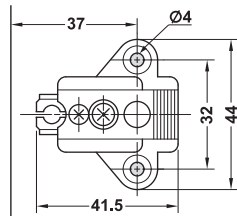

Adjustment การปรับระดับ	Cat. No. รหัสสินค้า
Side adjustment การปรับด้านข้าง	327.30.000
Side adjustment and height adjustment การปรับด้านข้างและความสูง	327.30.030

Packing: 1 pc.
ขนาดบรรจุ: 1 ชิ้น

We reserve the right to alter specifications without notice (HTH Furniture Fittings 2016).
บริษัทฯ ขอสงวนการเปลี่ยนแปลงรายละเอียดโดยไม่มีการแจ้งล่วงหน้า (HTH อุปกรณ์เฟอร์นิเจอร์ 2559).

Butt hinge

บานพับผีเสื้อ

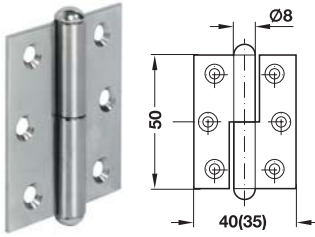

- Material: Steel
- Length: 50 mm
- Flange thickness: 1.5 mm
- Barrel Ø: 8 mm
- Installation: Screw fixing

Crank A, straight

ข้อเหวี่ยงแบบตรง

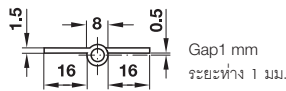

- วัสดุ: เหล็ก
- ความยาว: 50 มม.
- ความหนาของปีกบานพับ: 1.5 มม.
- แกน Ø: 8 มม.
- การติดตั้ง: ติดตั้งด้วยสกรู

Finish สี	Mounting การติดตั้ง	Cat. No. รหัสสินค้า
Nickel plated matt สีนิกเกิลด้าน	Left ด้านซ้าย	331.08.717
	Right ด้านขวา	331.08.708
Brass plated สีทองเหลือง	Left ด้านซ้าย	331.08.511
	Right ด้านขวา	331.08.502

Packing: 1 or 20 pcs.
ขนาดบรรจุ: 1 หรือ 20 ชิ้น

Rolled hinge, narrow

บานพับชนิดม้วนแกน แบบแคบ



- Crank: A, straight
- Installation: Screw fixing
- With riveted pin

- Crank: A ตรง
- การติดตั้ง: ติดตั้งด้วยสกรู
- พร้อมแกนโลหะ

Size A x B mm ขนาด A x B มม.	Barrel Ø C mm แกน Ø C มม.	Thickness D mm ความหนา D มม.	Screw Ø mm สกรู Ø มม.	No. of drilled holes จำนวนรูเจาะ สกรู	Material/Finish วัสดุ/สี	Cat. No. รหัสสินค้า
25 x 20	3.6	0.8	2.0	4	Steel galvanized เหล็ก สีกัลวานไนซ์	354.01.906
30 x 22	4.0	0.9	2.0	4	Steel galvanized เหล็ก สีกัลวานไนซ์	354.01.915
					Stainless steel quality SUS 304 สแตนเลสสตีล SUS 304	354.01.710
40 x 26	4.5	1.0	2.5	4	Steel galvanized เหล็ก สีกัลวานไนซ์	354.01.924
					Stainless steel quality SUS 304 สแตนเลสสตีล SUS 304	354.01.720
50 x 31	5.5	1.2	3.0	6	Steel galvanized เหล็ก สีกัลวานไนซ์	354.01.933
					Stainless steel quality SUS 304 สแตนเลสสตีล SUS 304	354.01.730
60 x 34	6.0	1.4	3.0	6	Steel galvanized เหล็ก สีกัลวานไนซ์	354.01.942
					Stainless steel quality SUS 304 สแตนเลสสตีล SUS 304	354.01.740
80 x 41	7.0	1.5	3.5	6	Steel galvanized เหล็ก สีกัลวานไนซ์	354.01.950
					Stainless steel quality SUS 304 สแตนเลสสตีล SUS 304	354.01.750

Packing: 10 or 100 pcs.
ขนาดบรรจุ: 10 หรือ 100 ชิ้น

Rolled hinge, wide

บานพับชนิดม้วนแกน แบบกว้าง

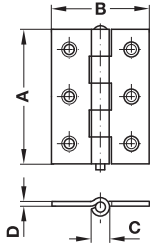

Size A x B mm ขนาด A x B มม.	Barrel Ø C mm แกน Ø C มม.	Thickness D mm ความหนา D มม.	Screw Ø mm สกรู Ø มม.	No. of drilled holes จำนวนรูเจาะ สกรู	Material/Finish วัสดุ/สี	Cat. No. รหัสสินค้า
30 x 30	4.0	0.9	2.5	4	Steel chromated เหล็ก เคลือบกันสนิม	354.03.919
40 x 40	5.0	0.9	2.5	4	Steel chromated เหล็ก เคลือบกันสนิม	354.03.928
					Stainless steel quality SUS 304 สแตนเลสสตีล SUS 304	354.03.720
50 x 50	5.5	1.2	3.0	6	Steel chromated เหล็ก เคลือบกันสนิม	354.03.937
					Stainless steel quality SUS 304 สแตนเลสสตีล SUS 304	354.03.730
60 x 60	6.0	1.4	3.0	6	Steel chromated เหล็ก เคลือบกันสนิม	354.03.946
					Stainless steel quality SUS 304 สแตนเลสสตีล SUS 304	354.03.740
80 x 80	7.0	1.5	3.5	6	Steel chromated เหล็ก เคลือบกันสนิม	354.03.950
					Stainless steel quality SUS 304 สแตนเลสสตีล SUS 304	354.03.750

Packing: 10 or 100 pcs.
ขนาดบรรจุ: 10 หรือ 100 ชิ้น

3

- Crank: A, straight
- Installation: Screw fixing
- With riveted pin
- Crank: A ตรง
- การติดตั้ง: ติดตั้งด้วยสกรู
- พร้อมแกนโลหะ

Rolled hinge for folding-sliding doors

บานพับชนิดม้วนแกน สำหรับประตูบานพับ

- Crank: A, straight
- Version: Rounded flange shape, with riveted pin, with plastic friction bearing
- Installation: Screw fixing
- ข้อเหวี่ยง: แบบตรง
- รูปแบบ: มุม รูปทรงของปีกบานพับ พร้อมแกนโลหะ และลูกปืนไนลอน
- การติดตั้ง: ติดตั้งด้วยสกรู

Size 40 x 30 mm

ขนาด 40 x 30 มม.

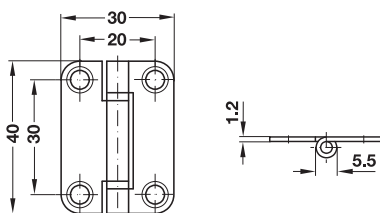

Material วัสดุ	Finish สี	Cat. No. รหัสสินค้า
Steel เหล็ก	Nickel plated สีนิกเกิลเงา	354.14.709

Packing: 10 or 500 pcs.
ขนาดบรรจุ: 10 หรือ 500 ชิ้น

Size 50 x 42 mm

ขนาด 50 x 42 มม.

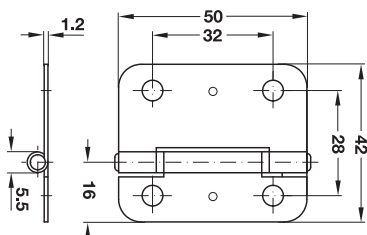

Material วัสดุ	Finish สี	Cat. No. รหัสสินค้า
Steel เหล็ก	Nickel plated สีนิกเกิลเงา	354.14.914

Packing: 1 or 250 pcs.
ขนาดบรรจุ: 1 หรือ 250 ชิ้น

Rolled hinge for folding-sliding doors

บานพับชนิดม้วนแกน สำหรับประตูบานเฟี้ยม

Installation

การติดตั้ง

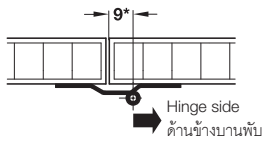

*Establish the pivot by trial mounting
*กำหนดจุดหมุนด้วยการทดลองติดตั้ง

If the panels of the sliding folding doors have to be of identical width, the hinge barrel is offset from the centre by the same distance as the raised hinge section.

ถ้าผนังของบานประตูบานเฟี้ยมมีความกว้างเท่ากัน จุดหมุนบานพับจะคลาดเคลื่อนจากจุดศูนย์กลางด้วยระยะเดียวกับส่วนบานพับที่ยกขึ้น

Without height adjustment, size 50 x 50 mm

ปรับความสูงไม่ได้ ขนาด 50 X 50 มม.

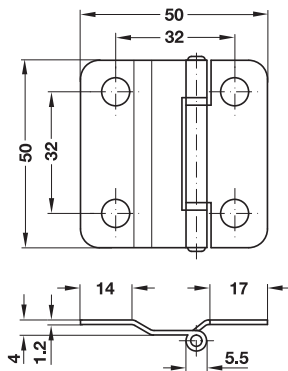

- Crank: F
- Installation: Screw fixing

- ข้อเหวี่ยง: F
- การติดตั้ง: ติดตั้งด้วยสกรู

Material วัสดุ	Finish สี	Cat. No. รหัสสินค้า
Steel เหล็ก	Galvanized สีกัลวาไนซ์	354.15.911

Packing: 10 or 250 pcs.
ขนาดบรรจุ: 10 หรือ 250 ชิ้น

Size 50 x 60 mm

ขนาด 50 X 60 มม.

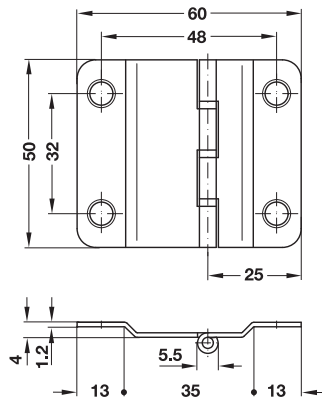

- Crank: F
- Installation: Screw fixing

- ข้อเหวี่ยง: F
- การติดตั้ง: ติดตั้งด้วยสกรู

Material วัสดุ	Finish สี	Cat. No. รหัสสินค้า
Steel เหล็ก	Galvanized สีกัลวาไนซ์	354.15.939

Packing: 1 or 250 pcs.
ขนาดบรรจุ: 1 หรือ 250 ชิ้น

Piano hinge for screw fixing

บานพับเปียโนสำหรับติดตั้งด้วยสกรู

Order reference

Also available in fixed lengths.

ข้อแนะนำในการสั่งซื้อ

สามารถสั่งผลิตได้ตามความยาวที่ต้องการ

- Length: 3,500 mm
- Manufactured in compliance with DIN 7956

- ความยาว: 3,500 มม.
- ผลิตตามมาตรฐาน DIN 7956

Steel

เหล็ก

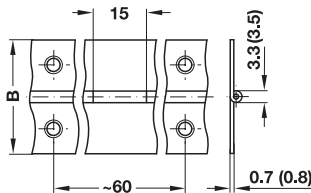

- Flange thickness: 0.7 mm (width opening 40 mm: 0.8 mm)
- Barrel Ø: 3.3 mm (width opening 40 mm: 3.5 mm)
- Version: Rolled
- ความหนาของปีกบานพับ: 0.7 มม. (สำหรับปีกกว้าง 40 มม.: 0.8 มม.)
- แกน Ø: 3.3 มม. (สำหรับปีกกว้าง 40 มม.: 3.5 มม.)
- รูปแบบ: บานพับม้วน

Width open B mm ความกว้างในการเปิด B มม.	Finish สี	Cat. No. รหัสสินค้า
20	Brass plated สีทองเหลือง	351.01.502
	Nickel plated สีนิกเกิล	351.01.708
25	Brass plated สีทองเหลือง	351.01.511
	Nickel plated สีนิกเกิล	351.01.717
32	Brass plated สีทองเหลือง	351.01.537
	Nickel plated สีนิกเกิล	351.01.735
40	Brass plated สีทองเหลือง	351.01.548

Packing: 1 pc.
ขนาดบรรจุ: 1 ชิ้น

Brass

ทองเหลือง

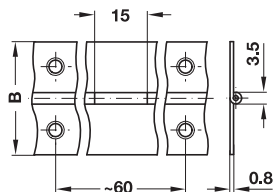

- Flange thickness: 0.8 mm
- Barrel Ø: 3.5 mm
- Version: Rolled
- ความหนาของปีกบานพับ: 0.8 มม.
- แกน Ø: 3.5 มม.
- รูปแบบ: บานพับม้วน

Width open B mm ความกว้างในการเปิด B มม.	Finish สี	Cat. No. รหัสสินค้า
32	Polished สีทองเหลืองเงา	351.03.837

Packing: 1 pc.
ขนาดบรรจุ: 1 ชิ้น

Stainless steel, quality SUS 430

สแตนเลสกันสนิม SUS 430

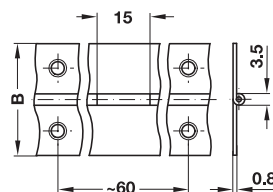

- Flange thickness: 0.8 mm
- Barrel Ø: 3.5 mm
- Version: Rolled
- ความหนาของปีกบานพับ: 0.8 มม.
- แกน Ø: 3.5 มม.
- รูปแบบ: บานพับม้วนแกน

Width open B mm ความกว้างในการเปิด B มม.	Cat. No. รหัสสินค้า
32	351.04.038

Packing: 1 pc.
ขนาดบรรจุ: 1 ชิ้น

Piano hinge for screw fixing

บานพับเปียโนสำหรับติดตั้งด้วยสกรู

Aluminium

อะลูมิเนียม

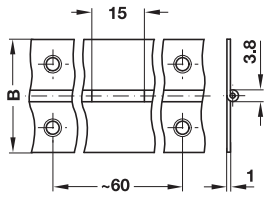

- Length: 3,500 mm
- Flange thickness: 1.0 mm
- Barrel Ø: 3.8 mm
- Version: Without groove

- ความยาว: 3,500 มม.
- ความหนาของปีกบานพับ: 1.0 มม.
- แกน Ø: 3.8 มม.
- รูปแบบ: ไม่มีร่อง

Width open B mm ความกว้างในการเปิด B มม.	Finish สี	Cat. No. รหัสสินค้า
32	Bright สีอะลูมิเนียมเงา	351.20.838

Packing: 1 pc.
ขนาดบรรจุ: 1 ชิ้น

Piano hinge for welding on

บานพับเปียโนสำหรับเชื่อมติด

Order reference

Also available in fixed lengths.

ข้อแนะนำในการสั่งซื้อ

สามารถสั่งผลิตได้ตามความยาวที่ต้องการ

- Length: 3,500 mm
- Flange thickness: 1.5 mm
- Barrel Ø: 6.0 mm
- Version: Rolled, without screw holes
- Manufactured in compliance with DIN 7956

- ความยาว: 3,500 มม.
- ความหนาของปีกบานพับ: 1.5 มม.
- แกน Ø: 6.0 มม.
- รูปแบบ: บานพับม้วนแกน ไม่เจาะรูสกรู
- ผลิตตามมาตรฐาน DIN 7956

Steel

เหล็ก

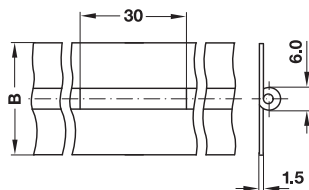

Width open B mm ความกว้างในการเปิด B มม.	Finish สี	Cat. No. รหัสสินค้า
32	Bright	351.03.033
40	สีสว่าง	351.03.042

Packing: 1 pc.
ขนาดบรรจุ: 1 ชิ้น

Stainless steel, quality SUS 430

สแตนเลสกันสนิม SUS 430

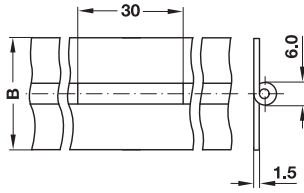

- Version: Weldable, anti-magnetic
- รูปแบบ: สำหรับเชื่อมต่อ, ป้องกันแม่เหล็ก

Width open B mm ความกว้างในการเปิด B มม.	Cat. No. รหัสสินค้า
32	351.04.138
40	351.04.147

Packing: 1 pc.
ขนาดบรรจุ: 1 ชิ้น

3

Rolled hinge, wide

บานพับชนิดม้วนแกน แบบกว้าง

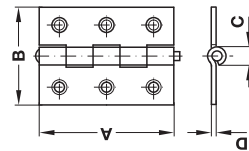

Size A x B x C x D mm ขนาด A x B x C x D มม.	Material/Finish วัสดุ/สี	Cat. No. รหัสสินค้า
60 x 44 x 8 x 1.6	Stainless steel quality SUS 304 สแตนเลสสตีล SUS 304	926.22.903

Packing: 10 or 100 pcs.
ขนาดบรรจุ: 10 หรือ 100 ชิ้น

Pivot hinge with identical flanges

บานพับจุดหมุน ปีกบานพับยาวเท่ากัน

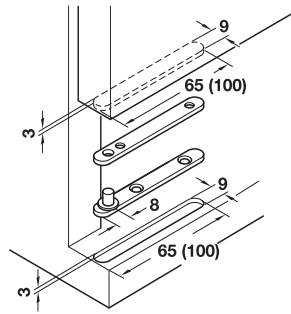

- Opening angle: 180°
- Material: Steel
- Finish: Yellow chromated
- Flange thickness: 3 mm
- Opening angle restraint: Without stop
- Installation: Screw fixing

- มุมเปิด: 180°
- วัสดุ: เหล็ก
- สี: เคลือบกันสนิมเหลือง
- ความหนาของปีกบานพับ: 3 มม.
- การยั้งมุมเปิด: ไม่มีตัวยั้ง
- การติดตั้ง: ติดตั้งด้วยสกรู

Length mm ความยาว มม.	Cat. No. รหัสสินค้า
65	361.03.510
100	361.03.530

Packing: 1 or 20 pairs
ขนาดบรรจุ: 1 หรือ 20 คู่

3

Corner pivot hinge, straight

บานพับจุดหมุนมุม แบบตรง

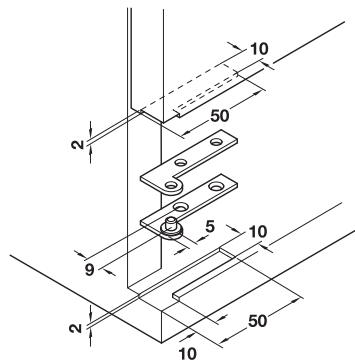

- Material: Brass
- Opening angle restraint: Without stop
- Installation: Screw fixing
- Turning point external
- Opening angle: 250°
- Finish: Polished
- Flange thickness: 2 mm

- วัสดุ: ทองเหลือง
- การยั้งมุมเปิด: ไม่มีตัวยั้ง
- การติดตั้ง: ติดตั้งด้วยสกรู
- จุดหมุนภายนอก
- มุมเปิด: 250°
- สี: สีทองเหลืองเงา
- ความหนาของปีกบานพับ: 2 มม.

Length mm ความยาว มม.	Cat. No. รหัสสินค้า
50	362.10.803

Packing: 1, 5 or 25 pairs
ขนาดบรรจุ: 1, 5 หรือ 25 คู่

Application

การใช้งาน

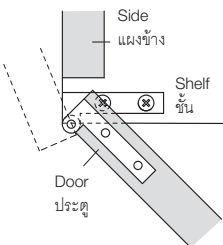

Corner pivot hinge, cranked

บานพับจุดหมุนมุม แบบคองอ

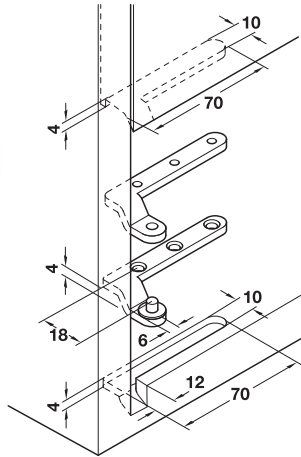

- Material: Brass
- Finish: Matt
- Opening angle restraint: Without stop
- Opening angle: 180°
- Flange thickness: 4 mm
- Installation: Screw fixing
- Turning point external

- วัสดุ: ทองเหลือง
- สี: สีทองเหลืองด้าน
- การยังมุมเปิด: ไม่มีตัวยั้ง
- มุมเปิด: 180°
- ความหนาของปีกบานพับ: 4 มม.
- การติดตั้ง: ติดตั้งด้วยสกรู
- จุดหมุนภายนอก

Application

การใช้งาน

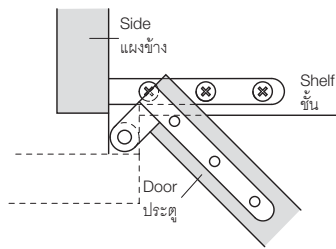

Length mm ความยาว มม.	Cat. No. รหัสสินค้า
70	362.01.500

Packing: 1, 5 or 25 pairs
ขนาดบรรจุ: 1, 5 หรือ 25 คู่

Pivot hinge for writing bureau

บานพับจุดหมุนมุมสำหรับโต๊ะเขียนหนังสือ

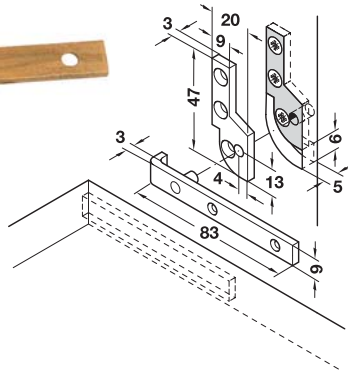

- Area of application: For flaps
- Opening angle: 90°
- Material: Brass
- Finish: Polished
- Opening angle restraint: With stop at 90° opening
- Version: With one short flange
- Installation: Screw fixing

- ลักษณะการใช้งาน: สำหรับบานเปิดลง
- มุมเปิด: 90°
- วัสดุ: ทองเหลือง
- สี: สีทองเหลืองเงา
- การยังมุมเปิด: มีตัวยั้งที่มุมเปิด 90°
- รูปแบบ: ปีกบานพับข้างหนึ่งสั้น
- การติดตั้ง: ติดตั้งด้วยสกรู

Application

การใช้งาน

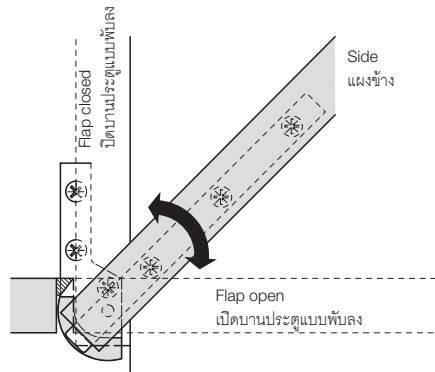

Length mm ความยาว มม.	Flange thickness mm ความหนาของปีกบานพับ มม.	Cat. No. รหัสสินค้า
80	3/3	361.50.802
150	4/5	361.50.820

Packing: 1 or 5 pairs
ขนาดบรรจุ: 1 หรือ 5 คู่

We reserve the right to alter specifications without notice (HTH Furniture Fittings 2016).
บริษัทฯ ขอสงวนการเปลี่ยนแปลงรายละเอียดโดยไม่ต้องแจ้งล่วงหน้า (HTH อุปกรณ์เฟอร์นิเจอร์ 25549).



Pivot hinge

บานพับจุดหมุน

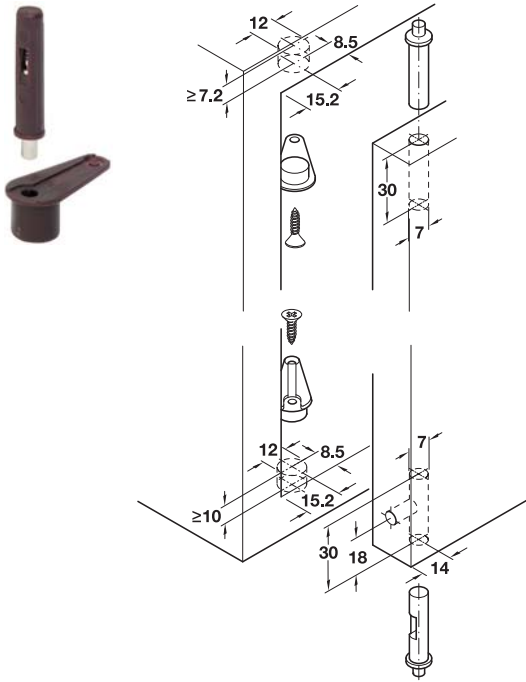

- Opening angle: 140°
- For door thickness: 12–21 mm
- Opening angle restraint: Without stop
- Installation: Press fitting

- มุมเปิด: 140 องศา
- ความหนาของประตู: 12 - 21 มม.
- การยั้งมุมเปิด: ไม่มีตัวยั้ง
- การติดตั้ง: ติดตั้งแบบกด

Material วัสดุ	Colour สี	Cat. No. รหัสสินค้า
Plastic พลาสติก	White สีขาว	361.22.710
	Brown สีน้ำตาล	361.22.110
	Black สีดำ	361.22.310

Packing: 20 or 200 pairs
ขนาดบรรจุ: 20 หรือ 200 คู่

Application

การใช้งาน

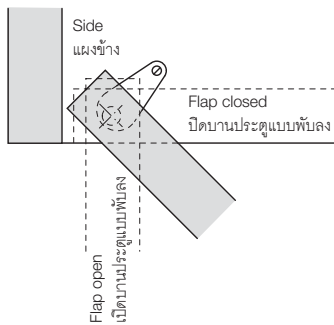

Function

การทำงาน

Removing the door: Lift the spring-loaded pin with a small screwdriver.
Condition: Drilled hole in door and slotted hole in sleeve are identical.

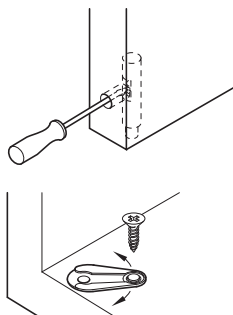

การถอดประตู: ใช้ไขควงเล็กยกสปริงแกนจุดหมุนให้ค้างไว้ จะสามารถถอดประตูออกได้
ข้อแนะนำ: เจาะรูที่ประตูและเซาะร่องที่ลูกให้เท่ากัน

Setting the door gap: Widen or reduce door gap by turning the flange. Fix adjusted door gap with a small chipboard screw.

การกำหนดระยะช่องว่างของประตู: เพิ่มหรือลดขนาดช่องว่างประตูโดยกลับปีกบานพับ ปรับการติดตั้งโดยใช้สกรู

Hinge for wood thicknesses from 18 mm and above

บานพับสำหรับไม้หนา 18 มม. ขึ้นไป



Chrome plated
matt/grey
สีโครม/เทา



Black/black
ดำ/ดำ

Dimensions

ขนาด

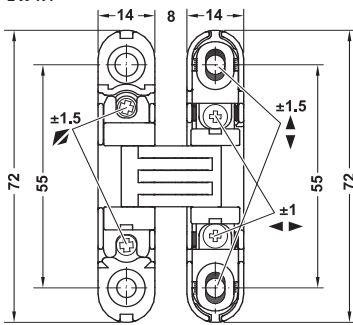

Installation

การติดตั้ง

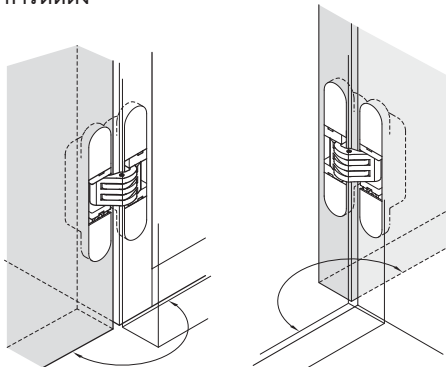

Overlay door mounting
ติดตั้งแบบทับขอบ

Inset door mounting
ติดตั้งแบบในขอบ

Note

Factory setting: Gap 1.5 mm
Gap adjustment: 0-3 mm

หมายเหตุ

การติดตั้งจากโรงงาน: ระยะช่องว่าง 1.5 มม.
การปรับระยะช่องว่าง: 0-3 มม.

A

- 3-dimensionally adjustable for door alignment with millimetre accuracy
- สามารถปรับได้สามมิติสำหรับการจัดตำแหน่งด้วยความแม่นยำระดับหน่วยมิลลิเมตร

- Area of application: For overlay or inset mounting
- Opening angle: 180°
- Material: Zinc alloy/plastic
- Installation: For screw fixing
- Adjustment facility: Height ± 1.5 mm, side ± 1 mm, depth ± 1.5 mm (with overlay mounting), height ± 1.5 mm, side ± 1.5 mm, depth ± 1 mm (with inset mounting)

- ลักษณะการใช้งาน: ติดตั้งแบบทับขอบหรือในขอบ
- มุมเปิด: 180 องศา
- วัสดุ: ซิงค์อัลลอยด์/พลาสติก
- การติดตั้ง: ติดตั้งด้วยสกรู
- การปรับระดับ: ความสูง ±1.5 มม., ด้านข้าง ±1 มม., ความลึก ±1.5 มม. (สำหรับการติดตั้งแบบทับขอบ), ความสูง ±1.5 มม., ด้านข้าง ±1.5 มม., ความลึก ±1 มม. (สำหรับการติดตั้งแบบในขอบ)

Supplied with

- 1 Hinge, chrome plated matt or black
- 4 Cover caps, grey, black or white

ประกอบด้วย

- 1 บานพับ สีโครมหรือสีดำ
- 4 ฝาปิด สีเทา สีดำหรือสีขาว

Finish/Colour สี	Cat. No. รหัสสินค้า
Hinge: Chrome plated matt, cover cap: Grey บานพับ: สีโครมด้าน, ฝาปิด: สีเทา	341.24.414
Hinge: Chrome plated matt, cover cap: White บานพับ: สีโครมด้าน, ฝาปิด: สีขาว	341.24.714
Hinge: Black, cover cap: Black บานพับ: สีดำ, ฝาปิด: สีดำ	341.24.314

Packing: 1 pc.
ขนาดบรรจุ: 1 ชิ้น

Drilling pattern

ระยะเจาะ

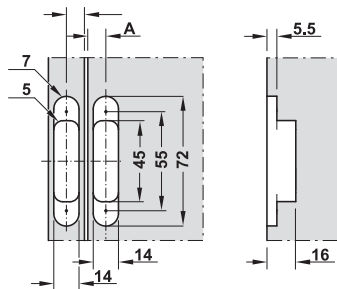

With wood thickness 18 mm: A = 9 mm
With wood thickness >20 mm: A = 10 mm

สำหรับไม้หนา 18 มม.: A = 9 มม.
สำหรับไม้หนา >20 มม.: A = 10 มม.

Number of hinges per door

จำนวนบานพับต่อประตู

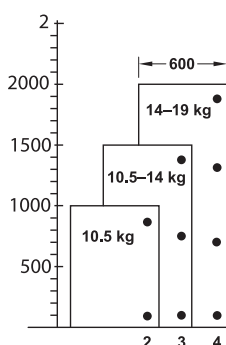

- Sample measurements for 20 mm thick wood
- Hinge distance min. 500 mm
- Door width up to 600 mm
- The door's width must not exceed its height

- สำหรับไม้ที่มีความหนาทั่วไป 20 มม.
- ระยะห่างที่น้อยที่สุดของบานพับ 500 มม.
- ประตูกว้างได้ถึง 600 มม.
- ความกว้างของประตูต้องไม่เกินความสูง

We reserve the right to alter specifications without notice (HTH Furniture Fittings 2016).
บริษัทฯ ขอสงวนการเปลี่ยนแปลงรายละเอียดโดยไม่ต้องแจ้งล่วงหน้า (HTH อุปกรณ์เฟอร์นิเจอร์ 25549).

VICI Hinge for wood thickness of 19 mm

บานพับ VICI สำหรับไม้หนา 19 มม.

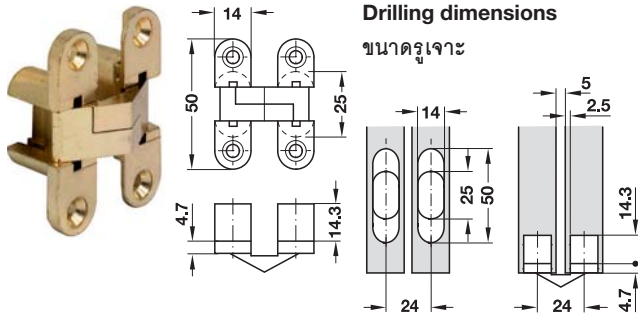

- Opening angle: 180°
- Material: Zinc alloy housing, brass link
- Installation: Screw fixing

- มุมเปิด: 180°
- วัสดุ: โครงสร้างซิงค์อัลลอยด์, ตัวเชื่อมทองเหลือง
- การติดตั้ง: ติดตั้งด้วยสกรู

Housing finish สีของโครงสร้าง	Cat. No. รหัสสินค้า
Nickel plated สีนิกเกิล	341.25.712
Brass plated สีทองเหลือง	341.25.516

Packing: 1 or 50 pcs.
ขนาดบรรจุ: 1 หรือ 50 ชิ้น

3

Hinge for wood thickness 18–26 mm

บานพับ สำหรับไม้หนา 18-26 มม.

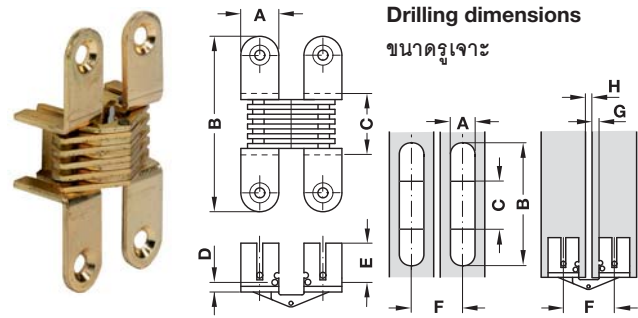

- Opening angle: 180°
- Material: Steel
- Finish: Brass plated
- Installation: Screw fixing

- มุมเปิด: 180 องศา
- วัสดุ: เหล็ก
- สี: ทองเหลือง
- การติดตั้ง: ติดตั้งด้วยสกรู

For wood thickness mm ความหนาของไม้ มม.	Cat. No. รหัสสินค้า
18–20	341.05.500
14–16	341.05.510
19–21	341.05.521
24–26	341.05.530

Packing: 1, 30, 50 or 140 pcs.
ขนาดบรรจุ: 1, 30, 50 หรือ 140 ชิ้น

Application and planning dimensions

ขนาดการใช้งานและแผนผัง

For wood thickness mm ความหนาของไม้ มม.	18–20	14–16	24–26
Screws 8 mm หัวสกรูขนาด 8 มม.	4.0	4.0	4.5
Dim. A mm ขนาด A มม.	12.0	10.0	18.0
Dim. B mm ขนาด B มม.	39.0	42.0	79.0
Dim. C mm ขนาด C มม.	12.0	16.0	28.0
Dim. D mm ขนาด D มม.	1.5	1.8	2.5
Dim. E mm ขนาด E มม.	15.5	14.0	21.5
Gap F mm ระยะห่าง F มม.	24.0	19.0	29.0
Gap G mm ระยะห่าง G มม.	4.0	2.0	3.5
Gap H mm ระยะห่าง H มม.	4.0	5.0	4.0

We reserve the right to alter specifications without notice (HTH Furniture Fittings 2016).
บริษัทฯ ขอสงวนการเปลี่ยนแปลงรายละเอียดโดยมิได้มีการแจ้งล่วงหน้า (HTH อุปกรณ์เฟอร์นิเจอร์ 2559).



SOSS Hinge for wood thickness 41–51 mm

บานพับ SOSS สำหรับไม้หนา 41-51 มม.

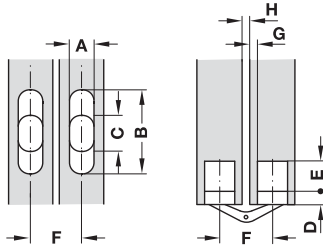

- Opening angle: 180°
- Version: Link with plastic slide plates
- Installation: Screw fixing
- Supplied with fixing material

- มุมเปิด: 180°
- รูปแบบ: ตัวเชื่อมพร้อมเพลทสไลด์พลาสติก
- การติดตั้ง: ติดตั้งด้วยสกรู
- จำหน่ายพร้อมอุปกรณ์ติดตั้ง

3

Calculation table for number of required door strips

Example:

A door with 700 mm width, 45 kg weight and 41 mm thickness required 3 door strips with Cat. No. 341.07.572 or 341.07.772

ตารางคำนวณเพื่อหาจำนวนแถบประตู

ตัวอย่าง:

ประตูกว้าง 700 มม. หนัก 45 กก. และหนา 41 มม. ต้องใช้แถบประตู 3 เส้น ตามรหัสสินค้าดังนี้ 341.07.572 หรือ 341.07.772

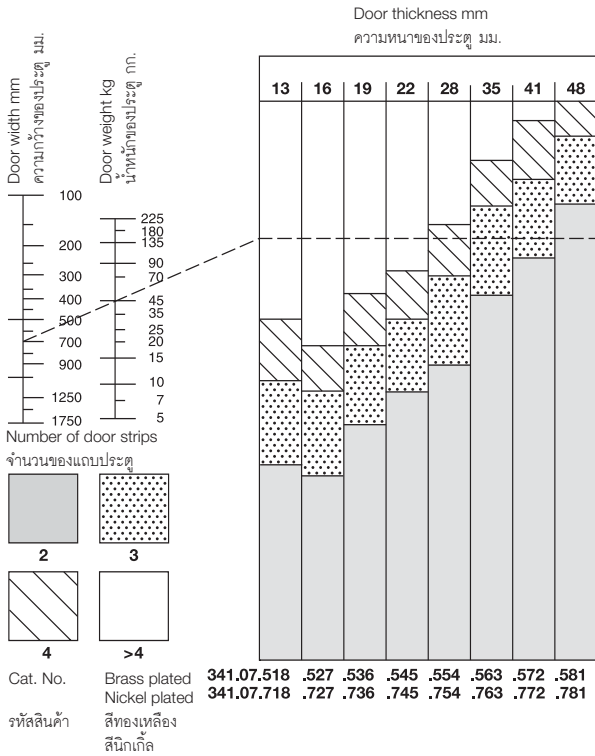

- Ⓐ Housing: Zinc alloy brass plated, Links: Steel brass plate
โครงสร้าง: ซิงค์อัลลอยด์ สังกะสีเคลือบ, ตัวเชื่อม: เหล็ก สังกะสีเคลือบ
- Ⓑ Housing: Zinc alloy nickel plated, Links: Steel nickel plated
โครงสร้าง: ซิงค์อัลลอยด์ นิกเกิลเคลือบ, ตัวเชื่อม: เหล็ก นิกเกิลเคลือบ
- Ⓒ Housing: Stainless steel SUS 316, Links: Stainless steel SUS 316
โครงสร้าง: สแตนเลส SUS 316, ตัวเชื่อม: สแตนเลส SUS 316

Version รูปแบบ	For wood thickness mm ความหนาของไม้ มม.	Dimensions mm ขนาด มม.							Finish สี		
		A	B	C	D	E	F	G	Ⓐ	Ⓑ	Ⓒ
Without plastic slide plates แบบไม่มีเพลทสไลด์พลาสติก	13–16	9.5	42.0	22.0	5.5	6.0	2.4	2.8	341.07.518	341.07.718	341.07.018
	19–24	12.7	44.5	19.0	4.8	13.1	3.2		341.07.527	341.07.727	341.07.027
			60.3	31.8	6.4	12.0			341.07.536	341.07.736	341.07.036
	25–27	15.8	70.0	34.1	7.1	15.6	4.0	3.6	341.07.545	341.07.745	341.07.045
	28–34	19.0	95.3	52.1	9.5	17.8	4.8	4.0	341.07.554	341.07.754	341.07.054
With plastic slide plates แบบมีเพลทสไลด์พลาสติก	35–38	25.4	117.5	65.3	12.0	24.6	6.4	5.5	341.07.563	341.07.763	341.07.063
	41–45	29.0		62.5	9.7	30.0		9.5	341.07.572	341.07.772	341.07.072
				62.5	9.7	30.0		9.5	341.07.572	341.07.772	341.07.072
48–51	36.0	139.0	74.5	11.9	39.1	7.5	12.0	341.07.581	341.07.781	341.07.081	

Packing: 2 pcs.
ขนาดบรรจุ: 2 ชิ้น

We reserve the right to alter specifications without notice (HTH Furniture Fittings 2016).
บริษัทฯ ขอสงวนการเปลี่ยนแปลงรายละเอียดโดยไม่มีการแจ้งล่วงหน้า (HTH อุปกรณ์เฟอร์นิเจอร์ 25549).



Concealed mortise hinge non-adjustable

บานพับฝัง แบบปรับไม่ได้



- For timber frames
- For flush doors
- For concealed mounting
- Max. opening angle: 180°

- สำหรับเฟรมไม้
- สำหรับประตูแบบเปิดทางเดียว บานเสมอวงกบ
- ติดตั้งแบบซ่อน
- มุมเปิดสูงสุด: 180°

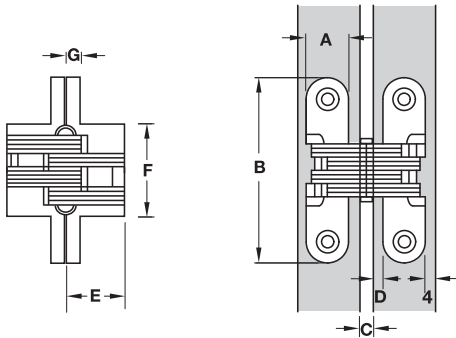

- Ⓐ Housing: Zinc alloy satin chrome
โครงสร้าง: ซิงค์อัลลอยด์ สีชาติน โครม
- Ⓑ Housing: Zinc alloy brass plated
โครงสร้าง: ซิงค์อัลลอยด์ สีทองเหลือง
- Ⓒ Housing: Zinc alloy antique brass
โครงสร้าง: ซิงค์อัลลอยด์ สีทองเหลืองรมดำ
- Ⓓ Housing: Zinc alloy antique copper
โครงสร้าง: ซิงค์อัลลอยด์ สีทองแดงรมดำ

Door thicknesses mm บานประตูหนา มม.	Dimensions mm ขนาด มม.							Finish วัสดุ/สี			
	A	B	C	D	E	F	G	Ⓐ	Ⓑ	Ⓒ	Ⓓ
19-24	13	45	4	2	17	19	5	341.07.927	341.07.827	341.07.127	341.07.627
		60	5		18	32	6	341.07.936	341.07.836	341.07.136	341.07.636
25-27	16	70	0.5	5	22.7	34	7	341.07.945	341.07.845	341.07.145	341.07.645
28-36	19	95	3	4	27	50	10	341.07.954	341.07.854	341.07.154	341.07.654
33-37	25	116	9.5		36	61	11	341.07.963	341.07.863	341.07.163	341.07.663
38-43	27	118	12.3	8	40	65	12	341.07.972	341.07.872	341.07.172	341.07.672
43-47	34	139	12	4	50	81	11	341.07.981	341.07.881	341.07.181	341.07.681

Packing: 2 pcs. incl. fixing material
บรรจุ: 2 ชิ้น พร้อมอุปกรณ์ติดตั้ง

Door thickness mm บานประตูหนา มม.	Dimensions mm ขนาด มม.							Material/finish วัสดุ/สี			
	A	B	C	D	E	F	G	Ⓐ	Ⓑ	Ⓒ	Ⓓ
19-24	12.4	44	4	2	18.3	18.7	5	341.18.421	341.18.821	341.18.121	341.18.122
	12.7	60.4		4	17.8	30	5.6	341.18.423	341.18.823	341.18.123	341.18.124
25-27	15.7	69	3	5	22.7	33.7	7	341.18.425	341.18.825	341.18.125	341.18.126
28-36	18.4	94	3	6	26.8	50	9	341.18.427	341.18.827	341.18.127	341.18.128
33-37	25	116	6	4	36.5	63.8	11	341.18.429	341.18.829	341.18.129	341.18.130

We reserve the right to alter specifications without notice (HTH Furniture Fittings 2016).
บริษัทฯ ขอสงวนการเปลี่ยนแปลงรายละเอียดโดยไม่มีคำแจ้งล่วงหน้า (HTH อุปกรณ์เฟอร์นิเจอร์ 2559).

SEPA Hinge for wood thickness of 24 mm

บานพับ SEPA สำหรับไม้หนา 24 มม.

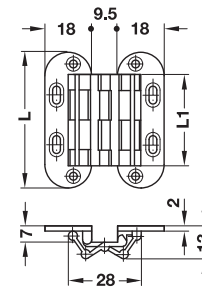

Drilling dimensions

ขนาดรูเจาะ

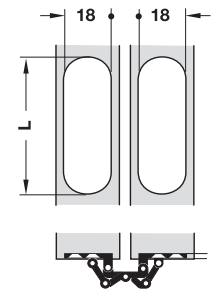

Installation

การติดตั้ง

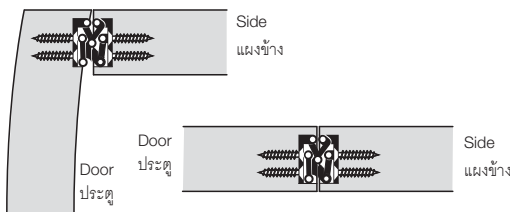
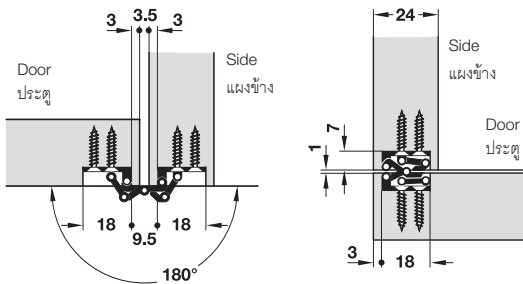

- Opening angle: 180°
- Material: Brass
- Installation: Screw fixing

- มุมเปิด: 180°
- วัสดุ: ทองเหลือง
- การติดตั้ง: ติดตั้งด้วยสกรู

Dim. L mm ขนาด L มม.	Dim. L1 mm ขนาด L1 มม.	No. of drilled holes จำนวนรูเจาะสกรู	Finish สี	Cat. No. รหัสสินค้า
41	23	6	Nickel plated polished สีนิกเกิลเงา	341.26.701
			Matt สีทองเหลืองด้าน	341.26.501
52	34	8	Nickel plated polished สีนิกเกิลเงา	341.26.702
			Matt สีทองเหลืองด้าน	341.26.502
88	70		Nickel plated polished สีนิกเกิลเงา	341.26.703
			Matt สีทองเหลืองด้าน	341.26.503

Packing: 1, 10 or 20 pcs.
ขนาดบรรจุ: 1, 10 หรือ 20 ชิ้น

SEPA-MINI Hinge for wood thickness of 12 mm

บานพับ SEPA-MINI สำหรับไม้หนา 12 มม.

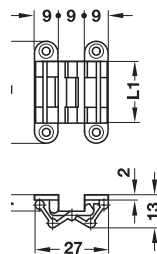

- Material: Brass
- Installation: Screw fixing

- วัสดุ: ทองเหลือง
- การติดตั้ง: ติดตั้งด้วยสกรู

Dim. L mm ขนาด L มม.	Dim. L1 mm ขนาด L1 มม.	Finish สี	Cat. No. รหัสสินค้า
39	23	Nickel plated polished สีนิกเกิลเงา	341.27.700
		Matt สีทองเหลืองด้าน	341.27.500

Packing: 1 or 50 pcs.
ขนาดบรรจุ: 1 หรือ 50 ชิ้น

Drilling dimensions

ขนาดรูเจาะ

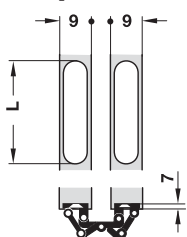

Installation

การติดตั้ง

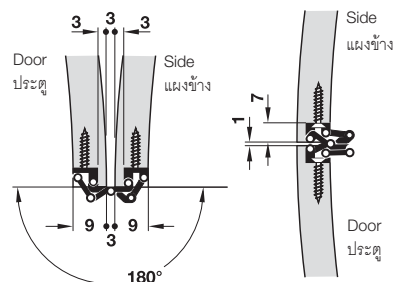

We reserve the right to alter specifications without notice (HTH Furniture Fittings 2016).
บริษัทฯ ขอสงวนการเปลี่ยนแปลงรายละเอียดโดยไม่มีการแจ้งล่วงหน้า (HTH อุปกรณ์เฟอร์นิเจอร์ 25549).



ZYSA Hinge for wood thickness of 14–40 mm

บานพับ ZYSA สำหรับไม้หนา 14-40 มม.

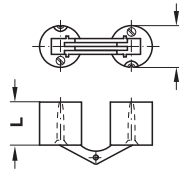

- Opening angle: 180°
- Material: Brass
- Finish: Matt
- Mounting: For right and left hand use
- Installation: Screw fixing

Application

การใช้งาน

Mounting example for butting overlay doors

ตัวอย่างการติดตั้งสำหรับบานทับขอบ

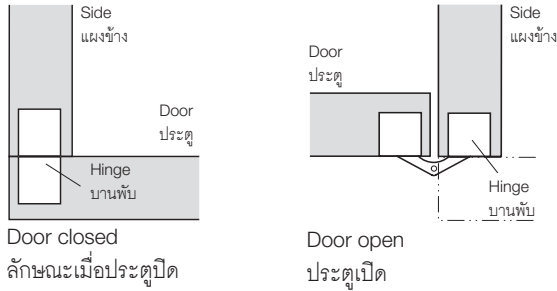

Mounting example for butting inset doors

ตัวอย่างการติดตั้งสำหรับบานในขอบ

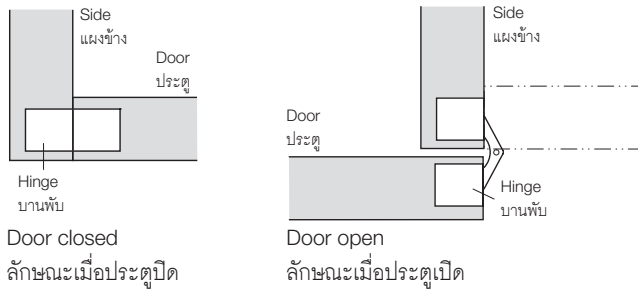

Mounting example for butting overlay flaps

ตัวอย่างการติดตั้งสำหรับบานเปิดลง

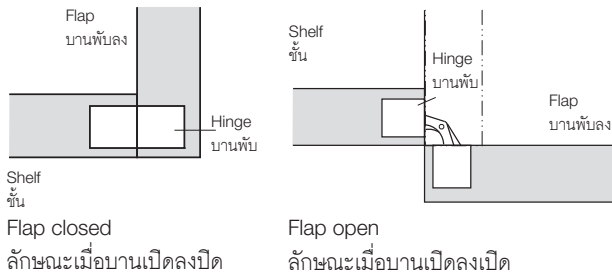

Example of folding door

ตัวอย่างการติดตั้งสำหรับประตูพับ

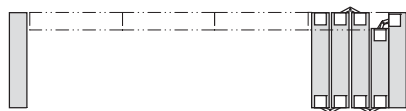

Mounting example for two panels

ตัวอย่างการติดตั้งสำหรับแผงสองด้าน

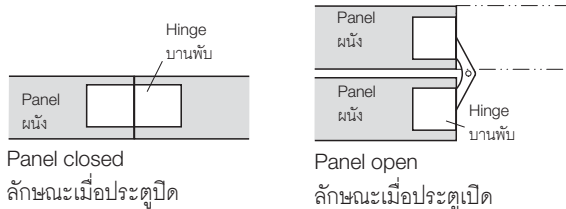

- มุมเปิด: 180°
- วัสดุ: ทองเหลือง
- สี: สีทองเหลืองด้าน
- การยึดติด: ใช้ได้ทั้งซ้ายและขวา
- การติดตั้ง: ติดตั้งด้วยสกรู

Drilling dimensions

ขนาดรูเจาะ

Drill-hole Ø
รูเจาะ Ø

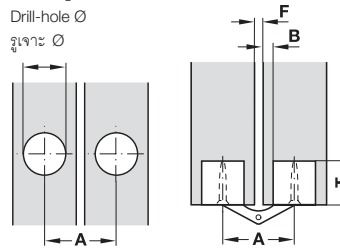

Application and planning dimensions

ขนาดการใช้งานและแผนผัง

For wood thickness mm	14–19	17–22	20–26	22–28	24–32	31–40
ความหนาของไม้ มม.						
Screws Ø mm	2.5	3.0	3.5	3.5	4.0	4.5
หัวสกรูขนาด Ø มม.						
Length L mm	11.0	13.5	15.5	16.5	17.5	25.0
ความยาว L มม.						
Drill hole Ø mm	10.0	12.0	14.0	16.0	18.0	24.0
รูเจาะ Ø มม.						
Drilling depth T mm	11.0	13.5	15.5	16.5	17.5	25.0
ความลึกรูเจาะ T มม.						
Dim. A mm	16.5	20.0	23.0	25.0	27.0	36.5
ขนาด A มม.						
Dim. B mm	2.0	2.2	3.0	3.0	3.0	3.5
ขนาด B มม.						
Gap F mm	2.5	3.5	3.0	3.0	3.0	3.5
ระยะห่าง F มม.						

Installation

ข้อแนะนำในการติดตั้ง

- 1 Position is secured by tightening the tensioning screw
- 2 With extremely heavy loads, each of the cylinders can be secured from the front using a chipboard or wood screw
- 1 ติดตั้งแน่นหนาขึ้นโดยการขันสกรูให้แน่น
- 2 หากต้องใช้รับน้ำหนักมาก กระบอกแต่ละตัวสามารถเพิ่มความแข็งแรงได้จากด้านหน้า โดยใช้สกรูชิปบอร์ด หรือสกรูไม้

For wood thickness mm	Cat. No.
ความหนาของไม้ มม.	รหัสสินค้า
14–19	341.22.506
17–22	341.23.503
20–26	341.13.507
22–28	341.11.503
24–32	341.12.500
31–40	341.14.504

Packing: 1, 12, 24 or 48 pcs.
ขนาดบรรจุ: 1, 12, 24 หรือ 48 ชิ้น

We reserve the right to alter specifications without notice (HTH Furniture Fittings 2016).
บริษัทฯ ขอสงวนการเปลี่ยนแปลงรายละเอียดโดยมิได้มีคำแจ้งล่วงหน้า (HTH อุปกรณ์เฟอร์นิเจอร์ 2559).

GS 22.5 and GS 45 Mitred hinges

บานพับด้วยเข้ามุม GS 22.5 และ GS 45



Adjustment possibility
การปรับ

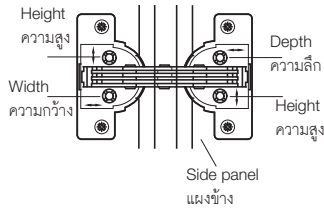

Height adjustment 3 mm, width and depth adjustment 1.5 mm.
ปรับความสูง 3 มม.
ปรับความกว้างและความลึก 1.5 มม.

- Material: Zinc alloy cup, steel link arm
- Finish: Nickel plated
- For door thickness: 16–22 mm
- For side panel thickness: 16–22 mm, from 20 mm edge has to be chamfered by about 3 mm
- Adjusting facility: Three-dimensional
- Installation: Screw fixing

- วัสดุ: ถ้วยบานพับสังกะสีอัลลอยด์, แขนเชื่อมเหล็ก
- สี: สีนิกเกิล
- สำหรับประตูหนา: 16 - 22 มม.
- สำหรับแผงข้างหนา: 16 - 22 มม. สำหรับขอบหนาตั้งแต่ 20 มม. ต้องเกลาขอบออกประมาณ 3 มม.
- การปรับ: 3 ทาง
- การติดตั้ง: ติดตั้งด้วยสกรู

GS 22.5 Mitred hinge

บานพับด้วยเข้ามุม GS 22.5

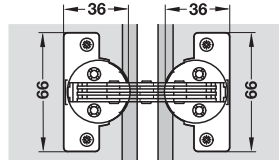

Drilling dimensions mitre angle 22.5°

ขนาดรูเจาะ ทำมุม 22.5°

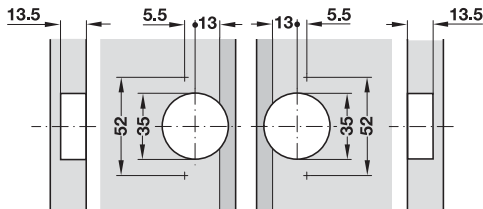

Mounting

การยึดติด

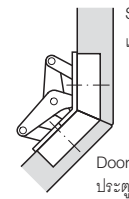

Door closed
ลักษณะเมื่อประตูปิด

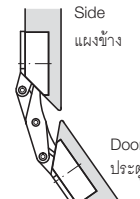

Door open
ลักษณะเมื่อประตูเปิด

Opening angle มุมเปิด	Cat. No. รหัสสินค้า
120°	325.00.726

Packing: 4 or 20 pcs.
ขนาดบรรจุ: 4 หรือ 20 ชิ้น

GS 45 Mitred hinge

บานพับด้วยเข้ามุม GS 45

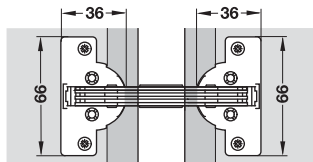

Drilling dimensions mitre angle 45°

ขนาดรูเจาะ ทำมุม 45°

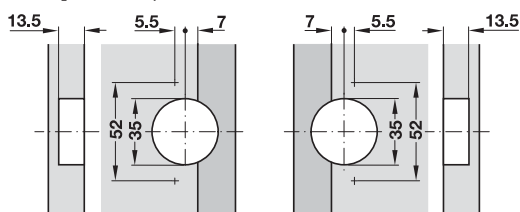

Flap
บานเปิดลง

Carcase
ตู้

Mounting

การยึดติด

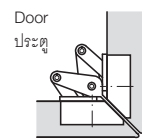

Door closed
ลักษณะเมื่อประตูปิด

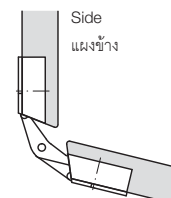

Door open
ลักษณะเมื่อประตูเปิด

Opening angle มุมเปิด	Cat. No. รหัสสินค้า
135°	325.00.708

Packing: 4 or 20 pcs.
ขนาดบรรจุ: 4 หรือ 20 ชิ้น

We reserve the right to alter specifications without notice (HTH Furniture Fittings 2016). บริษัทฯ ขอสงวนการเปลี่ยนแปลงรายละเอียดโดยไม่ต้องแจ้งล่วงหน้า (HTH อุปกรณ์เฟอร์นิเจอร์ 25549).



Mitred flap hinge

บานพับด้วยเข้ามุมสำหรับบานเปิดลง

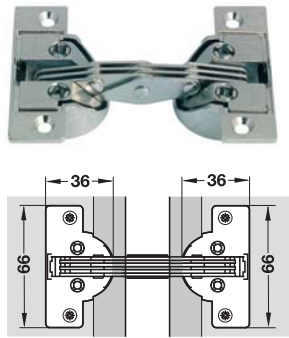

- Mitre angle: 45°
- Material: Zinc alloy cup, steel link arm
- Finish: Nickel plated
- For door thickness: 16–22 mm
- For side panel thickness: 16–22 mm, from 20 mm edge has to be chamfered by about 3 mm
- Adjustment possibility: Three-dimensional
- Installation: Screw fixing

- ทำมุม: 45°
- วัสดุ: ถ้วยบานพับซึ่งคัลลอยด์, แขนเชื่อมเหล็ก
- สี: สีนิกเกิล
- สำหรับประตูหนา: 16-22 มม.
- ความหนาของผนังด้านข้าง: 16-22 มม. จากขอบ 20 มม. ต้องเอียงประมาณ 3 มม.
- การปรับ: แบบ 3 มิติ
- การติดตั้ง: ติดตั้งด้วยสกรู

Drilling dimensions mitre cut

ขนาดรูเจาะ

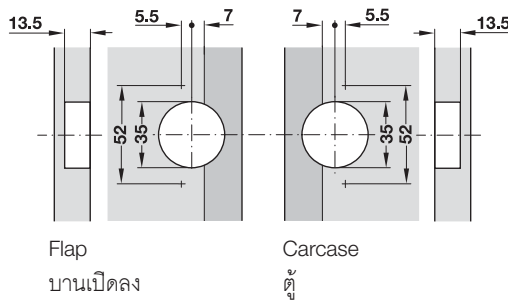

Opening angle มุมเปิด	Cat. No. รหัสสินค้า
90°	325.02.702

Packing: 4 or 20 pcs.
ขนาดบรรจุ: 4 หรือ 20 ชิ้น

Adjusting facility

การปรับ

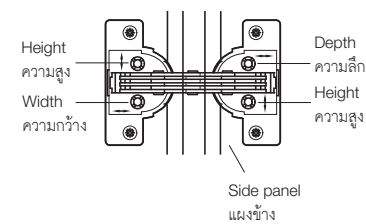

Height adjustment 3 mm, width and depth adjustment 1.5 mm
ปรับความสูง 3 มม. ปรับความกว้างและความลึก 1.5 มม

Note

Usable in combination with flap stays only

ข้อแนะนำ

ใช้ร่วมกับบานพับข้อศอกสำหรับบานเปิดลงเท่านั้น

Installation

การติดตั้ง

Flap
บานเปิดลง

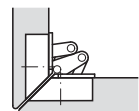

Base
ฐาน

Flap closed
ลักษณะการปิด

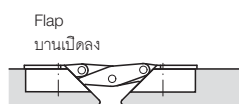

Base
ฐาน

Flap open
ลักษณะการเปิด



Corner unit folding door hinge, opening angle 150°, gap 4–18 mm

บานพับประตูบานพับมุม เปิด 150° ระยะห่าง 4-18 มม.

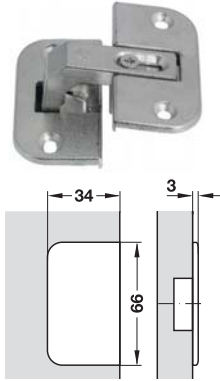

- Material: Zinc alloy
- Finish: Nickel plated
- For door thickness: 15–24 mm
- Adjusting facility: Three-dimensional
- Installation: Screw fixing

- วัสดุ: ซิงค์อัลลอยด์
- สี: สีนิกเกิล
- สำหรับประตูหนา: 15-24 มม.
- การปรับ: 3 ทาง
- การติดตั้ง: ติดตั้งด้วยสกรู

Drilling dimensions for cup

ขนาดรูเจาะสำหรับถ้วยบานพับ

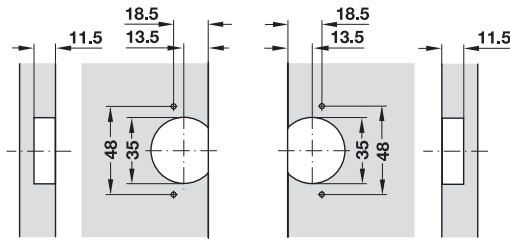

Installation การติดตั้ง	Cat. No. รหัสสินค้า
Screw fixing ติดตั้งด้วยสกรู	343.90.700

Packing: 1 or 100 pcs.
ขนาดบรรจุ: 1 หรือ 100 ชิ้น

Adjusting facility

การปรับ

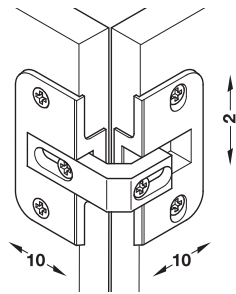

Installation

การติดตั้ง

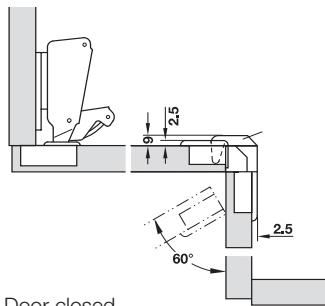

Door closed
ลักษณะเมื่อประตูปิด

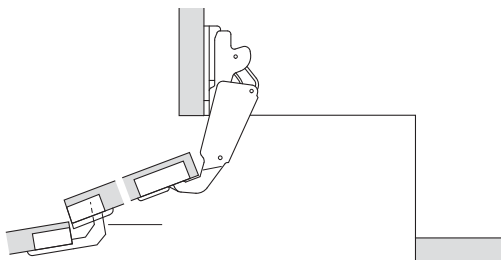

Door open
ลักษณะเมื่อประตูเปิด

Glass door hinge for glass thickness 6–10 mm

บานพับกระจกสำหรับกระจกหนา 6-10 มม.

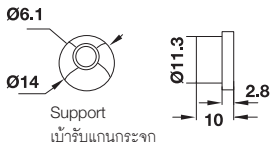
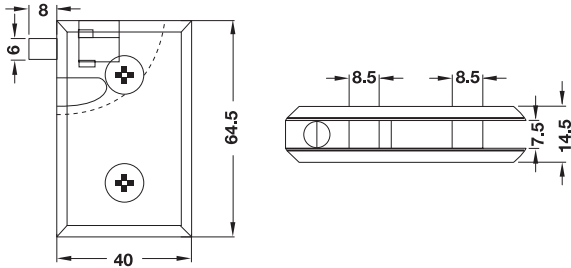

- Area of application: For inset glass doors
- Glass door height: Max 1,200 mm
- Glass door width: Max 400 mm
- For door weight: Max 10 kg
- Material: Zinc alloy, steel, PVC
- Finish: Satin nickel
- Glass thickness: 6-10 mm

- ลักษณะการใช้งาน: สำหรับบานกระจกติดตั้งแบบในขอบ
- สำหรับประตูกระจกสูงไม่เกิน: 1,200 มม.
- สำหรับประตูกระจกกว้าง: สูงสุด 400 มม.
- สำหรับประตูกระจกหนัก: สูงสุด 10 กก.
- วัสดุ: ซิงค์อัลลอยด์ เหล็ก และพีวีซี
- สี: สีนิกเกิลด้าน
- สำหรับกระจกหนา: 6-10 มม.

Supplied with

- 1 Hinge (for top)
- 1 Hinge (for bottom)
- 2 Supports

ประกอบด้วย

- บานพับกระจก (สำหรับบานบน) 1 ชิ้น
- บานพับกระจก (สำหรับบานล่าง) 1 ชิ้น
- เข้ารับแกนบานพับกระจก 2 ชิ้น

Finish สี	Cat. No. รหัสสินค้า
Satin nickel สีนิกเกิลด้าน	361.42.670

Packing: 1 set
ขนาดบรรจุ: 1 ชุด



GLARIOR Glass door hinge, opening angle 95°

บานพับกระจกแบบหนีบ GLARIOR มุมเปิด 95°

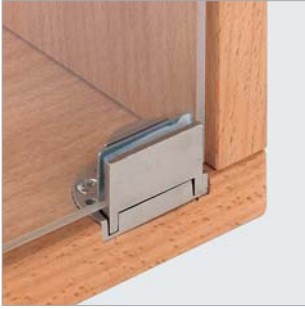

- Area of application: For inset glass doors
- Material: Zinc alloy
- For glass thickness: 6 mm
- Glass door width: max 350 mm
- Glass door height: max 800 mm
- Installation: Screw fixing to bottom and upper shelf, direct fixing to glass door
- Version: Without catch
- No drilling in glass necessary
- Supplied with: Pressure plate

- ลักษณะการใช้งาน: สำหรับบานกระจก ติดตั้งแบบในขอบ
- วัสดุ: ซิงค์อัลลอยด์
- ความกว้างหน้าบาน: สูงสุด 350 มม.
- ความสูงหน้าบาน: สูงสุด 800 มม.
- สำหรับกระจกหนา: 6 มม.
- การติดตั้ง: ติดตั้งด้วยสลกรูที่ด้านล่างและด้านบนของชั้นและหนีบกระจกโดยตรง
- รูปแบบ: ไม่มีตัวยึด
- ไม่ต้องเจาะกระจก
- อุปกรณ์พร้อม: แผ่นรองพลาสติก

Inset mounting

ติดตั้งแบบในขอบ

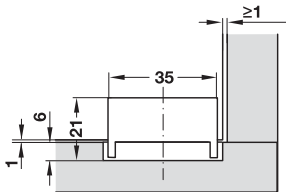

Installation

การติดตั้ง

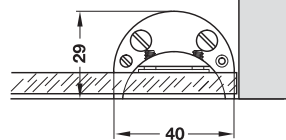

Fixing to the glass door

ติดตั้งที่ประตูกระจก

- 1 Stick pressure plate on in required position
- 2 Press-fit rotating element
- 3 Adjust glass door
- 4 Tighten screws

- 1 ติดแผ่นรองพลาสติก ในตำแหน่งที่ต้องการ
- 2 ตัวปรับหมุนสำหรับปรับขนาดกระจก
- 3 ปรับบานกระจก
- 4 ขันสลกรูให้แน่น

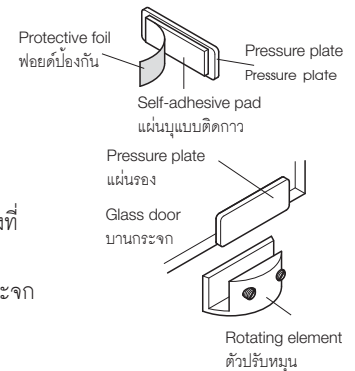

Finish สี	Cat. No. รหัสสินค้า
Nickel plated matt สีนิกเกิ้ลด้าน	361.49.603
Nickel plated polished สีนิกเกิ้ลเงา	361.49.701
Chrome plated polished สีโครมเงา	361.49.201

Packing: 1, 10 or 100 pcs.
ขนาดบรรจุ: 1, 10 หรือ 100 ชิ้น



Glass door hinge, opening angle 170°

บานพับกระจกแบบหนีบ มุมเปิด 170°



Side panel mounting
ติดตั้งแบบทับขอบ

- Material: Zinc alloy
- For door height: Max. 600 mm
- For door width: Max. 450 mm
- For glass thicknesses: Max. 5 mm
- Adjustment possibility: Depth and height adjustment
- Installation: Screw fixing to side panel and direct fixing to glass door
- With catch
- No drilling in glass necessary

- วัสดุ: ซิงค์อัลลอยด์
- สำหรับประตูสูง: สูงสุด 600 มม.
- สำหรับประตูกว้าง: สูงสุด 450 มม.
- สำหรับกระจกหนา: สูงสุด 5 มม.
- การปรับ: ปรับความลึกและความสูง
- การติดตั้ง: ติดตั้งด้วยสกรูที่แผงข้างของผนัง และติดตั้งเข้ากับประตูกระจกหนีบโดยตรง
- พร้อมตัวยึด
- ไม่ต้องเจาะกระจก

3

Side panel mounting

ติดตั้งแบบทับขอบ

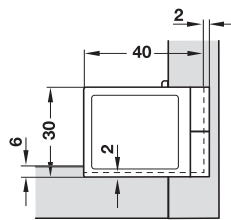

- Area of application: For overlay glass doors
- Arm: Cranked
- Adjustment possibility: Depth adjustment with slot
- Fixing with additional third screw possible
- Supplied with: Plastic spacer plate

- ลักษณะการใช้งาน: สำหรับบานกระจก ติดตั้งแบบทับขอบ
- แขนบานพับ: โค้งโค้ง
- การปรับ: ปรับความลึกที่ฐาน
- ติดตั้งด้วยสกรู 3 ตัว
- อุปกรณ์พร้อม: แผ่นรอง พลาสติก

Installation

การติดตั้ง

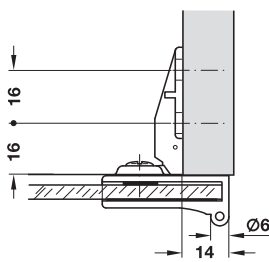

Finish สี	Cat. No. รหัสสินค้า
Chrome plated polished สีโครมเงา	361.93.241
Nickel plated polished สีนิกเกิลเงา	361.93.641

Packing: 1 or 50 pairs
ขนาดบรรจุ: 1 หรือ 50 คู่

We reserve the right to alter specifications without notice (HTH Furniture Fittings 2016).
บริษัทฯ ขอสงวนการเปลี่ยนแปลงรายละเอียดโดยมิได้มีแจ้งล่วงหน้า (HTH อุปกรณ์เฟอร์นิเจอร์ 2559).

Inset mounting

ติดตั้งแบบในขอบ

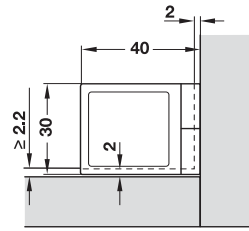

Installation

การติดตั้ง

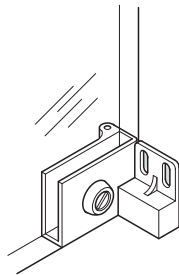
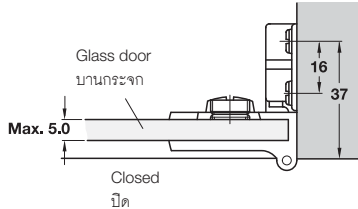
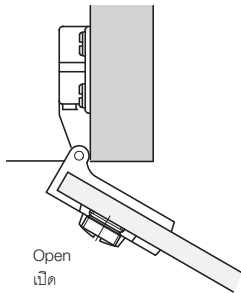

- Area of application: For inset glass doors
- Arm: Straight
- Adjustment possibility: Height adjustment with slot
- Supplied with: Plastic spacer plate

- ลักษณะการใช้งาน: สำหรับบานกระจก ติดตั้งแบบในขอบ
- แขนบานพับ: ตรง
- การปรับ: ปรับความสูงที่ฐาน
- อุปกรณ์พร้อม: แผ่นรองพลาสติก

Finish สี	Cat. No. รหัสสินค้า
Chrome plated polished สีโครมเงา	361.93.240
Nickel plated polished สีนิกเกิ้ลเงา	361.93.640

Packing: 1 or 50 pairs
ขนาดบรรจุ: 1 หรือ 50 คู่

Order reference

From door height of min. 600 mm a centre hinge must be ordered.

ข้อแนะนำในการสั่งซื้อ

ประตูที่มีความสูงน้อยกว่า 600 มม. ต้องสั่งบานพับตรงกลางเพิ่ม

Centre hinge, only usable with hinge for inset mounting

บานพับตรงกลาง ใช้ร่วมกับบานพับสำหรับติดตั้งแบบในขอบเท่านั้น

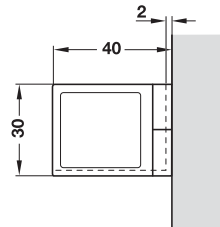

Installation

การติดตั้ง

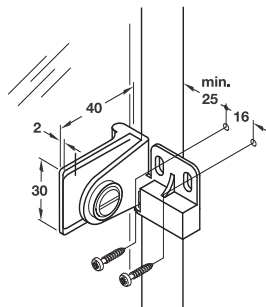
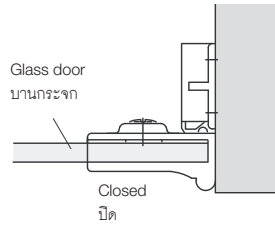
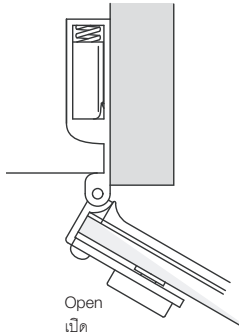

- Area of application: For door heights of 600 mm and above
- Arm: Straight
- Adjustment possibility: Height adjustment with slot

- ลักษณะการใช้งาน: สำหรับประตูสูง 600 มม. ขึ้นไป
- แขนบานพับ: ตรง
- การปรับ: ปรับความสูงที่ฐาน

Finish สี	Cat. No. รหัสสินค้า
Chrome plated polished สีโครมเงา	361.93.242
Nickel plated polished สีนิกเกิ้ลเงา	361.93.642

Packing: 1 or 50 pairs
ขนาดบรรจุ: 1 หรือ 50 คู่

Glass door hinge, opening angle 170°, with exposed axle

บานพับกระจกแบบหนีบ มุมเปิด 170° พร้อมแกนด้านนอก



Inset mounting
ติดตั้งแบบในขอบ

- Area of application: For inset glass doors
- Material: Zinc alloy
- For glass thickness: Max. 5.0 mm
- Installation: Screw fixing to side panel and direct fixing to glass door
- With catch
- No drilling in glass necessary

- ลักษณะการใช้งาน: สำหรับบานกระจก ติดตั้งแบบในขอบ
- วัสดุ: ซิงค์อัลลอยด์
- สำหรับกระจกหนา: สูงสุด 5.0 มม.
- การติดตั้ง: ติดตั้งด้วยสกรูที่แผงข้างของผนัง และติดตั้งเข้ากับประตูกระจกโดยตรง
- พร้อมตัวยึด
- ไม่ต้องเจาะกระจก

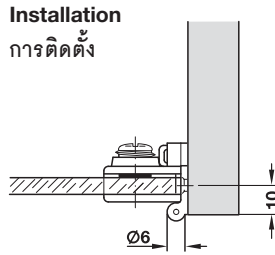
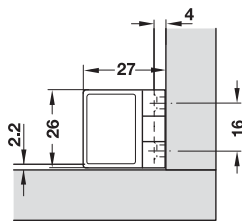

Installation
การติดตั้ง

Finish สี	Cat. No. รหัสสินค้า
Nickel plated polished สีนิกเกิลเงา	361.97.600
Black matt สีดำด้าน	361.97.300

Packing: 1 or 50 pairs
ขนาดบรรจุ: 1 หรือ 50 คู่

CLARONDA Glass door hinge, opening angle 105°

บานพับกระจกแบบเจาะกระจก CLARONDA มุมเปิด 105°



Inset mounting
ติดตั้งแบบในขอบ

- Area of application: For inset glass doors
- Material: Brass
- For glass thickness: 4–6 mm
- Mounting: For right and left hand use
- Installation: Screw fixing
- Without catch, with aperture
- Door and side panel mounted separately
- Door removable by means of clamping screw

- ลักษณะการใช้งาน: สำหรับบานกระจก ติดตั้งแบบในขอบ
- วัสดุ: ทองเหลือง
- สำหรับกระจกหนา: 4-6 มม.
- การยึดติด: ทั้งซ้ายและขวา
- การติดตั้ง: ติดตั้งด้วยสกรู
- ไม่มีตัวยึด เจาะรูที่กระจก
- อุปกรณ์แยกชิ้น
- ถอดประตูโดยคลายสกรูยึด

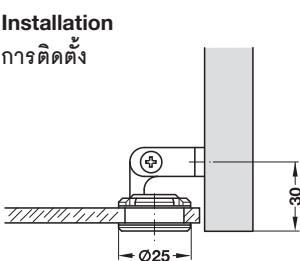
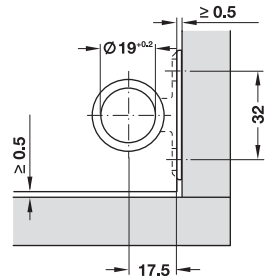

Installation
การติดตั้ง

Finish สี	Cat. No. รหัสสินค้า
Chrome plated polished สีโครมเงา	361.47.207

Packing: 1 or 10 pcs.
ขนาดบรรจุ: 1 หรือ 10 ชิ้น

We reserve the right to alter specifications without notice (HTH Furniture Fittings 2016).
บริษัทฯ ขอสงวนการเปลี่ยนแปลงรายละเอียดโดยมิได้มีการแจ้งล่วงหน้า (HTH อุปกรณ์เฟอร์นิเจอร์ 2559).



Glass door hinge, opening angle 180°, with exposed axle

บานพับกระจกแบบหนีบ มุมเปิด 180° พร้อมแกนด้านนอก



- Material: Brass
- For glass thickness: 6 mm
- Mounting: For right and left hand use
- Installation: Screw fixing
- Without catch, with glass aperture

- วัสดุ: ทองเหลือง
- สำหรับกระจกหนา: 6 มม.
- การยึดติด: ทั้งซ้ายและขวา
- การติดตั้ง: ติดตั้งด้วยสกรู

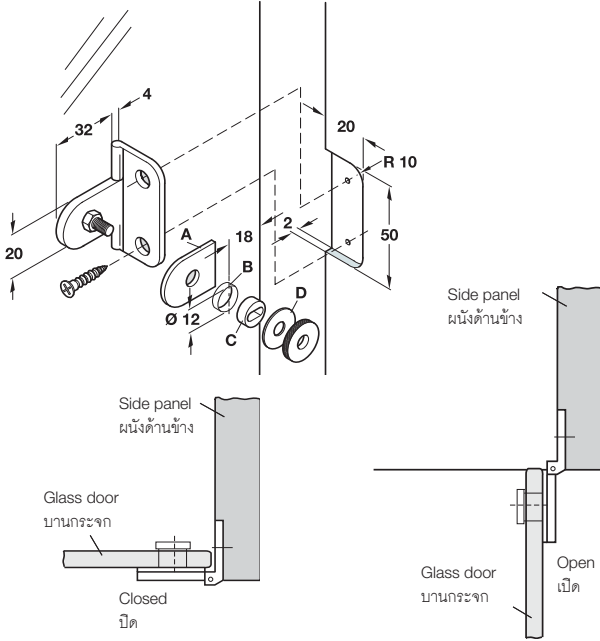

Finish สี	Cat. No. รหัสสินค้า
Brass matt สีทองเหลืองด้าน	361.85.501
Nickel plated matt สีนิกเกิลด้าน	361.85.609

Packing: 1 or 20 pcs.
ขนาดบรรจุ: 1 หรือ 20 ชิ้น

Glass door hinge, opening angle 90°, length 34 mm

บานพับกระจกแบบหนีบ มุมเปิด 90° ความยาว 34 มม.



- Area of application: For inset glass doors
- Material: Zinc alloy
- For door height: Max. 800 mm
- For door width: Max. 400 mm
- For glass thickness: Max 6.5 mm
- Version: With black plastic bushing and rubber buffer
- Installation: Plug fitting into base and direct fixing to glass door with screw
- Without catch, no drilling in glass necessary

- ลักษณะการใช้งาน: สำหรับบานกระจก ติดตั้งแบบในขอบ
- วัสดุ: ซิงค์อัลลอยด์
- สำหรับประตูสูง: สูงสุด 800 มม.
- สำหรับประตูกว้าง: สูงสุด 400 มม.
- สำหรับกระจกหนา: สูงสุด 6.5 มม.
- รูปแบบ: พร้อมตัวรองพลาสติกสีดำ และยางกันชน
- การติดตั้ง: เสียบตัวยึดเข้าไปในฐาน และติดตั้งที่ประตูกระจกโดยตรงด้วยสกรู
- ไม่มีตัวยึด ไม่ต้องเจาะกระจก

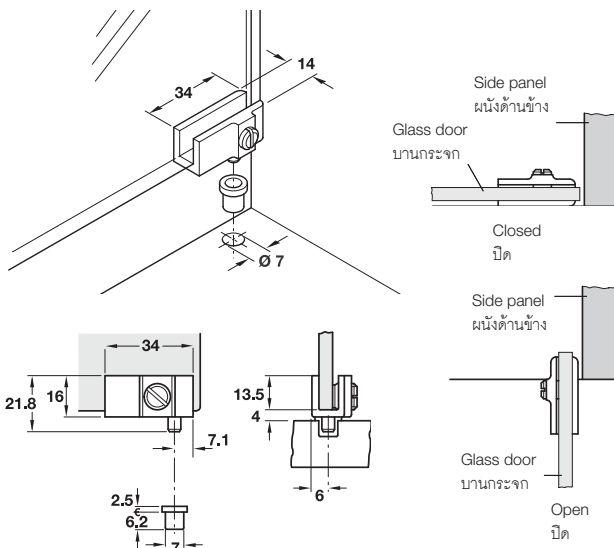

Finish สี	Cat. No. รหัสสินค้า
Black matt สีดำด้าน	361.69.320

Packing: 5 or 50 pairs
ขนาดบรรจุ: 5 หรือ 50 คู่

We reserve the right to alter specifications without notice (HTH Furniture Fittings 2016).
บริษัทฯ ขอสงวนการเปลี่ยนแปลงรายละเอียดโดยไม่ต้องแจ้งล่วงหน้า (HTH อุปกรณ์เฟอร์นิเจอร์ 2559).

SIMPLEX-CLIP Glass door hinge, opening angle 110°



บานพับกระจกแบบหนีบ SIMPLEX-CLIP มุมเปิด 110°



Inset mounting
ติดตั้งแบบในขอบ

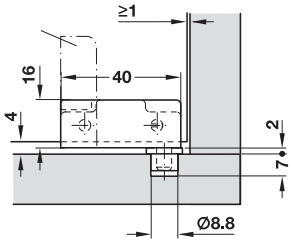

Installation
การติดตั้ง

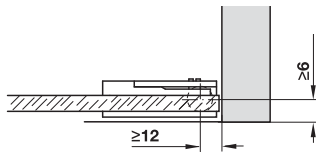

- Area of application: For inset glass doors
- For door height: Max. 600 mm
- For door width: Max. 400 mm
- For glass thickness: 5.0 mm
- Version: With black plastic bushing and clips
- Installation: Plug fitting into base and direct fixing to glass door, no tools required
- Without catch, no drilling in glass necessary

- ลักษณะการใช้งาน: สำหรับบานกระจก ติดตั้งแบบในขอบ
- สำหรับประตูสูง: สูงสุด 600 มม.
- สำหรับประตูกว้าง: สูงสุด 400 มม.
- สำหรับกระจกหนา: 5.0 มม.
- รูปแบบ: พร้อมตัวรองและตัวหนีบพลาสติก สีดำ
- การติดตั้ง: เสียบตัวยึดเข้าไปในฐานและติดตั้งที่ประตูกระจกโดยตรงไม่ต้องใช้เครื่องมือ
- ไม่มีตัวยึด ไม่ต้องเจาะกระจก

Finish สี	Cat. No. รหัสสินค้า
Chrome plated polished สีโครมเงา	361.42.221

Packing: 1 or 50 pairs
ขนาดบรรจุ: 1 หรือ 50 คู่

3

SIMPLEX Glass door hinge, opening angle 110°



บานพับกระจกแบบหนีบ SIMPLEX มุมเปิด 110°

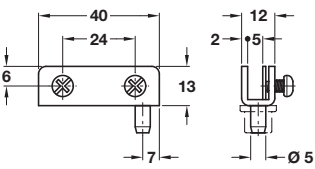

Installation
การติดตั้ง

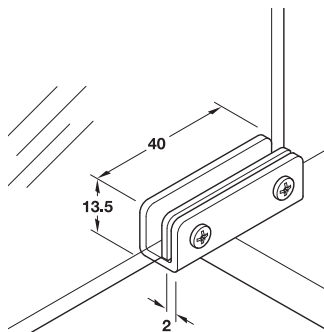
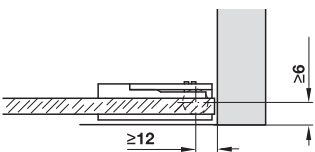

- Area of application: For inset glass doors
- For door height: Max. 600 mm
- For door width: Max. 400 mm
- For glass thickness: Max. 4.7 mm
- Version: With black plastic bushing
- Installation: Plug fitting into base and direct fixing to glass door with screw
- Without catch, no drilling in glass necessary

- ลักษณะการใช้งาน: สำหรับบานกระจก ติดตั้งแบบในขอบ
- สำหรับประตูสูง: สูงสุด 600 มม.
- สำหรับประตูกว้าง: สูงสุด 400 มม.
- สำหรับกระจกหนา: สูงสุด 4.7 มม.
- รูปแบบ: พร้อมตัวรองพลาสติก สีดำ
- การติดตั้ง: เสียบตัวยึดเข้าไปในฐาน และติดตั้งที่ประตูกระจกโดยตรงด้วยสกรู
- ไม่มีตัวยึด ไม่ต้องเจาะกระจก

Finish สี	Cat. No. รหัสสินค้า
Chrome plated polished สีโครมเงา	361.42.202
Black matt สีดำด้าน	361.42.300

Packing: 1 or 50 pairs
ขนาดบรรจุ: 1 หรือ 50 คู่

We reserve the right to alter specifications without notice (HTH Furniture Fittings 2016).
บริษัทฯ ขอสงวนการเปลี่ยนแปลงรายละเอียดโดยไม่มีคำจำกัดความ (HTH อุปกรณ์เฟอร์นิเจอร์ 2559).

Glass door hinge, opening angle 180°

บานพับกระจกแบบหนีบ มุมเปิด 180°

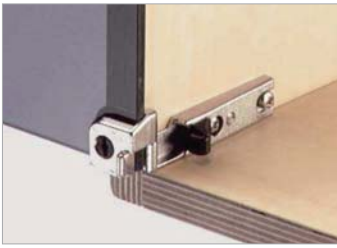

Inset mounting
ติดตั้งแบบในขอบ

- Area of application: For inset glass doors
- Material: Zinc alloy
- For door height: Max. 800 mm
- For door width: Max. 350 mm
- For door weight: 4 kg
- For glass thickness: 4–6 mm
- Installation: Screw fixing to side panel and direct fixing to glass door
- Without catch, no drilling in glass necessary



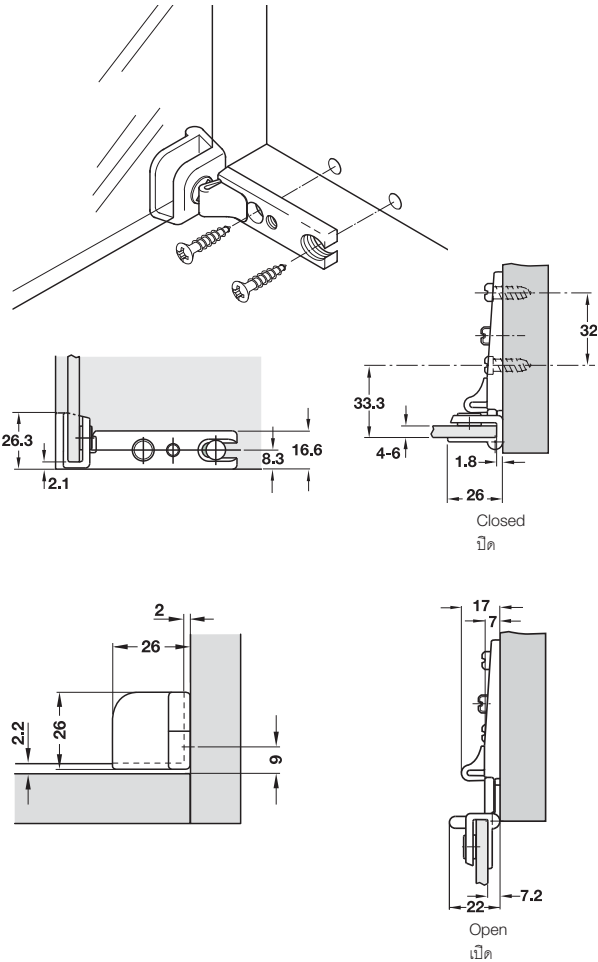

3

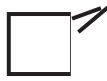
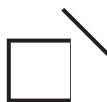

- ลักษณะการใช้งาน: สำหรับบานกระจก ติดตั้งแบบในขอบ
- วัสดุ: ซิงค์อัลลอยด์
- สำหรับประตูสูง: สูงสุด 600 มม.
- สำหรับประตูกว้าง: สูงสุด 400 มม.
- สำหรับประตูหนัก: 4 กก.
- สำหรับกระจกหนา: 4-6 มม.
- การติดตั้ง: ติดตั้งด้วยสกรูที่แผงข้างของผนัง และติดตั้งเข้ากับประตูกระจกโดยตรง
- ไม่มีตัวยึด ไม่ต้องเจาะกระจก

Finish สี	Cat. No. รหัสสินค้า
Nickel plated matt สีนิกเกิลด้าน	361.84.701









Packing: 1 or 10 pcs.
ขนาดบรรจุ: 1 หรือ 10 ชิ้น



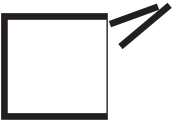

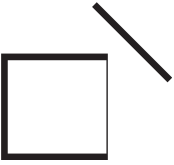



Application ลักษณะการใช้งาน	Cabinet connection การเชื่อมต่อของตู้	Model รุ่น	Page หน้า	Type ประเภท		Flaps หน้าบาน				
				Mechanical ระบบกลไก	Electric ระบบไฟฟ้า	One-piece บานเดี่ยว	Two-piece บานคู่	Woods ไม้	With aluminium frame พร้อมกรอบอะลูมิเนียม	Without handle ไม่มีจับ
Stay flap fittings and lid stays										
	Without hinge installation ไม่ติดตั้งบานพับ	Free flap 1.7, 3.15	3.104/ 3.105	/		/		/	/	
	With hinge installation ติดตั้งบานพับ	Maxi	3.106	/		/		/	/	/
		Duo	3.114	/		/		/	/	/
Double flap lift up fittings										
	With hinge installation ติดตั้งบานพับ	Fold	3.120	/		/		/	/	
Swing-up front fittings										
	Without hinge installation ไม่ติดตั้งบานพับ	Swing	3.122	/		/		/	/	
Parallel lift-up front fittings										
	Without hinge installation ไม่ติดตั้งบานพับ	Free up	3.124	/		/		/	/	
		Ewiva	3.129	/		/		/	/	
Flap stays and hinges										
	With hinge installation ติดตั้งบานพับ	Flap stay with braking mechanism	3.139	/		/		/	M	
		Flap stays without braking effect	3.146	/		/		/		
		Flap stays with pull cable	3.149	/		/		/	/	
		Opening angle restraints	3.141	/		/		/		
	-	Flap hinges	3.142					/	M	
Lid stays and hinges										
	With hinge installation ติดตั้งบานพับ	Maxi up	3.133	/		/		/	/	
	-	Corner bench hinge	3.57	/		/		/		

M = depending on model

M = ขึ้นอยู่กับรุ่น



Application ลักษณะการใช้งาน		Mechanical ระบบกลไก
		Standard มาตรฐาน
Stay flap fitting อุปกรณ์บานเปิด  <ul style="list-style-type: none"> • Standard opening • Easy access with small and medium-sized flaps 	<ul style="list-style-type: none"> • การเปิดแบบปกติ • สะดวกในการใช้เหมาะกับหน้าบานขนาดเล็กถึงขนาดกลาง 	Duo FF 3.114 
For flap height in mm	หน้าบานสูง มม.	200 - 500 (standard)/ 200 - 700 (forte)
Load bearing capacity in kg with cabinet height 400 mm and max. opening angle	รับน้ำหนัก กก. ความสูงตู้ 400 มม. และมุมเปิดสูงสุด	3.0 (standard)/ 4.5 (forte)
Little space requirement inside the cabinet	ใช้พื้นที่ติดตั้งเพียงเล็กน้อยในตัว	/
Soft close integrated	มีระบบปิดแบบนุ่มนวล	/
For fronts without handles	ไม่มีมือจับด้านหน้า	/
Extremely installation friendly	ง่ายต่อการติดตั้ง	/
Without additional hinge connection	ไม่จำเป็นต้องมีบานพับสำหรับเชื่อม	/
Double flap lift up fitting อุปกรณ์บานเปิดคู่  <ul style="list-style-type: none"> • Minimum space requirement of the open flap above the cabinet • The handle can easily be reached 	<ul style="list-style-type: none"> • ต้องการพื้นที่ด้านบนตู้เพียงเล็กน้อยในการยึดหน้าบาน • สามารถจับมือจับได้ง่ายแม้หน้าบานจะสูง 	Fold FF 3.120 
For flap height in mm	หน้าบานสูง มม.	590 - 630, 700 - 750, 780 - 840
Load bearing capacity in kg with cabinet height 720 mm	รับน้ำหนัก กก. กับความสูงของตู้ 720 มม.	5.3 - 14.8
Little space requirement inside the cabinet	ใช้พื้นที่ติดตั้งเพียงเล็กน้อยในตัว	/
Soft close integrated	มีระบบปิดแบบนุ่มนวล	/
For fronts without handles	ไม่มีมือจับด้านหน้า	/
Extremely installation friendly	ง่ายต่อการติดตั้ง	/
With additional hinge connection	จำเป็นต้องมีบานพับสำหรับเชื่อม	/
Swing up front fitting อุปกรณ์บานเปิดแบบสวิง  <ul style="list-style-type: none"> • Particularly suitable for large flaps or cornices 	<ul style="list-style-type: none"> • เหมาะสำหรับหน้าบานที่ใหญ่หรือ cornices 	Swing FF 3.122 
For flap height in mm	หน้าบานสูง มม.	450 - 800
Load bearing capacity in kg with cabinet height 600 mm	รับน้ำหนัก กก. กับความสูงของตู้ 600 มม.	4.0 - 11.8
Little space requirement inside the cabinet	ใช้พื้นที่ติดตั้งเพียงเล็กน้อยในตัว	/
Soft close integrated	มีระบบปิดแบบนุ่มนวล	/
For fronts without handles	ไม่มีมือจับด้านหน้า	/
Extremely installation friendly	ง่ายต่อการติดตั้ง	/
Without additional hinge connection	ไม่จำเป็นต้องมีบานพับสำหรับเชื่อม	/
Parallel lift up fitting อุปกรณ์บานเปิดแบบขนาน  <ul style="list-style-type: none"> • Ideal for cabinets with front panels above 	<ul style="list-style-type: none"> • โดยเฉพาะสำหรับต้องการเลื่อนหน้าบานขึ้น 	Slide FF 3.124 
For flap height in mm	หน้าบานสูง มม.	350 - 660
Load bearing capacity in kg with cabinet height 500 mm	รับน้ำหนัก กก. กับความสูงของตู้ 500 มม.	4.7 - 11.6
Little space requirement inside the cabinet	ใช้พื้นที่ติดตั้งเพียงเล็กน้อยในตัว	/
Soft close integrated	มีระบบปิดแบบนุ่มนวล	/
For fronts without handles	ไม่มีมือจับด้านหน้า	/
Extremely installation friendly	ง่ายต่อการติดตั้ง	/
Without additional hinge connection	ไม่จำเป็นต้องมีบานพับสำหรับเชื่อม	/

Comfort สะดวกสบาย			Electric อิเล็กทริก
Premium พรีเมียม			
Maxi FF 3.106 	Free flap 1.7 FF 3.104 	Free flap 3.15 FF 3.105 	 <p>For more information, please contact our sales department หากท่านต้องการรายละเอียดเพิ่มเติม กรุณาติดต่อฝ่ายขายของเรา Info@hafele.co.th</p>
300 - 1000	250 - 400	400 - 600	
1.8 - 11.2	0.8 - 7.0	4.7 - 23.3	
/	/	/	
/	/	/	
/	/	/	
			E-SENSO 3686 
			550 - 900
			3.5 - 5.0, 4.5 - 8.0, 7.0 - 14.0, 9.0 - 16.5
			/
			/
			/
			/
			E-VERSO 3687 
			420 - 800
			3.0 - 5.5, 5.0 - 9.5, 8.0 - 12.0
			/
			/
			/
			/
Ewiva FF 3.129 			E-STRATO 3688 
>350			342 - 650
2.5 - 8.0			3.8 - 9.0, 7.0 - 12.0
/			/
/			/
/			/
/			/

We reserve the right to alter specifications without notice (HTH Furniture Fittings 2016).
บริษัทฯ ขอสงวนการเปลี่ยนแปลงรายละเอียดโดยมิได้มีคำแจ้งล่วงหน้า (HTH อุปกรณ์เฟอร์นิเจอร์ 2559).



3



We reserve the right to alter specifications without notice (HTH Furniture Fittings 2016).
 บริษัทฯ ขอสงวนการเปลี่ยนแปลงรายละเอียดโดยไม่มีการแจ้งล่วงหน้า (HTH อุปกรณ์เฟอร์นิเจอร์ 2559).

Free flap, for wooden flaps or flaps with aluminium frame

อุปกรณ์บานเปิด สำหรับหน้าบานไม้ หรือ หน้าบานกรอบอะลูมิเนียม



- Hinge-less stay flap fittings set standard: Two models **Free flap 1.7 and 3.15**, designed for all common cabinet height and flap weight combinations
- Convenient handling, even with heavy flaps
- Stylish and compact design provides easy access to cabinet hangers and is suitable for use in furniture with narrow depth
- Easy, efficient and time-saving processing
- Sustainable: Fitting also available with biologically degradable cover caps (optional)

- ชุดมาตรฐานอุปกรณ์บานเปิดโดยไม่ต้องใช้บานพับ อุปกรณ์บานเปิด 1.7 และ 3.15 2 รุ่นนี้ได้ถูกออกแบบโดยคำนึงถึงความสูงทั่วไปของตู้ และการผสมผสานกันของน้ำหนักหน้าบาน
- สะดวกในการเปิด แม้ว่าหน้าบานจะหนัก
- ออกแบบให้มีขนาดเล็กเพื่อเหมาะกับตู้แขวนและเฟอร์นิเจอร์ที่มีพื้นที่แคบ
- ใช้ง่าย มีประสิทธิภาพและประหยัดเวลาในการใช้
- สามารถเลือกใช้ฝาปิดเพื่ออายุการใช้งานที่ยาวนาน

3

Maximum operating convenience

ให้ความสะดวกสบายในการทำงานแบบสูงสุด



- Minimum opening resistance
- Flap locks in any position (multi-position stop)
- Smooth and soft closing action
- ใช้แรงในการเปิดน้อย
- หน้าบานล็อคได้ทุกตำแหน่ง
- เรียบลื่นปิดหน้าบานได้แบบนุ่มนวล

Quick Installation

การติดตั้งอย่างรวดเร็ว



Plug fit fitting onto pre-drilled side panel, tighten Euro screws that were pre-mounted in the factory, done.

ติดตั้งอุปกรณ์โดยใช้เดือยติดตั้งบนแผงข้างที่มีการเจาะรูไว้และขันสลักเกลียวที่ติดตั้งมา



Position front, clip in, done.

ตั้งระยะหน้าบาน ติดตั้งด้วยระบบคลิก

Maximum flexibility

รูปแบบของการติดตั้งที่ยืดหยุ่น

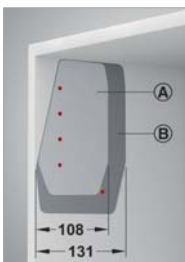

- Compact design
- Drilling pattern compatibility of the two models (processing in series drilled holes 32/37)
- Stylish cover caps grey and white
- รูปลักษณะกะทัดรัด
- ระยะเจาะใช้ได้ทั้ง 2 รุ่น (รูปแบบการเจาะ 32/37)
- ฝาปิดสีเทา และสีขาว

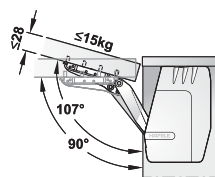

- Front panel weight up to 15 kg
- Front panel thickness up to 28 mm (without collision at 90° opening angle)
- Opening angle 107° (can be limited to 90°)
- น้ำหนักหน้าบานไม่เกิน 15 กก.
- หน้าบานมีความหนาได้ถึง 28 มม. (ไม่มีการชนระหว่างขอบที่มุมเปิด 90 องศา)
- มุมเปิด 107 องศา (สามารถปรับเป็น 90 องศาได้)

Extremely convenient adjustment

ความสะดวกสบายในการปรับ



Holding power (1) and gap pattern (2) - (4) can be conveniently adjusted from the front, adjustment of required opening angle via adjustment slider (5) (model 3.15), done

ปรับแรงยก (1) และรูปแบบระยะ (2) - (4) จากการปรับทางด้านหน้า, การปรับระดับมุมการเปิดที่ตัวเลื่อนระดับ (5) สำหรับรุ่น 3.15

Free flap 1.7 for small, one-piece flaps made of wood it with aluminium frame

บานเปิดชั้น 1.7 สำหรับหน้าบานเปิดเดี่ยวเล็ก ได้ทั้งบานไม้หรือกรอบบานอะลูมิเนียม



- Material: Fitting steel, cover cap plastic
- Finish/colour: Fitting nickel plated, cover cap grey, RAL 7035 or white, RAL 9006
- For flap height: 200 - 450 mm
- Opening angle: 107° (can be limited to 90° by means of optional opening angle restraint)
- Facility: holding power
- Installation: Fitting for screw fixing with pre-mounted Euro screws, Front panel without tools (cilp system) onto pre-mounted screw-on brackets

- วัสดุ: อุปกรณ์เหล็ก, ฝาปิดพลาสติก
- สี: อุปกรณ์นิกเกิลเคลือบ, ฝาปิดสีเทาRAL 7035 หรือสีขาวRAL 9006
- บานพับ: 200 - 450 มม.
- มุมเปิด: 107° (สามารถเปิดขึ้นมุมสูงสุด 90° โดยมีทางเลือกปรับมุมเปิดได้)
- อำนาจความสะกด: มีกำลังในการเปิด
- การติดตั้ง: อุปกรณ์ติดตั้งด้วยสกรูกับหน้าบาน โดยไม่ต้องใช้เครื่องมือ (ระบบคลิปหนีบ) ติดตั้งแบบอิสระกับแป้นยึดบาน ไม่ต้องใช้บานพับ

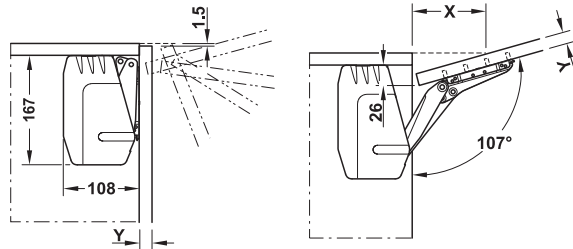
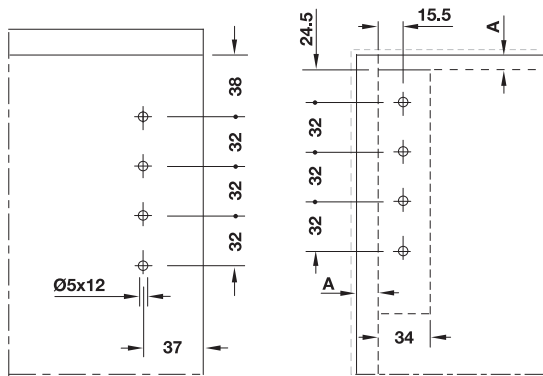

Sample measurement table for max. flap weight

ตารางหน่วยวัดตัวอย่าง สำหรับน้ำหนักสูงสุดของบานพับ

Model รุ่น	A	B	C
Cabinet height mm ตู้สูง มม.	Flap weight mm น้ำหนักบาน กก.		
200	1.7 - 4.6	3.6 - 7.9	6.8 - 14.7
225	1.5 - 4.1	3.1 - 7.1	6.0 - 13.1
250	1.3 - 3.8	2.9 - 6.4	5.4 - 11.8
275	1.2 - 3.3	2.5 - 5.7	4.8 - 10.6
300	1.1 - 3.1	2.4 - 5.1	4.4 - 9.6
325	1.0 - 2.8	2.1 - 4.6	4.0 - 8.8
350	0.9 - 2.6	2.0 - 4.2	3.7 - 8.1
375	0.9 - 2.3	1.9 - 3.8	3.5 - 7.5
400	0.8 - 2.1	1.7 - 3.6	3.2 - 7.0
425	0.7 - 1.9	1.5 - 3.4	2.9 - 6.5
450	0.6 - 1.7	1.4 - 3.2	2.7 - 6.1

Front panel thickness Y mm ความหนาของบาน Y มม.	16	19	22	26	28
Distance X mm (With top panel thickness 16 mm) ระยะห่าง X มม. (แผงหน้าบานหนา 16 มม.)	83	74	64	52	46

Supplied with:

- 2 Stay flap fittings (left/right)
- 2 Cover caps for fitting (left/right)
- 2 Screw-on brackets for wooden flaps or flaps with aluminium frame, from frame width 45 mm
- 1 Set of installation instructions
- 1 Drilling jig

ประกอบด้วย:

- อุปกรณ์ยกหน้าบาน (ซ้าย/ขวา) 2 ชุด
- ฝาปิดครอบ (ซ้าย/ขวา) 2 ฝา
- สกรูสำหรับบานไม้หรือบานพับ กรอบอะลูมิเนียมสำหรับ บานกว้าง 45 มม. 2 ชิ้น
- คู่มือวิธีการติดตั้ง 1 ชุด
- สำหรับเจาะ 1 ชิ้น

Model รุ่น	Grey cover caps ฝาปิดครอบสีเทา	White cover caps ฝาปิดครอบสีขาว
A	372.91.320	372.91.720
B	372.91.321	372.91.721
C	372.91.322	372.91.722

Packing: 1 set
ขนาดบรรจุ: 1 ชุด

Opening angle restraint

ตัวหยุดมุมเปิด



- Area of application: For limiting opening angle of 107° to 90°
- ลักษณะการใช้งาน: สำหรับเปิดจากผนัง เป็นมุม 107° ถึง 90°

Material วัสดุ	Cat. No. รหัสสินค้า
Plastic พลาสติก	372.91.499

Packing: 1 set
ขนาดบรรจุ: 1 ชุด

We reserve the right to alter specifications without notice (HTH Furniture Fittings 2016).
บริษัทฯ ขอสงวนการเปลี่ยนแปลงรายละเอียดโดยไม่มีการแจ้งล่วงหน้า (HTH อุปกรณ์เฟอร์นิเจอร์ 2559).

Free flap 3.15 for large, one-piece flaps made of wood with aluminium frame

บานเปิดขึ้น 3.15 สำหรับหน้าบานเปิดเดี่ยวใหญ่ ได้ทั้งบานไม้หรือกรอบบานอะลูมิเนียม

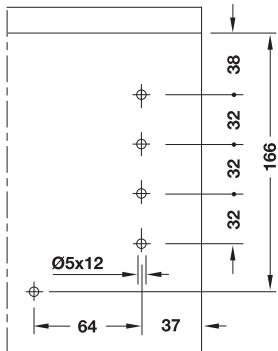

- Material: Fitting steel, cover cap plastic
- Finish/colour: Fitting nickel plated, cover cap grey, RAL 7035 or white, RAL 9006
- For flap height: 350 - 650 mm
- Opening angle: 90° or 107° (adjustable for fitting)
- Facility: holding power
- Installation: Fitting for screw fixing with pre-mounted Euro screws, Front panel without tools (cilp system) onto pre-mounted screw-on brackets

- วัสดุ: อุปกรณ์เหล็ก, ฝาปิดพลาสติก
- สี: อุปกรณ์นิกเกิลเคลือบ, ฝาปิดสีเทา/สีขาว
- บานพับ: 350 - 650 มม.
- มุมเปิด: 90° หรือ 107° (สามารถปรับการติดตั้งได้)
- อำนาจความสะดวก: มีกำลังในการเปิด
- การติดตั้ง: อุปกรณ์ติดตั้งด้วยสกรูกับหน้าบาน โดยไม่ต้องใช้เครื่องมือ (ระบบคลิปลาน) ติดตั้งแบบอิสระกับแป้นยึดบาน ไม่ต้องใช้บานพับ

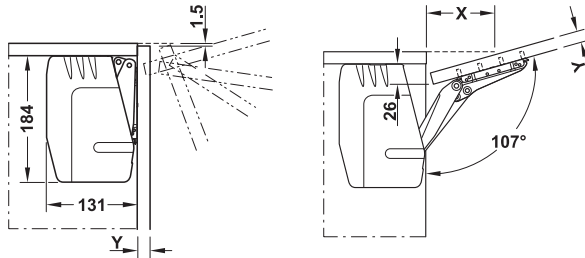

Sample measurement table for max. flap weight

ตารางหน่วยวัดตัวอย่าง สำหรับน้ำหนักสูงสุดของบานพับ

Cabinet height mm ตู้สูง มม.	Max. flap weight kg น้ำหนักหน้าบานสูงสุด กก.			
	Model D	Model E	Model F	Model G
350	5.2-11.0	6.7-14.3	10.1-21.4	13.5-27.3
375	4.9-10.2	6.3-13.1	9.4-19.8	12.5-25.2
400	4.7-9.6	5.9-12.4	8.9-18.6	11.8-23.3
425	4.4-9.0	5.6-11.6	8.3-17.4	11.0-21.8
450	4.1-8.4	5.2-10.9	7.8-16.3	10.4-20.5
475	3.9-8.0	4.9-10.3	7.4-15.4	9.8-19.3
500	3.7-7.5	4.7-9.7	7.0-14.6	9.2-18.3
525	3.5-7.1	4.4-9.2	6.6-13.9	8.8-17.3
550	3.3-6.8	4.2-8.8	6.3-13.2	8.3-16.5
575	3.2-6.5	4.0-8.4	6.0-12.5	8.0-15.6
600	3.0-6.2	3.8-8.0	5.7-12.0	7.6-15.0
625	2.8-5.9	3.6-7.6	5.4-11.5	7.2-14.4
650	2.6-5.6	3.4-7.3	5.3-11.0	6.9-14.0

Front panel thickness Y mm ความหนาของบาน Y มม.	16	19	22	26	28
Distance X mm (With top panel thickness 16 mm) ระยะห่าง X มม. (แผงหน้าบานหนาตั้งแต่ 16 มม.)	83	74	64	52	46

Supplied with:

- 2 Stay flap fittings (left/right)
- 2 Cover caps for fitting (left/right)
- 2 Screw-on brackets for wooden flaps or flaps with aluminium frame, from frame width 45 mm
- 1 Set of installation instructions
- 1 Drilling jig

ประกอบด้วย:

- อุปกรณ์ยกหน้าบาน (ซ้าย/ขวา) 2 ชุด
- ฝาปิดครอบ (ซ้าย/ขวา) 2 ฝา
- สกรูสำหรับบานไม้หรือบานพับกรอบอะลูมิเนียมสำหรับบานกว้าง 45 มม. 2 ชิ้น
- คู่มือวิธีการติดตั้ง 1 ชุด
- สำหรับเจาะ 1 ชิ้น

Model รุ่น	Grey cover caps ฝาปิดครอบสีเทา	White cover caps ฝาปิดครอบสีขาว
D	372.91.330	372.91.730
E	372.91.331	372.91.731
F	372.91.332	372.91.732
G	372.91.333	372.91.733

Packing: 1 set
ขนาดบรรจุ: 1 ชุด

Adapter for flaps with 20 mm aluminium frame

แผงประกอบสำหรับผนัง กับกรอบอะลูมิเนียม 20 มม.

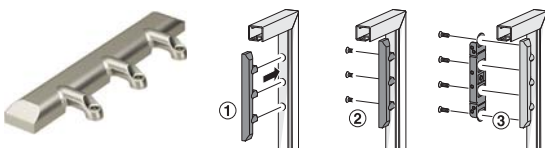

- Screws (M4 x 10 mm) supplied
- มาพร้อมกับสกรู M4 X 10 มม.

Mounting การติดตั้ง	Material วัสดุ	Cat. No. รหัสสินค้า
For left or right hand use สำหรับใช้ติดตั้งมือซ้ายหรือขวา	Zinc alloy ซิงค์อัลลอยด์	372.91.599

Packing: 1 set
ขนาดบรรจุ: 1 ชุด

Maxi for flaps made of wood or with aluminium frame

Maxi สำหรับบานเปิดไม้หรือกรอบเฟรมอะลูมิเนียม

3



Overview of colour designation

ภาพรวมของการดีไซน์สีที่แตกต่าง

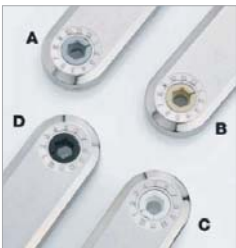

(Adjusting screw) for differentiating the models "A", "B", "C" and "D"
(สกรูแบบปรับได้) สำหรับรุ่นของอุปกรณ์ที่ต่างกัน
"A", "B", "C" และ "D"

A

- By changing the installation position and combining Maxi with the appropriate accessories all common applications for flaps and openings can be realised, e.g. fronts with or without handle, aluminium frame and all glass fronts, automatic opening of heavy fronts, particularly wide and heavy fronts of even more than 50 kg.
- Can be used on one or both sides (depending on the size of the flap)
- Holding power can be adjusted individually to respective flap weight
- Surfaces: Nickel-coloured, white or black
- เพียงแค่ปรับเปลี่ยนการติดตั้งและใช้งานร่วมกับอุปกรณ์ที่เหมาะสมอื่น ๆ ก็ทำให้อุปกรณ์ Maxi นี้ มีความสามารถหลากหลายในการใช้งาน ไม่ว่าจะเป็นหน้าบานแบบมีหรือไม่มีมือจับ ใช้ร่วมกับกรอบอะลูมิเนียมและหน้าบานแบบกระจก ระบบเปิดและปิดอัตโนมัติ หยุดหน้าบานทุกระยะ (ล็อคหน้าบานได้ทุกจังหวะ) เปิดหน้าบานหนัก ๆ ได้ง่าย อย่างเหลือเชื่อ โดยเฉพาะอย่างยิ่งกับหน้าบานที่มีความกว้างมากและมีน้ำหนักมากกว่า 50 กก.
- สามารถติดตั้งได้แบบด้านเดียวหรือสองด้าน (ขึ้นอยู่กับขนาดของหน้าบาน)
- แรงยกหน้าบานสามารถปรับได้ตามขนาดของหน้าบาน
- สี: นิกเกิล, สีขาวหรือสีดำ

Adjustment

การปรับหน้าบาน

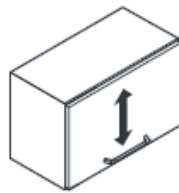

Height adjustment*
การปรับความสูง*

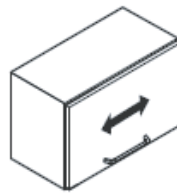

Side adjustment*
การปรับแนวระนาบ*

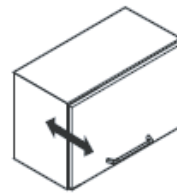

Tilt adjustment*
การปรับแนวตั้ง*



Pull adjustment*
การปรับแรงดึง*

*depend on the hinges that are installed

*ขึ้นอยู่กับบานพับที่ใช้ติดตั้งร่วมด้วย

Holding power adjustment with SW10 Allen key

การปรับความแรงของอุปกรณ์ด้วยประแจหกเหลี่ยม SW10

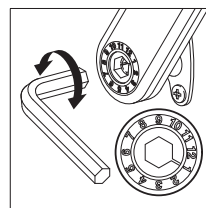

Cat. No. 008.28.100

รหัสสินค้า 088.28.100

Note

Use numbers 1 - 8 for adjusting the holding power

Use numbers 9 - 12 to re-adjust flap after a certain time (if necessary)

หมายเหตุ

ใช้เลข 1 - 8 สำหรับปรับแรงยกของอุปกรณ์

ใช้เลข 9 - 12 เพื่อปรับแรงยกอีกครั้ง เมื่อใช้อุปกรณ์ไปแล้วช่วงระยะเวลาหนึ่ง (หากจำเป็น)

Application for handle free front

การติดตั้งแบบไม่มีมือจับ

Maxi push-to-open for complete opening

Maxi แบบกดกระดิ่งเพื่อการเปิดที่สมบูรณ์แบบ



- Slight pressure on the front opens the flap completely to the end position
- Application in combination with Duomatic Push concealed hinges
- Flap is held closed by magnetic door catch and counter plate on the front panel
- Additional magnets for holding the flap closed (optional)

- กดลงบนหน้าบานเบาๆ เพื่อให้หน้าบานเปิดจนสุด
- ติดตั้งร่วมกับบานพับด้วยกดกระดิ่ง Duomatic
- หน้าบานจะยึดอยู่ในตำแหน่งปิดได้ด้วยตัวยึดหน้าบานแบบแม่เหล็กและแผ่นเพลทที่หน้าบาน
- อาจเสริมอุปกรณ์แม่เหล็กเพื่อยึดหน้าบานให้แน่นขึ้น (อุปกรณ์เสริม)

Maxi touch-to-open for opening the flap slightly and with multi-position stop

Maxi แบบกดกระดิ่งเปิดแบบนุ่มนวลและหยุดหน้าบานได้ทุกตำแหน่ง



- Slight pressure on the front opens the flap slightly then it can be open and closed completely by hand. The front is locked reliably in any position
- Application in combination with Duomatic Push concealed hinges
- Flap is held closed by magnetic door catch and counter plate on the front panel
- Additional magnets for holding the flap closed (optional)

- กดลงบนหน้าบานเบาๆ เพื่อให้หน้าบานเปิดแบบนุ่มนวล
- ติดตั้งร่วมกับบานพับด้วยกดกระดิ่ง Duomatic
- หน้าบานจะยึดอยู่ในตำแหน่งปิดได้ด้วยตัวยึดหน้าบานแบบแม่เหล็กและแผ่นเพลทที่หน้าบาน
- อาจเสริมอุปกรณ์แม่เหล็กเพื่อยึดหน้าบานให้แน่นขึ้น (อุปกรณ์เสริม)

Application for front with handle

การติดตั้งแบบมีมือจับ

Maxi for power assisted opening of the flap

Maxi แบบมีแรงช่วยในการเปิดหน้าบาน



- For wide and heavy fronts with handle
- Flap lock reliably in any position
- Less manual force needed to open the flap
- Application in combination with concealed hinges with or without automatic closing
- Optional soft closing mechanism possible (recommended)

- สำหรับหน้าบานที่กว้างและหนักแบบมีมือจับ
- ล็อคหน้าบานได้ทุกตำแหน่ง
- ใช้แรงในการเปิดหน้าบานน้อย
- ใช้ร่วมกับบานพับทั้งแบบที่มีสปริงและไม่มีสปริง
- สามารถติดตั้งอุปกรณ์ปิดแบบนุ่มนวลเพิ่มได้ (แนะนำให้ใช้)

Maxi for particularly wide and heavy fronts

Maxi สำหรับหน้าบานกว้างและหนัก



- For particularly wide and heavy fronts with handle
- Flap lock reliably in any position
- Less manual force needed to open the flap
- Application in combination with concealed hinges with or without automatic closing
- Optional soft closing mechanism possible (recommended)

- สำหรับหน้าบานที่กว้างและหนักแบบมีมือจับ
- ล็อคหน้าบานได้ทุกตำแหน่ง
- ใช้แรงในการเปิดหน้าบานน้อย
- ใช้ร่วมกับบานพับทั้งแบบที่มีสปริงและไม่มีสปริง
- สามารถติดตั้งอุปกรณ์ปิดแบบนุ่มนวลเพิ่มได้ (แนะนำให้ใช้)

Maxi push-to-open for automatic complete opening

Maxi แบบกดกระดิ่งเพื่อการเปิดแบบอัตโนมัติที่สมบูรณ์แบบ

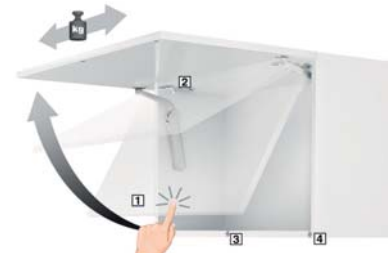

Opening angle 75°

มุมเปิด 75°

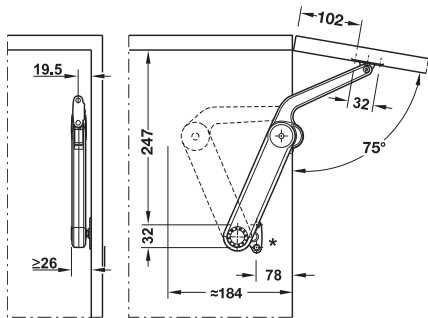

Flap height mm ความสูงบาน มม.	Flap weight kg น้ำหนักบาน กก.			
	Model A รุ่น A	Model B รุ่น B	Model C รุ่น C	Model D รุ่น D
300	2.4 - 3.3	4.5 - 6.8	5.5 - 9.5	8.6 - 11.8
400	1.7 - 2.3	3.6 - 5.3	4.6 - 7.7	6.0 - 10.1
500	-	2.7 - 4.7	4.3 - 7.0	5.8 - 9.2
600	-	2.1 - 3.3	2.9 - 5.1	3.9 - 6.6
700	-	2.1 - 3.0	2.6 - 4.5	3.4 - 5.8
800	-	-	2.5 - 4.2	3.3 - 5.5
900	-	-	2.1 - 3.7	2.8 - 4.8
1000	-	-	2.0 - 3.4	2.7 - 4.4

Opening angle 90°

มุมเปิด 90°

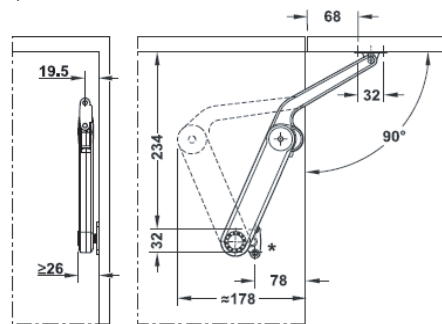

Flap height mm ความสูงบาน มม.	Flap weight kg น้ำหนักบาน กก.			
	Model A รุ่น A	Model B รุ่น B	Model C รุ่น C	Model D รุ่น D
300	1.7 - 2.4	3.1 - 4.6	3.8 - 7.0	5.8 - 9.8
400	-	2.4 - 3.7	3.1 - 5.5	4.2 - 7.1
500	-	1.6 - 2.9	2.6 - 4.5	3.4 - 5.8
600	-	1.5 - 2.4	2.1 - 3.6	2.9 - 4.8
700	-	1.2 - 2.1	1.5 - 3.2	2.5 - 4.0
800	-	-	1.3 - 2.9	2.2 - 3.8
900	-	-	1.1 - 2.6	1.9 - 3.3
1000	-	-	-	1.6 - 3.0

Opening angle 110°

มุมเปิด 110°

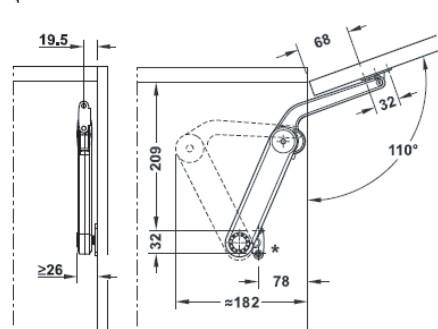

Flap height mm ความสูงบาน มม.	Flap weight kg น้ำหนักบาน กก.			
	Model A รุ่น A	Model B รุ่น B	Model C รุ่น C	Model D รุ่น D
300	-	2.7 - 4.0	3.5 - 6.1	5.1 - 7.8
400	-	1.8 - 3.0	2.7 - 4.6	3.4 - 5.0
500	-	1.7 - 2.4	2.3 - 3.7	3.0 - 4.9
600	-	1.4 - 2.1	1.8 - 3.1	2.5 - 4.2
700	-	-	1.6 - 2.7	2.2 - 3.5
800	-	-	-	1.8 - 3.1
900	-	-	-	1.4 - 2.9
1000	-	-	-	1.2 - 2.6

*Dimensions for Maxi with mounting bracket for 37 mm edge distance

*ขนาดที่ระบุไว้สำหรับ Maxi ที่ใช้ฐานรองแบบระยะห่างจากขอบ 37 มม.

Note

- The following dimensions and sample measurement tables must be strictly observed for this kind of application
- 2 Maxi fittings must be installed for flap widths from 600 mm and above
- The weight specification applies to one Maxi fitting. When using two Maxi fittings the flap weight values double
- Application in combination with Duomatic Push concealed hinges and magnetic door catches
- For secure closing of the flap use 1 x Push magnetic door catch 356.06.401/402 and an additional magnet 356.06.0441/442

หมายเหตุ

- ขนาดและตัวอย่างการวัดตามตารางนั้นเหมาะสำหรับลักษณะการใช้งานตามที่กำหนดไว้เท่านั้น
- ต้องติดตั้งอุปกรณ์ Maxi 2 ชิ้น หากหน้าบานมีความกว้างตั้งแต่ 600 มม. ขึ้นไป
- น้ำหนักในการติดตั้งใช้สำหรับอุปกรณ์ Maxi 1 ชิ้น เมื่อใช้อุปกรณ์ Maxi 2 ชิ้น จะสามารถรับน้ำหนักหน้าบานเพิ่มได้ 2 เท่า
- ใช้ติดตั้งร่วมกับบานพับซ่อนกดกระดิ่ง Duomatic และตัวยึดแบบแม่เหล็ก
- ถ้าต้องการให้หน้าบานอยู่ในระยะปิดได้แน่นขึ้นให้ติดตั้งอุปกรณ์กดกระดิ่งแบบแม่เหล็ก 1 ชิ้น รหัสสินค้า 356.06.401/402 และ เพิ่มตัวแม่เหล็ก รหัสสินค้า 356.06.441/442 ด้วย

Maxi Touch-to-open for opening the flap slightly and with multi-position stop

Maxi แบบกดกระดิ่งสำหรับการเปิดแบบนุ่มนวลและหยุดหน้าบานได้หลายตำแหน่ง

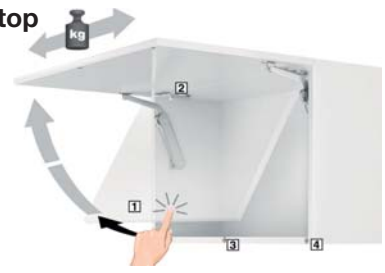

Opening angle 75°

มุมเปิด 75°

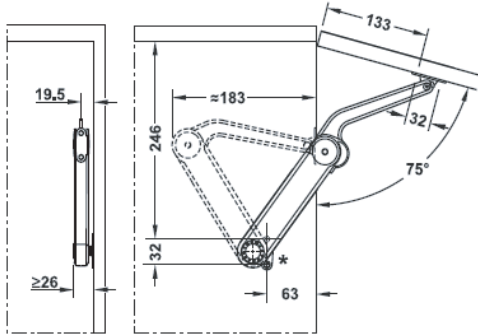

Flap height mm ความสูงบาน มม.	Flap weight kg น้ำหนักบาน กก.			
	Model A รุ่น A	Model B รุ่น B	Model C รุ่น C	Model D รุ่น D
300	2.0 - 3.8	4.0 - 7.7	7.0 - 14.0	-
400	1.6 - 3.1	3.0 - 6.3	5.0 - 11.5	7.0 - 12.5
500	1.3 - 2.5	2.7 - 5.2	4.7 - 8.4	5.5 - 10.5
600	-	2.4 - 4.5	4.3 - 7.8	4.7 - 8.4
700	-	2.2 - 4.0	4.0 - 7.5	4.3 - 8.0
800	-	-	3.6 - 6.2	3.9 - 7.3
900	-	-	3.4 - 5.8	3.5 - 6.7

Opening angle 90°

มุมเปิด 90°

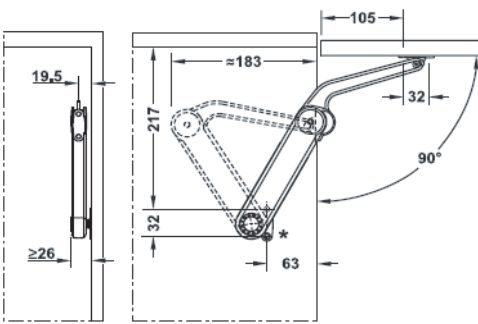

Flap height mm ความสูงบาน มม.	Flap weight kg น้ำหนักบาน กก.			
	Model A รุ่น A	Model B รุ่น B	Model C รุ่น C	Model D รุ่น D
300	2.0 - 3.5	3.3 - 6.7	6.0 - 10.3	7.8 - 13.6
400	1.5 - 2.6	2.5 - 5.0	5.5 - 7.8	5.8 - 10.2
500	1.2 - 2.1	2.0 - 4.0	3.6 - 6.3	4.7 - 8.2
600	1.0 - 1.8	1.7 - 3.3	3.0 - 5.2	3.9 - 6.8
700	0.9 - 1.4	1.4 - 2.7	2.5 - 4.3	3.2 - 5.7
800	0.7 - 1.3	1.2 - 2.6	2.2 - 3.9	2.9 - 5.1
900	0.7 - 1.2	1.1 - 2.2	2.0 - 3.4	2.6 - 4.5
1000	0.6 - 1.0	1.0 - 2.0	1.8 - 3.1	2.1 - 4.1

Opening angle 110°

มุมเปิด 110°

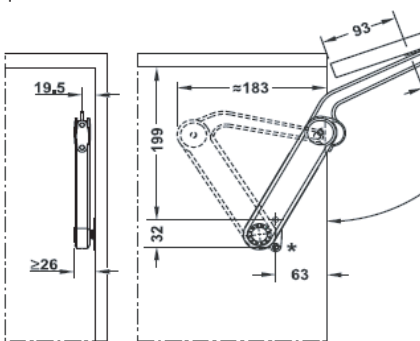

Flap height mm ความสูงบาน มม.	Flap weight kg น้ำหนักบาน กก.			
	Model A รุ่น A	Model B รุ่น B	Model C รุ่น C	Model D รุ่น D
300	1.2 - 2.9	2.6 - 5.5	4.6 - 9.5	-
400	0.9 - 2.2	2.0 - 4.4	3.8 - 7.0	4.6 - 8.7
500	0.7 - 1.8	1.7 - 3.4	3.1 - 5.8	3.7 - 6.5
600	-	1.4 - 3.0	2.6 - 4.7	3.1 - 5.8
700	-	-	2.9 - 4.1	2.8 - 4.5
800	-	-	2.0 - 3.8	2.4 - 4.1
900	-	-	-	2.1 - 3.9
1000	-	-	-	1.8 - 3.7

*Dimensions for Maxi with mounting bracket for 37 mm edge distance

*ขนาดที่ระบุไว้สำหรับ Maxi ที่ใช้ฐานรองแบบระยะห่างจากขอบ 37 มม.

Note

- The following dimensions and sample measurement tables must be strictly observed for this kind of application
- 2 Maxi fittings must be installed for flap widths from 600 mm and above
- The weight specification applies to one Maxi fitting. When using two Maxi fittings the flap weight values double
- Application in combination with Duomatic Push hinges and magnetic door catches

หมายเหตุ

- ขนาดและตัวอย่างการวัดตามตารางนั้นเหมาะกับลักษณะการใช้งานที่กำหนดไว้เท่านั้น
- ต้องติดตั้งอุปกรณ์ Maxi 2 ชิ้น หากหน้าบานมีความกว้างตั้งแต่ 600 มม. ขึ้นไป
- น้ำหนักในการติดตั้งใช้สำหรับอุปกรณ์ Maxi 1 ชิ้น เมื่อใช้อุปกรณ์ Maxi 2 ชิ้น จะสามารถรับน้ำหนักหน้าบานเพิ่มได้ 2 เท่า
- ใช้ติดตั้งร่วมกับบานพับด้วยกดกระดิ่ง Duomatic และตัวยึดแบบแม่เหล็ก

Maxi for power assisted opening of the flap

Maxi สำหรับแบบเพิ่มแรงช่วยเปิด



Opening angle 75°

มุมเปิด 75°

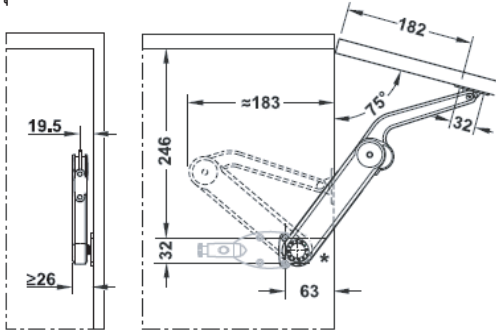

Flap height mm ความสูงบาน มม.	Flap weight kg น้ำหนักบาน กก.			
	Model A รุ่น A	Model B รุ่น B	Model C รุ่น C	Model D รุ่น D
400	2.2 - 4.0	4.3 - 8.2	7.1 - 14.0	-
500	1.8 - 3.2	3.4 - 7.0	6.4 - 11.5	6.8 - 13.4
600	1.6 - 3.0	2.9 - 5.5	5.1 - 10.0	6.4 - 11.2
700	1.4 - 2.8	2.6 - 5.1	4.9 - 9.1	5.3 - 10.2
800	-	2.4 - 4.6	4.0 - 7.4	4.9 - 9.0
900	-	2.2 - 4.4	3.8 - 7.0	4.7 - 8.2
1000	-	2.0 - 4.2	3.5 - 6.7	4.4 - 7.6

Opening angle 90°

มุมเปิด 90°

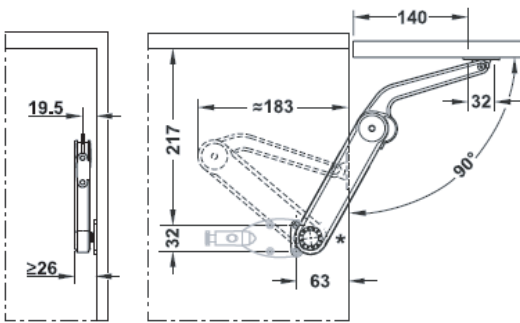

Flap height mm ความสูงบาน มม.	Flap weight kg น้ำหนักบาน กก.			
	Model A รุ่น A	Model B รุ่น B	Model C รุ่น C	Model D รุ่น D
300	2.7 - 5.1	5.0 - 8.5	8.0 - 12.0	9.0 - 15.0
400	2.1 - 3.5	4.5 - 6.7	5.8 - 11.2	7.2 - 13.5
500	1.6 - 2.6	3.5 - 5.5	4.5 - 8.8	6.0 - 11.0
600	1.3 - 2.2	2.7 - 4.3	3.9 - 7.7	4.8 - 8.5
700	1.2 - 2.0	2.5 - 3.7	3.2 - 6.4	4.2 - 7.6
800	-	2.4 - 3.4	3.0 - 5.4	3.5 - 6.7
900	-	-	2.7 - 5.2	3.0 - 6.0
1000	-	-	-	2.7 - 5.5

Opening angle 110°

มุมเปิด 110°

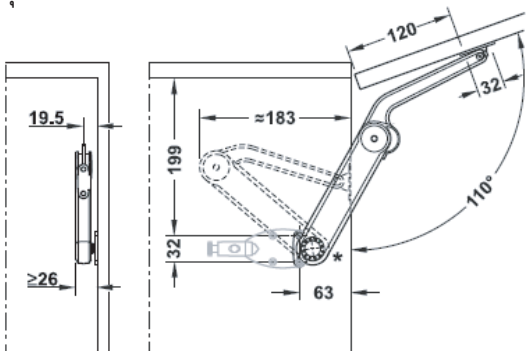

Flap height mm ความสูงบาน มม.	Flap weight kg น้ำหนักบาน กก.			
	Model A รุ่น A	Model B รุ่น B	Model C รุ่น C	Model D รุ่น D
300	1.4 - 3.2	3.1 - 5.9	5.4 - 10.0	-
400	1.2 - 2.5	3.0 - 5.0	4.2 - 8.1	4.8 - 9.0
500	0.9 - 2.0	2.2 - 3.8	3.2 - 6.3	2.8 - 7.5
600	0.7 - 1.5	1.9 - 3.5	2.7 - 6.0	3.5 - 6.8
700	-	1.7 - 2.7	2.5 - 4.5	3.0 - 5.2
800	-	-	2.2 - 3.6	2.6 - 4.7
900	-	-	-	2.3 - 4.3
1000	-	-	-	2.0 - 4.0

*Dimensions for Maxi with mounting bracket for 37 mm edge distance

*ขนาดที่ระบุนี้สำหรับ Maxi ที่ใช้ฐานรองแบบระยะห่างจากขอบ 37 มม.

Note

- The following dimensions and sample measurement tables must be strictly observed for this kind of application
- 2 Maxi fittings must be installed for flap widths from 600 mm and above
- The weight specification applies to one Maxi fitting. When using two Maxi fittings the flap weight values double
- Application in combination with concealed hinges with or without automatic closing

หมายเหตุ

- ขนาดและตัวอย่างการวัดตามตารางนั้นเหมาะกับลักษณะการใช้งานตามที่กำหนดไว้เท่านั้น
- ต้องติดตั้งอุปกรณ์ Maxi 2 ชิ้น หากหน้าบานมีความกว้างตั้งแต่ 600 มม. ขึ้นไป
- น้ำหนักในการติดตั้งใช้สำหรับอุปกรณ์ Maxi 1 ชิ้น เมื่อใช้อุปกรณ์ Maxi 2 ชิ้น จะสามารถรับน้ำหนักหน้าบานเพิ่มได้ 2 เท่า
- ใช้ติดตั้งร่วมกับบานพับด้วยแบบมีหรือไม่มีสปริงปิดอัตโนมัติ

We reserve the right to alter specifications without notice (HTH Furniture Fittings 2016).
บริษัทฯ ขอสงวนการเปลี่ยนแปลงรายละเอียดโดยไม่มีการแจ้งล่วงหน้า (HTH อุปกรณ์เฟอร์นิเจอร์ 2559).

Maxi for particularly wide and heavy fronts

Maxi สำหรับหน้าบานที่มีขนาดกว้างและหนัก

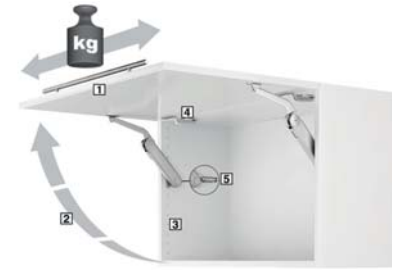

Opening angle 75°

มุมเปิด 75°

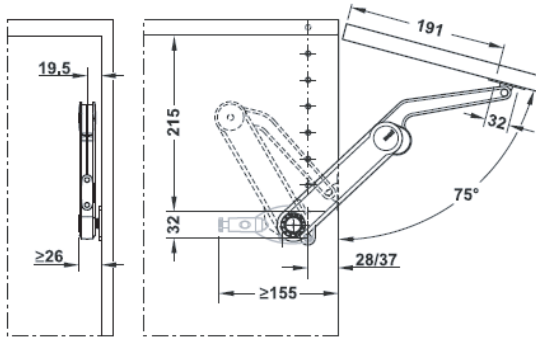

Flap height mm ความสูงบาน มม.	Flap weight kg น้ำหนักบาน กก.			
	Model A รุ่น A	Model B รุ่น B	Model C รุ่น C	Model D รุ่น D
300	3.8 - 7.1	6.7 - 13.7	11.9 - 21.0	15.4 - 27.3
400	2.8 - 5.3	5.0 - 10.3	8.9 - 15.8	11.6 - 20.5
500	2.3 - 4.3	4.1 - 8.3	7.2 - 12.5	9.4 - 16.2
600	1.9 - 3.5	3.3 - 7.0	5.9 - 10.6	7.6 - 13.7
700	1.6 - 3.0	2.8 - 5.7	5.0 - 8.8	6.5 - 11.4
800	1.4 - 2.7	2.5 - 5.1	4.4 - 7.9	5.7 - 10.4
900	1.3 - 2.4	2.2 - 4.6	4.0 - 7.0	5.2 - 9.1
1000	1.1 - 2.1	2.4 - 4.1	3.6 - 6.3	4.6 - 8.2

Opening angle 90°

มุมเปิด 90°

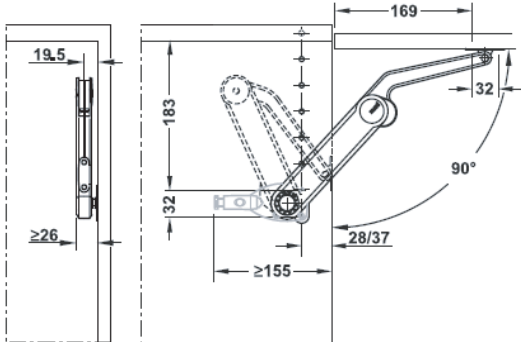

Flap height mm ความสูงบาน มม.	Flap weight kg น้ำหนักบาน กก.			
	Model A รุ่น A	Model B รุ่น B	Model C รุ่น C	Model D รุ่น D
300	3.0 - 5.3	5.1 - 10.2	9.1 - 15.8	11.9 - 20.8
400	2.3 - 4.0	3.8 - 7.6	6.9 - 11.9	8.9 - 15.6
500	1.8 - 3.2	3.1 - 6.1	5.5 - 9.6	7.2 - 12.5
600	1.5 - 2.7	2.6 - 5.1	4.6 - 7.9	6.0 - 10.4
700	1.3 - 2.2	2.1 - 4.2	3.8 - 6.6	4.9 - 8.7
800	1.1 - 2.0	1.9 - 3.9	3.4 - 5.9	4.4 - 7.8
900	1.0 - 1.8	1.7 - 3.4	3.0 - 5.2	3.9 - 6.9
1000	0.6 - 1.6	1.5 - 3.0	2.7 - 4.7	3.6 - 6.2

Opening angle 110°

มุมเปิด 110°

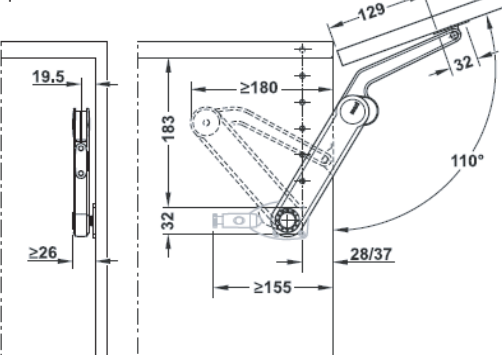

Flap height mm ความสูงบาน มม.	Flap weight kg น้ำหนักบาน กก.			
	Model A รุ่น A	Model B รุ่น B	Model C รุ่น C	Model D รุ่น D
300	2.4 - 4.0	3.9 - 7.5	6.8 - 11.6	9.2 - 15.0
400	1.8 - 3.0	2.9 - 5.6	5.1 - 8.7	6.9 - 11.2
500	1.4 - 2.4	2.4 - 4.5	4.0 - 7.1	5.7 - 9.0
600	1.2 - 2.0	1.9 - 3.8	3.3 - 5.9	4.5 - 7.6
700	1.0 - 1.7	1.7 - 3.1	2.9 - 4.8	3.8 - 6.2
800	0.9 - 1.4	1.4 - 2.8	2.6 - 4.3	3.4 - 5.6
900	0.8 - 1.3	1.3 - 2.5	2.3 - 3.8	3.0 - 5.0
1000	0.7 - 1.2	1.1 - 2.2	2.0 - 3.5	2.7 - 4.5

*Dimensions for Maxi with mounting bracket for 37 mm edge distance

*ขนาดที่ระบุนี้สำหรับ Maxi ที่ใช้ฐานรองแบบระยะห่างจากขอบ 37 มม.

Note

- The following dimensions and sample measurement tables must be strictly observed for this kind of application
- 2 Maxi fittings must be installed for flap widths from 600 mm and above
- The weight specification applies to one Maxi fitting. When using two Maxi fittings the flap weight values double
- Application in combination with concealed hinges with or without automatic closing

หมายเหตุ

- ขนาดและตัวอย่างการวัดตามตารางนั้นเหมาะกับลักษณะการใช้งานตามที่กำหนดไว้เท่านั้น
- ต้องติดตั้งอุปกรณ์ Maxi 2 ชิ้น หากหน้าบานมีความกว้างตั้งแต่ 600 มม. ขึ้นไป
- น้ำหนักในการติดตั้งใช้สำหรับอุปกรณ์ Maxi 1 ชิ้น เมื่อใช้อุปกรณ์ Maxi 2 ชิ้น จะสามารถรับน้ำหนักหน้าบานเพิ่มได้ 2 เท่า
- ใช้ติดตั้งร่วมกับบานพับด้ายแบบมีหรือไม่มีสปริงปิดอัตโนมัติ

Maxi complete set or individual fitting for flaps made of wood, glass or with aluminium frame

Maxi แบบอุปกรณ์ครบชุดหรือแบบแยกชิ้นสำหรับหน้าบานไม้, กระจกหรือแบบกรอบอะลูมิเนียม

3



Maxi nickel plated

Maxi สีนิกเกิ้ล



Maxi white

Maxi สีขาว



Maxi black

Maxi สีดำ

- Material: Stay zinc alloy, mounting and screw-on ,bracket steel, cover cap for adjusting Screw plastic
- Finish: Stay nickel plated, white or black, mounting and screw-on bracket nickel plated
- Edge distance: 37 mm
- Version: For left and right hand use
- Installation: Without tools (clip on)
- Adjustment facility: Holding power adjustment

- วัสดุ: แขนยกหน้าบานซิงค์อัลลอยด์ ฉากยึดเหล็ก ฝาปิดสำหรับสกรูปรับระดับพลาสติก
- สี: แขนยกหน้าบานสีนิกเกิ้ล ขาวหรือดำ ฉากยึดสีนิกเกิ้ล
- ระยะห่างจากขอบหน้าบาน: 37 มม.
- รูปแบบ: ติดตั้งได้ทั้งด้านซ้ายและขวา
- การติดตั้ง: ติดตั้งโดยไม่ต้องใช้เครื่องมือ (ระบบคลิป)
- การปรับระดับ: ปรับแรงยกหน้าบานได้

Supplied with

- 1 Lid stay
- 1 Mounting bracket for cabinet
- 1 Screw-on bracket for flap (for Euro screws)

ประกอบด้วย

- แขนยกหน้าบาน 1 ชิ้น
- ฉากยึดตู้ 1 ชิ้น
- ฉากยึดหน้าบาน 1 ชิ้น (แบบขันด้วยยูโรสกรู)

Model รุ่น	Nickel plated สีนิกเกิ้ล	White สีขาว	Black สีดำ
For wooden flaps or flaps with aluminium frame, from frame width 45 mm สำหรับหน้าบานไม้หรือกรอบบานอะลูมิเนียมที่มีความกว้าง 45 มม.ขึ้นไป			
A	373.69.512	373.69.742	373.69.342
B	373.69.412	373.69.744	373.69.344
C	373.69.712	373.69.746	373.69.346
D	373.69.312	373.69.748	373.69.348
For flaps with aluminium frame 20 mm สำหรับกรอบบานอะลูมิเนียม 20 มม.			
A	373.69.502	373.69.732	373.69.332
B	373.69.402	373.69.734	373.69.334
C	373.69.702	373.69.736	373.69.336
D	373.69.302	373.69.738	373.69.338

Packing: 1 or 10 pcs.
ขนาดบรรจุ: 1 หรือ 10 ชิ้น

Note

Bracket for cabinet and flap are black colour

หมายเหตุ

ฉากยึดสำหรับตู้และหน้าบานเป็นสีดำ

Order reference

Use two Maxi fitting for flap widths from 600 mm and above

ข้อแนะนำในการสั่งซื้อ

กรุณาสั่งซื้ออุปกรณ์ Maxi จำนวนสองชิ้นสำหรับหน้าบานที่มีความกว้างตั้งแต่ 600 มม.ขึ้นไป

Maxi individual Fittings

อุปกรณ์ Maxi แบบแยกชิ้น



Supplied with

1 Lid stay

ประกอบด้วย

แขนยกหน้าบาน 1 ชิ้น

Model รุ่น	Nickel plated สีนิกเกิล	White สีขาว	Black สีดำ
A	373.69.902	373.69.722	373.69.322
B	37.3.69.900	373.69.720	373.69.320
C	373.69.901	373.69.721	373.69.321
D	373.69.903	373.69.723	373.69.323

Packing: 1 or 10 pcs.
ขนาดบรรจุ: 1 หรือ 10 ชิ้น

Note

For edge distance 28 mm, please contact PM department

หมายเหตุ

สำหรับอุปกรณ์ที่ติดตั้งระยะห่างจากขอบหน้าบาน 28 มม.
กรุณาสอบถามเพิ่มเติมที่แผนกผลิตภัณฑ์

Soft closing mechanism

อุปกรณ์เพื่อการปิดแบบนุ่มนวล

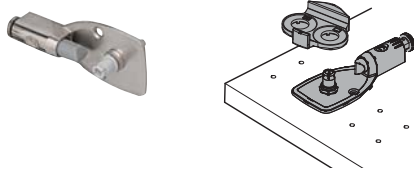

- Area of application: For edge distance 28 and 37 mm
- Material: Zinc alloy
- Adjustment dampening distance

- ลักษณะการใช้งาน: สำหรับระยะห่างจากขอบ 28 และ 37 มม.
- วัสดุ: ซิงค์อัลลอยด์
- สามารถปรับระยะห่างของอุปกรณ์ปิดแบบนุ่มนวลได้

Finish สี	Cat. No. รหัสสินค้า
Nickel plated สีนิกเกิล	373.69.799

Packing: 1 pc.
ขนาดบรรจุ: 1 ชิ้น

Note

The mounting bracket for the cabinet is not required when using the soft closing mechanism

หมายเหตุ

ไม่จำเป็นต้องใช้ฉากยึดสำหรับตู้เมื่อใช้อุปกรณ์เพื่อการปิดแบบนุ่มนวล

Maxi Accessories Mounting bracket for cabinet

อุปกรณ์เสริมสำหรับ Maxi ฉากยึดสำหรับตู้



Edge distance 37 mm
ระยะห่างจากขอบ 37 มม.

- Area of application: For mounting the lid stay to the cabinet
- Material: Steel
- Finish: Nickel plated

- ลักษณะการใช้งาน: สำหรับติดตั้งแขนอุปกรณ์เข้ากับตู้
- วัสดุ: เหล็ก
- สี: สีนิกเกิล

Finish สี	Cat. No. รหัสสินค้า
Nickel plated สีนิกเกิล	373.69.906

Packing: 1 pc.
ขนาดบรรจุ: 1 ชิ้น

Screw-on bracket for flap

ฉากยึดแบบติดตั้งด้วยสกรูสำหรับหน้าบาน



For wooden flaps or flaps with aluminium frame, from frame width 45 mm
สำหรับบานเปิดขึ้นไม้หรือเฟรมอะลูมิเนียม แบบกว้าง 45 มม.



For flaps with aluminium frame, frame width 20 mm
สำหรับบานเปิดขึ้นเฟรมอะลูมิเนียม แบบกว้าง 20 มม.

- Area of application: For mounting the lid stay to the flap
- Material: Steel
- Finish: Nickel plated, white or black

- ลักษณะการใช้งาน: สำหรับติดตั้งบานเปิดขึ้นเข้ากับบานเปิด
- วัสดุ: เหล็ก
- สี: สีนิกเกิล สีขาวหรือสีดำ

Installation การติดตั้ง	Nickel plated สีนิกเกิล	White สีขาว	Black สีดำ
For flaps made of wood or with aluminium frame, from frame width 45 mm สำหรับหน้าบานไม้หรือกรอบบานอะลูมิเนียมที่มีความกว้าง 45 มม.ขึ้นไป			
For chipboard screws สำหรับสกรูชิปบอร์ด	373.66.681	373.66.384	373.66.381
For Euro screws สำหรับยูโรสกรู	373.66.036	373.66.386	373.66.383
For flaps with aluminium frame with frame width 20 mm สำหรับกรอบบานอะลูมิเนียม 20 มม.			
For sheet metal screws สำหรับสกรูเกลียวเหล็ก	373.66.682	373.66.385	373.66.382

Packing: 1 pc.
ขนาดบรรจุ: 1 ชิ้น

Duo 3667/Duo Forte 3666 for flaps made of wood or with aluminium frame

Duo 3667/Duo Forte 3666 สำหรับบานไม้หรือกรอบอะลูมิเนียม

3



- Adjusting the arms (overshear) turns the lid stay into a flap stay
- Less space required inside the cabinet
- Wear-resistant friction coupling with large adjusting range

- ปรับที่แขน (หมุนกลับด้าน) เปลี่ยนจากบานเปิดขึ้นเป็นบานเปิดลง
- ใช้พื้นที่ติดตั้งภายในตู้น้อย
- มีตัวป้องกันการเสียดสีและสามารถปรับระดับได้หลากหลาย

Holding power adjustment with SW4 Allen key

การปรับความแรงของอุปกรณ์ด้วยประแจหกเหลี่ยม SW10



Stronger holding power

- **locking** function
- flap locks in any position (multi-position stop)

Weaker holding power

- **braking** function
- lid stay closes softly/flap stay open gently

ปรับแบบเน้นความแรง

- ระบบล็อก
- ล็อคหน้าบานทุกตำแหน่ง (หยุดได้ทุกตำแหน่ง)

ปรับแบบเน้นความเบา

- ระบบเบรค
- บานเปิดขึ้นจะปิดแบบนุ่มนวล/บานเปิดลงจะเปิดแบบนุ่มนวล

Cat. No. 008.28.241

รหัสสินค้า 008.28.241

Application

ลักษณะการติดตั้ง

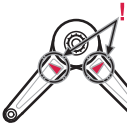
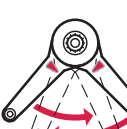

As lid stay
แบบบานเปิดขึ้น

As flap stay
แบบบานเปิดลง

Surface

พื้นผิว



Black, nickel coloured or white
สีดำ สีนิกเกิลหรือสีขาว

Adjustment

การปรับหน้าบาน

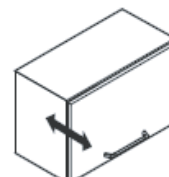
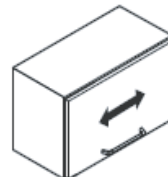
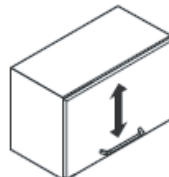

Height adjustment*
การปรับความสูง*

Side adjustment*
การปรับแนวระนาบ*

Tilt adjustment*
การปรับแนวตั้ง*

Pull adjustment*
การปรับแรงดึง*

*depend on the hinges that are installed

*ขึ้นอยู่กับบานพับที่ใช้ติดตั้งร่วมกับ

Lateral space requirement/side distance (S) for screw-on bracket

ระยะการติดตั้งและระยะห่างสำหรับฉากยึด

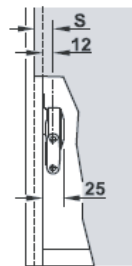

S = 12 + door overlay
S = 12 + ระยะทับขอบหน้าบาน

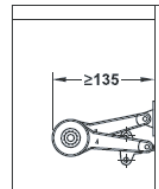

Duo standard

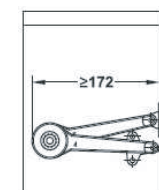

Duo forte

Duo Standard complete set

ชุดอุปกรณ์ Duo มาตรฐานแบบครบชุด



Supply with

- 1 Lid stay
- 1 Mounting bracket for cabinet
- 1 Screw-on bracket for flap
- 1 Set of installation instruction

ประกอบด้วย

- แขนบานพับข้อศอก 1 ชิ้น
- แป้นยึดตู้ 1 ชิ้น
- แป้นยึดบานแบบขันด้วยสกรู 1 ชิ้น
- คู่มือการติดตั้ง

Installation การติดตั้ง	Edge Distance mm ระยะจากขอบ มม.	Nickel plated สีนิกเกิล	White สีขาว	Black สีดำ
For flaps made of wood or with aluminium frame, from frame width 45 mm สำหรับหน้าบานไม้หรือกรอบบานอะลูมิเนียมที่มีความกว้าง 45 มม.ขึ้นไป				
For chipboard screws สำหรับสกรูชิปบอร์ด	37	373.66.612	373.66.262	373.66.212
For Euro screws สำหรับยูโรสกรู	37	373.66.614	373.66.264	373.66.214
For flaps with aluminium frame with frame width 20 mm สำหรับกรอบบานอะลูมิเนียม 20 มม.				
For sheet metal screws สำหรับสกรูแผ่นโลหะ	37	373.66.622	373.66.272	373.66.222

Packing: 1 pc.

ขนาดบรรจุ: 1 ชิ้น

Installation as lid stay

การติดตั้งแบบบานเปิดขึ้น

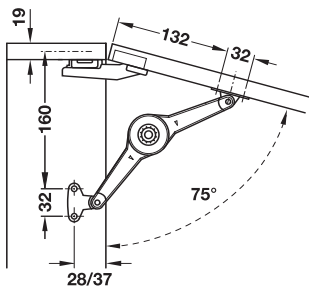

Opening angle 75°

มุมเปิด 75°

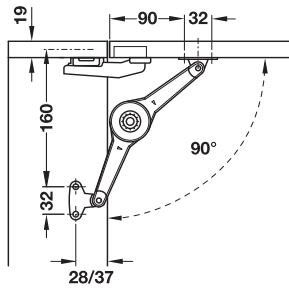

Opening angle 90°

มุมเปิด 90°

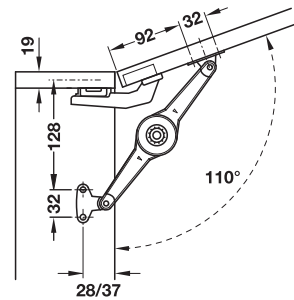

Opening angle 110°

มุมเปิด 110°

Installation as lid stay

การติดตั้งแบบบานเปิดขึ้น

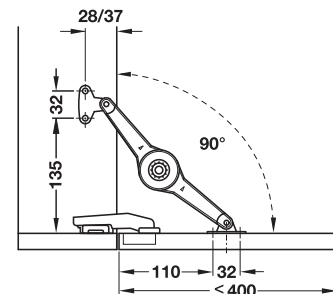

Separate catch required

ต้องใช้ตัวเกี่ยวเพิ่ม

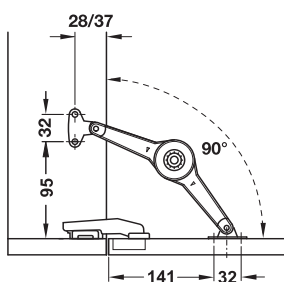

No separate catch required. Space requirement for fitting inside the cabinet when the flap is being closed: 130 mm from front edge of cabinet

ไม่ต้องใช้ตัวเกี่ยวหน้าบานเพิ่ม
ต้องใช้พื้นที่สำหรับอุปกรณ์เวลาปิด
หน้าบาน 130 มม. จากขอบตู้



Sample measurements table for max. flap weight. Always use two fittings when used as flap stay.

ตัวอย่างตารางการวัดขนาดและน้ำหนักสำหรับหน้าบาน ควรใช้อุปกรณ์ 2 ชิ้นเมื่อใช้เป็นบานเปิดลง

	Flap height mm ความสูงหน้าบาน มม.	Flap weight kg น้ำหนักหน้าบาน กก.		Braking function ระบบเบรก	
		Locking function ระบบล็อก		Braking function ระบบเบรก	
		1 stay 1 แขน	2 stays 2 แขน	1 stay 1 แขน	2 stays 2 แขน
Installation as lid stay การติดตั้งแบบบานเปิดขึ้น					
75°	200	9.0	15.0	11.5	15.0
	250	7.0	15.0	9.0	15.0
	300	6.0	12.0	7.5	15.0
	350	5.0	10.0	6.5	13.0
	400	4.5	9.0	6.0	11.5
	450	4.0	8.0	5.0	10.0
	500	3.5	7.0	4.5	9.0
90°	200 - 400 see table below "Installation as flap stay" 200 - 400 กรุณาศึกษาจากตารางด้านล่าง "การติดตั้งแบบเปิดลง"				
	450	3.5	6.5	4.5	8.5
	500	3.0	6.0	4.0	7.5
110°	200	6.0	12.0	8.0	15.0
	250	5.0	9.5	6.0	12.0
	300	4.0	8.0	5.0	10.0
	350	3.5	7.0	4.0	9.0
	400	3.0	6.0	4.0	7.5
	450	2.5	5.5	3.5	7.0
	500	2.0	5.0	3.0	6.0
Installation as flap stay การติดตั้งแบบบานเปิดลง					
90°	200	7.5	15.0	9.5	15.0
	250	6.0	12.0	7.5	15.0
	300	5.0	10.0	6.0	13.0
	350	4.0	8.5	5.5	11.0
	400	3.5	7.0	5.0	10.0

3

Duo Forte complete set

ชุดอุปกรณ์ Duo Forte แบบครบชุด



Supply with

- 1 Lid stay
- 1 Mounting bracket for cabinet
- 1 Screw-on bracket for flap
- 1 Set of installation instruction

ประกอบด้วย

- แขนบานพับข้อศอก 1 ชิ้น
- แป้นยึดตู้ 1 ชิ้น
- แป้นยึดบานแบบขันด้วยสกรู 1 ชิ้น
- คู่มือการติดตั้ง

Installation การติดตั้ง	Edge Distance mm ระยะจากขอบ มม.	Nickel plated สีนิกเกิล	White สีขาว	Black สีดำ
For flaps made of wood or with aluminium frame, from frame width 45 mm สำหรับหน้าบานไม้หรือกรอบบานอะลูมิเนียมที่มีความกว้าง 45 มม.ขึ้นไป				
For chipboard screws สำหรับสกรูชิปบอร์ด	37	373.66.632	373.66.372	373.66.312
For Euro screws สำหรับยูโรสกรู	37	373.66.634	373.66.374	373.66.314
For flaps with aluminium frame with frame width 20 mm สำหรับกรอบบานอะลูมิเนียม 20 มม.				
For sheet metal screws สำหรับสกรูเกลียวเหล็ก	37	373.66.642	373.66.376	373.66.322

Packing: 1 pc.
ขนาดบรรจุ: 1 ชิ้น



Installation as lid stay

การติดตั้งแบบบานเปิดขึ้น

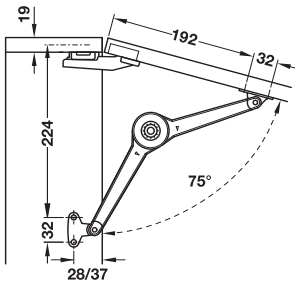

Opening angle 75°
มุมเปิด 75°

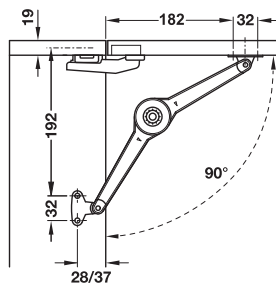

Opening angle 90°
มุมเปิด 90°

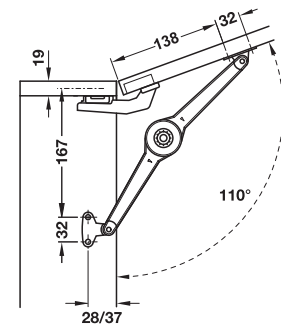

Opening angle 110°
มุมเปิด 110°

Installation as lid stay

การติดตั้งแบบบานเปิดขึ้น

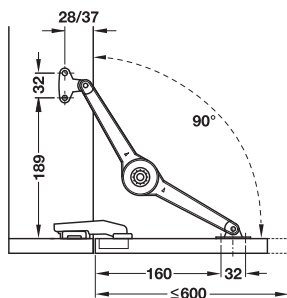

Separate catch required
ต้องใช้ตัวเกี่ยวเพิ่ม

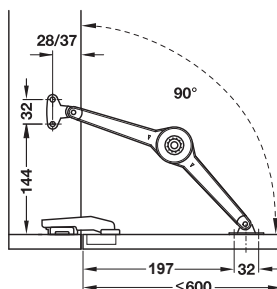

No separate catch required. Space requirement for fitting inside the cabinet when the flap is being closed: 175 mm from front edge of cabinet

ไม่ต้องใช้ตัวเกี่ยวหน้าบานเพิ่ม
ต้องใช้พื้นที่สำหรับอุปกรณ์เวลาปิด
หน้าบาน 175 มม. จากขอบตู้



Sample measurements table for max. flap weight. Always use two fittings when used as flap stay.

ตัวอย่างตารางการวัดขนาดและน้ำหนักสำหรับหน้าบาน ควรใช้อุปกรณ์ 2 ชิ้นเมื่อใช้เป็นบานเปิดลง

	Flap height mm ความสูงหน้าบาน มม.	Flap weight kg น้ำหนักหน้าบาน กก.			
		Locking function ระบบล็อก		Braking function ระบบเบรก	
		1 stay 1 แขน	2 stays 2 แขน	1 stay 1 แขน	2 stays 2 แขน
Installation as lid stay การติดตั้งแบบบานเปิดขึ้น					
75°	200	14.0	15.0	15.0	15.0
	250	11.5	15.0	15.0	15.0
	300	9.0	15.0	12.0	15.0
	350	8.0	15.0	11.0	15.0
	400	7.0	14.0	9.0	15.0
	450	6.0	12.5	8.0	15.0
	500	5.5	11.0	7.0	15.0
	550	5.0	10.0	6.5	13.0
	600	5.0	9.5	6.0	12.0
	650	4.0	8.5	5.5	11.0
	700	4.0	8.0	5.0	10.5
90°	200 - 600 see table below "Installation as flap stay" 200 - 600 กรุณาศึกษาจากตารางด้านล่าง "การติดตั้งแบบเปิดลง"				
	650	3.5	7.0	5.0	9.5
	700	3.0	7.0	4.0	9.0
110°	200	9.5	15.0	12.5	15.0
	250	7.5	15.0	10.0	15.0
	300	6.5	12.5	8.0	15.0
	350	5.5	11.0	7.0	14.0
	400	4.5	9.5	6.0	12.5
	450	4.0	8.5	5.5	11.0
	500	4.0	7.5	5.0	10.0
	550	3.5	7.0	4.0	9.0
	600	3.0	6.0	4.0	8.0
	650	3.0	5.5	4.0	7.5
	700	3.0	5.0	3.5	7.0
Installation as flap stay การติดตั้งแบบบานเปิดลง					
90°	200	12.5	15.0	15.0	15.0
	250	9.5	15.0	12.0	15.0
	300	8.0	15.0	10.0	15.0
	350	7.0	13.5	9.0	15.0
	400	6.0	12.0	8.0	15.0
	450	5.0	11.0	7.0	14.0
	500	5.0	9.5	6.0	12.0
	550	4.0	8.5	5.5	11.0
	600	4.0	8.0	5.5	10.0

3

Duo Forte Ondividual fitting

ชุดอุปกรณ์ Duo Forte แบบแยกชิ้น



Duo Standard

Duo Forte

- Material: Zinc alloy
- Finish: Nickel plated, white or black
- Application: For left and right hand use
- Installation: Without tools (clip-on system) onto pre-mounted mounting bracket
- Adjustment facility: Holding power
- วัสดุ: ซิงค์อัลลอยด์
- สี: สีนิกเกิล สีขาวหรือสีดำ
- ลักษณะการใช้งาน: สำหรับด้านซ้ายและด้านขวา
- การติดตั้ง: ไม่ต้องใช้เครื่องมือในการติดตั้ง (ระบบคลิป) บนฉากยึดที่ติดไว้แล้ว
- การปรับระดับ: ปรับแรง

Supply with

- 1 Lid stay
- 1 Set of installation instruction

ประกอบด้วย

แขนบานพับข้อศอก 1 ชิ้น
คู่มือการติดตั้ง

Model รุ่น	Nickel plated สีนิกเกิล	White สีขาว	Black สีดำ
Duo Standard	373.66.500	373.66.250	373.66.200
Duo Forte	373.66.700	373.66.350	373.66.300

Packing: 1 pc.
ขนาดบรรจุ: 1 ชิ้น

Order reference

Please order mounting brackets and screw-on brackets separately

คำแนะนำในการสั่งซื้อ

แป้นยึดบานสำหรับตู้และแป้นยึดบานสำหรับหน้าไม้ได้จัดทำให้
กรุณาสั่งซื้อต่างหาก

Mounting bracket for cabinet

แป้นยึดบานสำหรับติดตั้งอุปกรณ์ยกหน้าบานเข้ากับตู้



For edge distance 37 mm
ระยะห่างจากขอบ 37 มม.



For edge distance 28 mm
ระยะห่างจากขอบ 28 มม.

- Area of applicaiton: For mounting the lid stay to the cabinet
- Material: Steel
- Finish: Nickel plated, white or black

- ลักษณะการใช้งาน: สำหรับติดตั้งบานเปิดขึ้นเข้ากับตู้
- วัสดุ: เหล็ก
- สี: สีนิกเกิล สีขาวหรือสีดำ

Installation การติดตั้ง	Nickel plated สีนิกเกิล	White สีขาว	Black สีดำ
For edge distance (cabinet) 37 mm สำหรับระยะห่างจาก ขอบหน้าบาน (ตู้) 37 มม.	373.66.694	373.66.396	373.66.394

Packing: 1 pc.
ขนาดบรรจุ: 1 ชิ้น

Screw-on bracket for flap

ฉากยึดแบบติดตั้งด้วยสกรูสำหรับหน้าบาน



For wooden flaps or flaps with aluminium frame, from frame width 45 mm
สำหรับบานเปิดขึ้นไม้หรือเฟรมอะลูมิเนียม แบบกว้าง 45 มม.



For flaps with aluminium frame, frame width 20 mm
สำหรับบานเปิดขึ้นเฟรมอะลูมิเนียม แบบกว้าง 20 มม.

- Area of applicaiton: For mounting the lid stay to the flap
- Material: Steel
- Finish: Nickel plated, white or black

- ลักษณะการใช้งาน: สำหรับติดตั้งบานเปิดขึ้นเข้ากับบานเปิด
- วัสดุ: เหล็ก
- สี: สีนิกเกิล สีขาวหรือสีดำ

Installation การติดตั้ง	Nickel plated สีนิกเกิล	White สีขาว	Black สีดำ
For flaps made of wood or with aluminium frame, from frame width 45 mm สำหรับหน้าบานไม้หรือกรอบบานอะลูมิเนียมที่มีความกว้าง 45 มม.ขึ้นไป			
For chipboard screws สำหรับสกรูชิปบอร์ด	373.66.681	373.66.384	373.66.381
For Euro screws สำหรับยูโรสกรู	373.66.036	373.66.386	373.66.383
For flaps with aluminium frame with frame width 20 mm สำหรับกรอบบานอะลูมิเนียม 20 มม.			
For sheet metal screws สำหรับสกรูเกลียวเหล็ก	373.66.682	373.66.385	373.66.382

Packing: 1 pc.
ขนาดบรรจุ: 1 ชิ้น

**Free fold Double flap lift-up fitting
For 2-piece flaps with division 1:1 made from wood or with aluminium frame**

สำหรับ 2 บานรูปแบบ 1:1 ที่ทำจากไม้หรือเฟรมอะลูมิเนียม



- Even high front panels can be lifted up in a space-saving way
- Modern design thanks to clear-cut contours
- Minimum opening resistance, multi-position stop function and soft opening and soft closing mechanism for extremely pleasant operating feeling
- Rational and time-saving assembly provided by plugs, pre-mounted Euro screws and clip fixing of front panel
- ทุกระยะความสูงจากด้านบนบานพับ สามารถเปิดขึ้นเพื่อประหยัดเนื้อที่
- ดีไซน์ที่ทันสมัยรวมถึงรูปทรงที่ชัดเจน
- มีความทนทานในการเปิดที่ต่ำ พังกั้นในการหยุดบานที่หลากหลายตำแหน่ง และการเปิดปิดแบบนุ่มนวล เพื่อความพึงพอใจในการใช้งาน
- ด้วยเหตุผลและการประหยัดเวลาในการประกอบตัวปลั๊ก ก่อนติดตั้งด้วยสกรูยุโรป และคลิปหนีบด้านหน้าของผนัง

Order reference

Concealed hinges for mounting the flap to the cabinet, connecting hinges and adapters for narrow aluminium frames (if applicable) must be ordered separately.

The specified models apply to common flap heights and weights. Lower front panels with higher flap weights and higher front panels with lower flap weights can also be implemented in individual cases.

ข้อแนะนำในการสั่งซื้อ

บานพับถ้วยสำหรับติดตั้งตู้บานเปิด

บานปิดเชื่อมบานและอุปกรณ์เสริมสำหรับเฟรมอะลูมิเนียมแบบแคบ (หากใช้รวมกัน) ต้องสั่งซื้อแยก

รุ่นที่ระบุไว้ใช้กับความสูงของบานและน้ำหนักบานผนังด้านหน้าที่ต่ำกับน้ำหนักบานที่สูงและผนังด้านที่สูงกับน้ำหนักบานที่ต่ำนอกจากนี้ยังสามารถมาใช้งานได้ในแต่ละกรณี

- Material: Plastic, aluminium fitting, plastic cover cap
- Finish: Fitting silver coloured anodized, cover cap grey, similar to RAL 9006
- Adjustment facility: Height/side of front (depending on selected concealed hinges), holding power/opening angle/centre pull (via fitting)

- วัสดุ: พลาสติก, เหล็ก, ฝาครอบ: พลาสติก
- สี: สีนิกเกิล ฝาครอบ: สีเทาหรือสีขาว
- การปรับการใช้งาน: ความสูงด้านข้าง ความลึกของแผงด้านบน (บานพับถ้วย) และแผงต่ำ (บานพับถ้วย) ความสามารถในการควบคุมการเปิด ศูนย์การดึง (การติดตั้ง)

Supplied with

- 1 Double flap lift-up fittings set
(2 pieces, including front fixing material for wooden flaps or flaps with wide aluminium frame, installation instructions and paper drilling template)
- 1 Cover caps set, grey or white (2 pieces, left/right)

ประกอบด้วย

- ชุดติดตั้งอุปกรณ์ยกหน้าบานคู่ 1 ชุด
(2 ชิ้นประกอบด้วยวัสดุติดตั้งด้านหน้าสำหรับบานไม้หรือเฟรมอะลูมิเนียม ชุดคู่มือวิธีการติดตั้งและตัวอย่างแบบการเจาะรู)
- ชุดฝาครอบ, สีเทาหรือสีขาว 1 ชุด (2 ชิ้น, ซ้าย/ขวา)

Cabinet height mm ความสูงตู้ มม.	Flap weight kg น้ำหนักบาน กก.	Grey สีเทา	White สีขาว
480 – 530	2.6 - 5.2	372.37.510	372.37.710
	5.2 - 10.6	372.37.512	372.37.712
	7.8 - 15.1	372.37.513	372.37.713
520 – 590	2.4 - 4.9	372.37.520	372.37.720
	4.8 - 9.8	372.37.522	372.37.722
	7.2 - 14.1	372.37.523	372.37.723
580 – 650	2.2 - 4.4	372.37.530	372.37.730
	4.3 - 8.8	372.37.532	372.37.732
	6.0 - 12.2	372.37.532	372.37.733
	10.6 - 20.9	372.37.533	372.37.734
650 – 730	3.9 - 7.9	372.37.542	372.37.742
	5.8 - 11.6	372.37.543	372.37.743
	9.5 - 18.7	372.37.544	372.37.744
710 – 790	3.5 - 7.2	372.37.552	372.37.752
	5.2 - 10.3	372.37.553	372.37.753
	8.7 - 17.2	372.37.554	372.37.754
770 – 840	4.9 - 9.8	372.37.563	372.37.763
	8.0 - 15.5	372.37.564	372.37.764
840 – 910	4.5 - 9.0	372.37.573	372.37.773
	7.3 - 14.6	372.37.574	372.37.774
910 – 970	4.2 - 8.0	372.37.583	372.37.783
	6.8 - 13.5	372.37.584	372.37.784
960 – 1,010	3.9 - 7.6	372.37.593	372.37.793
	6.5 - 12.8	372.37.594	372.37.794
1000 – 1,040	6.2 - 12.3	372.37.599	372.37.799

Packing: 1 set
ขนาดบรรจุ: 1 ชุด

We reserve the right to alter specifications without notice (HTH Furniture Fittings 2016).
บริษัทฯ ขอสงวนการเปลี่ยนแปลงรายละเอียดโดยไม่ต้องแจ้งล่วงหน้า (HTH อุปกรณ์เฟอร์นิเจอร์ 2559).

Free fold planning

แบบอิสระ

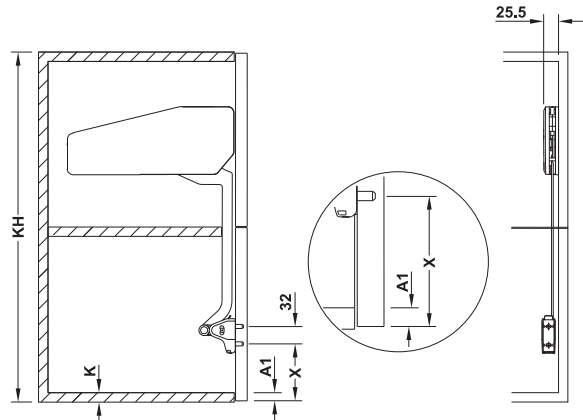
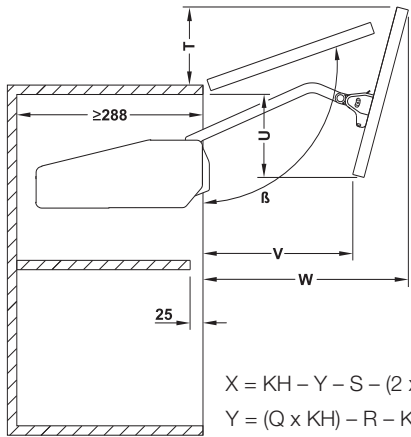

Drilling pattern for cabinet

ระยะเจาะสำหรับตู้

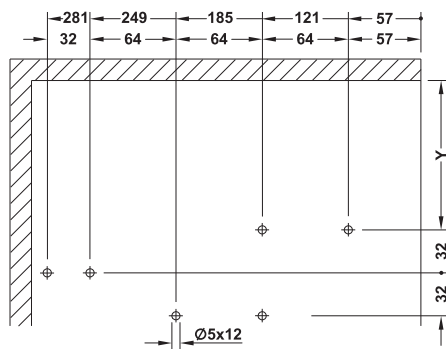

Cabinet height mm ความสูงตู้ มม.	Angle มุมเปิด	Q mm	R mm	S mm	T mm	U mm	V mm	W mm
480-530	107°-96°	1.1	426	328	100-37	100-155	203-186	328-370
520-590	107°-93°	1.1	466	347	106-23	112-184	213-190	347-401
580-650	108°-95°	1.2	589	377	119-40	126-197	227-207	375-430
650-730	107°-94°	1.2	664	409	124-38	147-224	238-215	411-470
650-730	107°-94°	1.2	664	409	124-38	147-224	238-215	411-470
710-790	108°-95°	1.2	736	439	136-46	161-233	250-219	439-500
770-840	108°-95°	1.0	664	467	146-43	179-223	267-200	466-527
840-910	108°-98°	1.2	882	501	154-70	195-248	272-231	502-559
910-970	107°-98°	1.1	865	533	160-78	214-246	282-225	536-588
960-1010	107°-100°	1.1	915	557	170-99	228-251	295-240	560-605
1000-1040	107°-102°	1.1	945	567	177-120	239-256	306-256	578-616

Front processing

การประมวลผลด้านหน้า

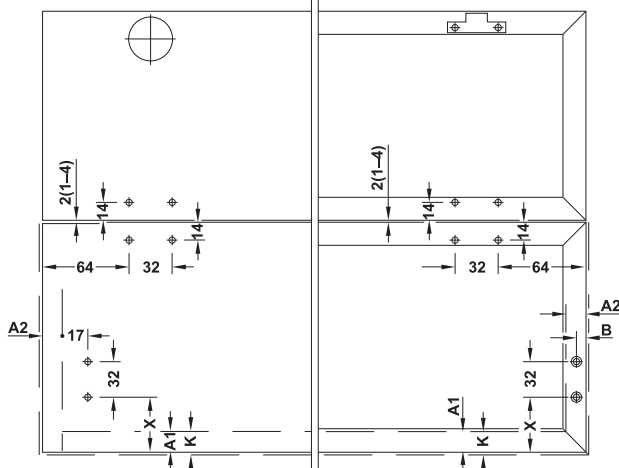

$$X = KH - Y - S - (2 \times K) + A1$$

Note

Use 3 hinges for flap widths >900 mm

หมายเหตุ

ใช้บานพับ 3 อันสำหรับบานความกว้าง >900 มม.

Drilling pattern for adapter for flaps with 20 mm aluminium frame

ระยะเจาะสำหรับอุปกรณ์ยกหน้าบานและเฟรมอะลูมิเนียม 20 มม.

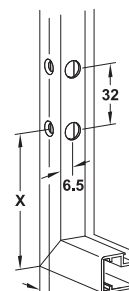
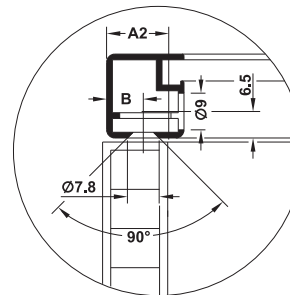

$$B = A2 - 5.5$$

$$B_{min} = 7.0$$

$$B_{max} = 13.5$$

Power adjustment of fitting

การปรับกำลังในการเปิด

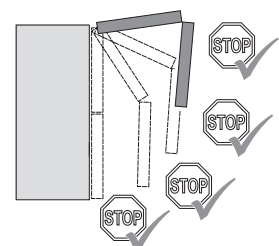
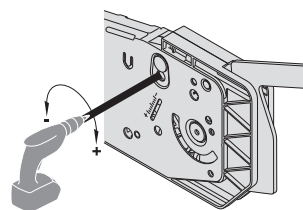

**Free swing Swing-up front fitting
For one-piece flaps made from wood, glass or with aluminium frame**

สำหรับบานเปิดบานเดียว สำหรับบานไม้ กระจก หรือเฟรมอะลูมิเนียม



3



- Full access to the cabinet contents
- Ideal for large front panels
- Modern design thanks to clear-cut contours
- Minimum opening resistance, multi-position stop function and soft opening and soft closing mechanism for extremely pleasant operating feeling
- Rational and time-saving assembly provided by plugs, pre-mounted Euro screws and clip fixing of front panel and cross strut, eccentric adjustment of front panel

- อุปกรณ์แบบเต็มรูปแบบ
- เหมาะสำหรับบานหน้ากว้าง
- ดีไซน์ที่ทันสมัยรวมถึงรูปทรงที่ชัดเจน
- มีความต้านทานในการเปิดต่ำ ฟังก์ชันการหยุดของหน้าบาน หลากหลายตำแหน่งและการเปิดปิดแบบนุ่มนวล เพื่อความพึงพอใจในการใช้งาน
- ด้วยเหตุผลและการประหยัดเวลาในการประกอบด้วยปลั๊กก่อนติดตั้ง ด้วยสกรูยุโรป และคลิปหนีบด้านของผนังและตัวค้ำการปรับของแผงด้านหน้า

- Material: Steel/plastic fitting, plastic cover cap
- Finish/colour: Fitting nickel plated, cover cap grey or white
- Adjustment facility: Height adjustment ± 1.5 mm, side adjustment ± 1.5 mm, tilting angle $\pm 1.5^\circ$, holding power

- วัสดุ: การติดตั้ง: พลาสติก, เหล็ก, ฝาครอบพลาสติก
- สี: การติดตั้ง: สีนิกเกิล ฝาครอบ: สีเทาหรือสีขาว
- การปรับ: ปรับระดับความสูง ± 1.5 มม., ปรับระดับแนวระนาบ ± 1.5 มม., ปรับระดับแนวตั้ง ± 1.5 มม., กำลังเปิด

Supplied with

1 Double flap lift-up fittings set
(2 pcs., including front fixing material for wooden flaps or flaps with wide aluminium frame, installation instructions and paper drilling template)

1 Cover caps set, grey or white (2 pcs., left/right)

ประกอบด้วย

อุปกรณ์บานเปิดขึ้น 1 ชุด
(2 ชิ้น, ประกอบด้วยวัสดุติดตั้งด้านหน้าสำหรับหน้าบานไม้หรือเฟรมอะลูมิเนียม, ชุดคู่มือวิธีการติดตั้ง และตัวอย่างแบบการเจาะรูชุดฝาครอบ สีเทาหรือสีขาว 1 ชุด (2 ชิ้น, ซ้าย/ขวา)

Model รุ่น	Grey สีเทา	White สีขาว
S1sw	372.34.500	372.34.700
S2sw	372.34.510	372.34.710
S3sw	372.34.520	372.34.720
S4sw	372.34.501	372.34.701
S5sw	372.34.511	372.34.711
S6sw	372.34.521	372.34.721
S7sw	372.34.502	372.34.702
S8sw	372.34.512	372.34.712
S9sw	372.34.522	372.34.722

Packing: 1 set
ขนาดบรรจุ: 1 ชุด

Sample measurements table for choosing the correct model

ตารางหน่วยวัดตัวอย่างสำหรับการเลือกรุ่นในการใช้ให้ถูกต้อง

Model รุ่น	S1sw	S2sw	S3sw	S4sw	S5sw	S6sw	S7sw	S8sw	S9sw	
Cabinet height mm ความสูงของตู้ มม.	Flap weight kg น้ำหนักบาน กก.									
370-500	370	1.8-4.0	-	-	3.4-6.5	-	-	5.2-10.3	-	-
	400	1.8-3.9	-	-	3.3-6.3	-	-	5.0-10.0	-	-
	450	1.8-3.7	-	-	3.2-6.1	-	-	4.8-9.4	-	-
	500	1.8-3.5	-	-	3.0-5.8	-	-	4.5-8.9	-	-
500-670	500	-	2.5-5.9	-	-	5.0-10.0	-	-	8.2-15.9	-
	550	-	2.5-5.6	-	-	4.8-9.6	-	-	7.8-15.2	-
	600	-	2.5-5.3	-	-	4.7-9.3	-	-	7.5-14.5	-
	670	-	2.5-4.8	-	-	4.5-8.8	-	-	7.0-13.5	-
670-800	670	-	-	3.2-6.5	-	-	5.7-11.3	-	-	8.5-17.1
	700	-	-	3.1-6.3	-	-	5.6-11.1	-	-	8.4-16.7
	670	-	-	3.0-6.0	-	-	5.4-10.7	-	-	8.2-16.0
	800	-	-	2.9-5.7	-	-	5.3-10.3	-	-	8.5-15.3

We reserve the right to alter specifications without notice (HTH Furniture Fittings 2016).
บริษัทฯ ขอสงวนการเปลี่ยนแปลงรายละเอียดโดยไม่มีการแจ้งล่วงหน้า (HTH อุปกรณ์เฟอร์นิเจอร์ 2559).

Free swing planning

อุปกรณ์บานเปิด Free swing

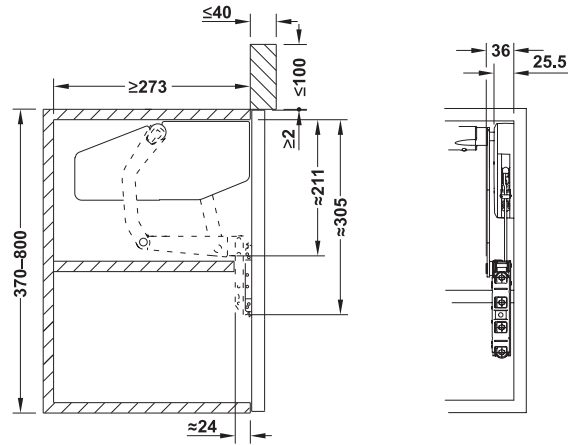
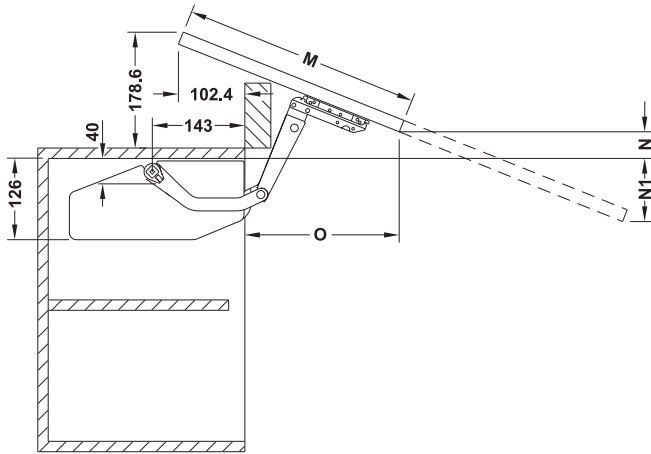

M mm	N mm	N1 mm	O mm
366	40.0	-	237.4
396	28.9	-	265.3
446	10.3	-	311.7
496	-	8.3	358.1
546	-	26.9	404.6
596	-	45.4	451.0
646	-	64.0	497.4
666	-	71.4	516.0
696	-	82.6	543.8
746	-	101.2	590.2
796	-	119.7	636.7

Drilling pattern for front panel

ระยะเจาะสำหรับหน้าบาน

Power adjustment of fitting

การปรับกำลังในการเปิด

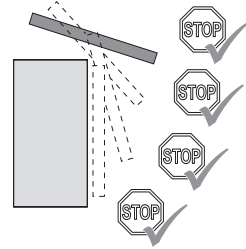
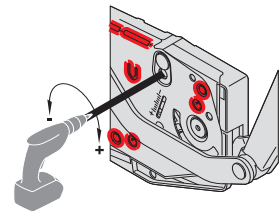
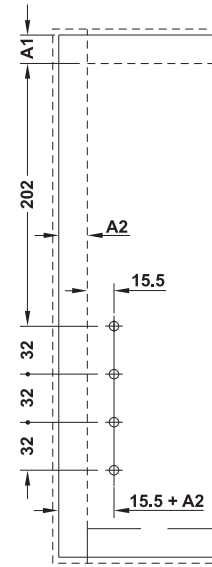

Drilling pattern for cabinet

ระยะเจาะสำหรับตู้

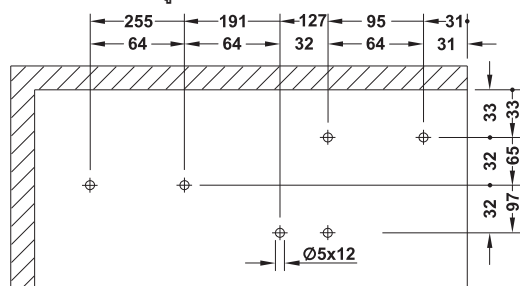

Order reference

Cross strut and adapters for glass front panels or narrow aluminium frames (if applicable) must be ordered separately.
Use two Free swing sets for flap widths >1800 mm.

ข้อแนะนำในการสั่งซื้อ

ตัวค้ำและตัวเชื่อมสำหรับบานกระจกด้านหน้าแผงหรือเฟรมอะลูมิเนียมแบบแคบ (ถ้าใช้ได้) ต้องสั่งซื้อแยกต่างหาก
ใช้ชุดบานเปิดแยก 2 บาน สำหรับความกว้างเฟรม >1800 มม.

Drilling pattern for adapter for flaps with 20 mm aluminium frame

ระยะเจาะสำหรับอุปกรณ์ยึดหน้าบานด้วยเฟรมอะลูมิเนียม 20 มม.

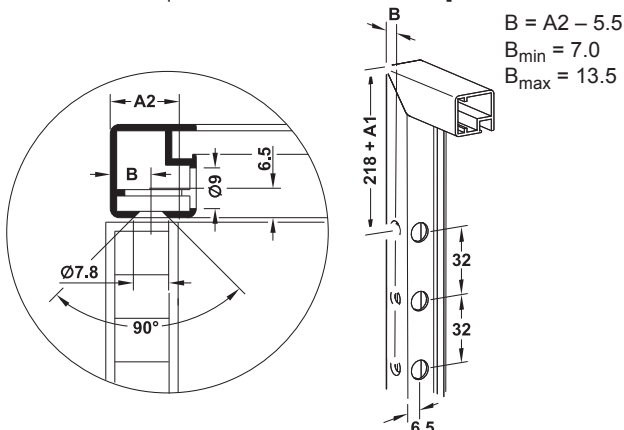

Free up Parallel lift-up front fitting For one-piece flaps made from wood, glass or with aluminium frame

อุปกรณ์ยกหน้าบานขึ้นแนวขนาน สำหรับบานเดี่ยว ทำจากไม้ กระจกหรือเฟรมอะลูมิเนียม



3

A

- Ideal for cabinets with upper-mounted cabinets or front panels
- Modern design thanks to clear-cut contours
- Minimum opening resistance, multi-position stop function and soft opening and soft closing mechanism for extremely pleasant operating feeling
- Rational and time-saving assembly provided by plugs, pre-mounted Euro screws and clip fixing of front panel and cross strut, eccentric adjustment of front panel

- เหมาะสำหรับตู้ที่มีติดด้านบนหรือแผงปิดด้านหน้า
- ดีไซน์ที่ทันสมัยรวมถึงรูปทรงที่ชัดเจน
- มีความต้านทานในการเปิดต่ำ ฟังก์ชันการหยุดของหน้าบาน หลากหลายตำแหน่งและการเปิดปิดแบบนุ่มนวล เพื่อความพึงพอใจในการทำงาน
- ด้วยเหตุผลและการประหยัดเวลาในการประกอบด้วยปลั๊กก่อนติดตั้ง ด้วยสกรูยูโร และคลิปหนีบด้านของผนังและตัวค้ำ การปรับของแผงด้านหน้า

Order reference

Cross strut and adapters for glass front panels or narrow aluminium frames (if applicable) must be ordered separately.

Use two Free swing sets for flap widths >1800 mm.

ข้อแนะนำในการสั่งซื้อ

ตัวค้ำและตัวเชื่อมสำหรับบานกระจกด้านหน้าแผงหรือเฟรมอะลูมิเนียมแบบแคบ (ถ้าใช้ได้) ต้องสั่งซื้อแยกต่างหาก ใช้ชุดบานเปิดแยก 2 บาน สำหรับความกว้างเฟรม >1800 มม.

- Material: Steel/plastic fitting, plastic cover cap
- Finish/colour: Fitting nickel plated, cover cap grey or white
- Adjustment facility: Height adjustment ± 1.5 mm, side adjustment ± 1.5 mm, tilting angle $\pm 1.5^\circ$, holding power

- วัสดุ: การติดตั้ง: พลาสติก, เหล็ก, ฝาครอบพลาสติก
- สี: การติดตั้ง: สีนิกเกิล ฝาครอบ: สีเทาหรือสีขาว
- การปรับ: ปรับระดับความสูง ± 1.5 มม., ปรับระดับแนวระนาบ ± 1.5 มม., ปรับระดับแนวตั้ง ± 1.5 มม., กำลังเปิด

Supplied with

1 Parallel lift-up front fittings set

(2 pieces, including front fixing material for wooden flaps or flaps with wide aluminium frame, installation instructions and paper drilling template)

1 Cover caps set, grey or white (2 pieces, left/right)

ประกอบด้วย

อุปกรณ์บานเปิดขึ้น 1 ชุด
(2 ชิ้น ประกอบด้วยวัสดุติดตั้งด้านหน้าสำหรับหน้าบานไม้หรือเฟรมอะลูมิเนียม ชุดคู่มือวิธีการติดตั้ง และตัวอย่างแบบการเจาะรู) ชุดฝาครอบ สีเทาหรือสีขาว 1 ชุด (2 ชิ้น, ซ้าย/ขวา)

Cabinet height mm ความสูงตู้ มม.	Flap weight kg น้ำหนักบาน	Model รุ่น	Grey สีเทา	White สีขาว
320-360	3.0-5.7	O1us	372.33.500	372.33.700
	4.8-9.3	O2us	372.33.501	372.33.701
	8.7-16.5	O3us	372.33.502	372.33.702
320-360	2.4-4.8	P1us	372.33.510	372.33.710
	4.1-8.0	P2us	372.33.511	372.33.711
	7.4-14.0	P3us	372.33.512	372.33.712
	3.0-5.7	P4us	372.33.513	372.33.713
380-500	2.0-3.8	Q1us	372.33.520	372.33.720
	4.1-8.0	Q2us	372.33.521	372.33.721
	7.4-14.0	Q3us	372.33.522	372.33.722
	3.0-5.7	Q4us	372.33.523	372.33.723
430-600	1.6-3.3	R1us	372.33.530	372.33.730
	2.6-5.5	R2us	372.33.531	372.33.731
	5.0-9.7	R3us	372.33.532	372.33.732
	7.4-14.6	R4us	372.33.533	372.33.733

Packing: 1 set
ขนาดบรรจุ: 1 ชุด

Free up planning

อุปกรณ์หน้าบานขึ้น

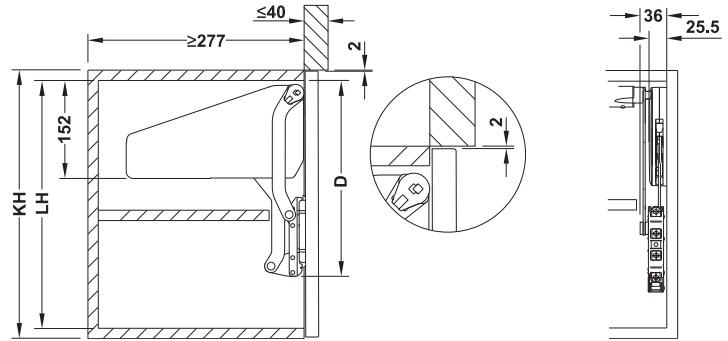
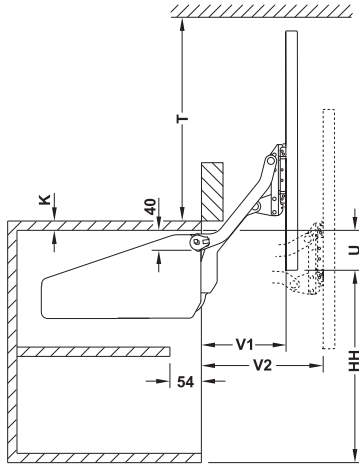

Cabinet height KH mm ความสูงของตู้ KH มม.	X mm	D mm	LH mm	HH mm	T mm	V1 mm	V2 mm
320 - 360	157	274.5	280	278	281	128	177
345 - 420	185	302.5	208	328	333	146	205
380 - 500	220	337.5	343	390	393	168	240
430 - 600	265	382.5	388	470	473	196	284

Drilling pattern for cabinet

ระยะเจาะสำหรับตู้

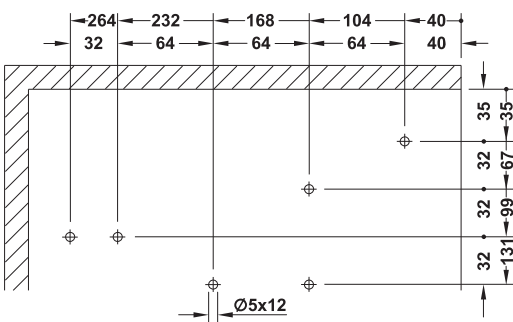

Drilling pattern for front panel

ระยะเจาะสำหรับติดตั้งด้านหน้า

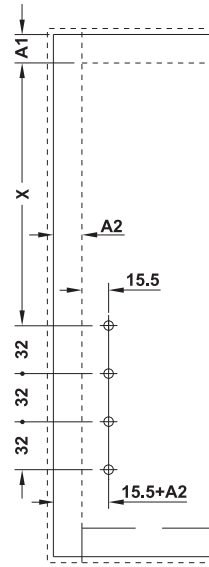

Power adjustment of fitting

การปรับกำลังในการเปิด

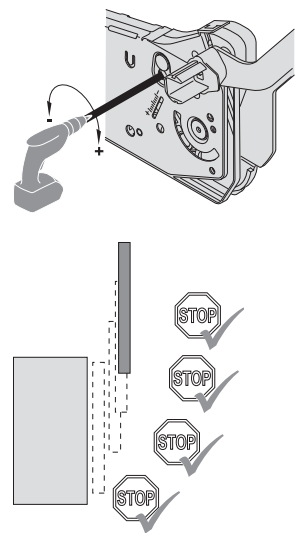

Drilling pattern for adapter for flaps with 20 mm aluminium frame

ระยะเจาะสำหรับอุปกรณ์ยึดหน้าบานด้วยเฟรมอะลูมิเนียม 20 มม.

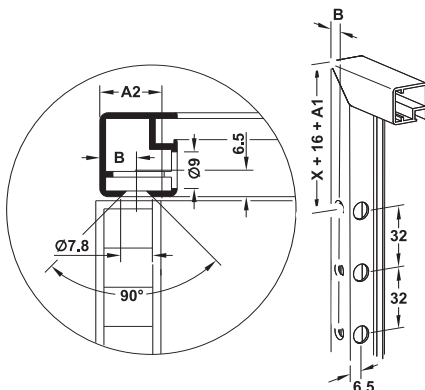

We reserve the right to alter specifications without notice (HTH Furniture Fittings 2016).

บริษัทฯ ขอสงวนการเปลี่ยนแปลงรายละเอียดโดยมิได้มีการแจ้งล่วงหน้า (HTH อุปกรณ์เฟอร์นิเจอร์ 2559).

Duomatic Concealed hinge 110°

บานพับถ้วยมุมเปิด 110°



Drilling pattern

ระยะเจาะ

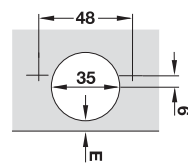

- Material: Steel cup and hinge arm
- Finish: Nickel plated
- Adjustment facility: Side adjustment from -1.5 to +4.5 mm
- With automatic closing spring

- วัสดุ: ถ้วยบานพับและแขนบานพับเหล็ก
- สี: สีนิกเกิล
- การปรับ: ขนาดการปรับจาก -1.5 ถึง +4.5 มม.
- พร้อมด้วยสปริงปิดอัตโนมัติ

3

Door overlay mm

ระยะวางทับแผงข้าง มม.

9	10	11	12	13	14	15	16	17	18	19	20	21	
									3	4	5	6	0
						3	4	5	6				3

Distance to cup E mm

ระยะถ้วยบานพับถึงขอบ E มม.

Mounting plate distance mm

ขนาดฐานรองบานพับ มม.

Cup fixing การติดตั้งถ้วยบานพับ	Cat. No. รหัสสินค้า
For screw fixing ติดตั้งด้วยสกรู	329.17.600
Without tools ไม่มีเครื่องมือ	329.17.630

Packing: 1 or 50 pcs.
ขนาดบรรจุ: 1 หรือ 50 ชิ้น

Duomatic SM Cruciform mounting plate

ฐานรองบานพับถ้วย SM Cruciform



Drilling pattern

ระยะการเจาะ

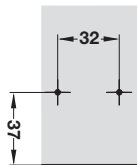

- Material: Steel cup and hinge arm
- Finish: Nickel plated
- Adjustment facility: Height adjustment -2 to +2 mm and depth adjustment -0.5 to +2.8 mm
- With automatic closing spring

- วัสดุ: ชิงค์อัลลอยด์
- สี: สีนิกเกิล
- รูปแบบ: ระบบติดตั้งแบบเร็ว และการปรับระยะ
- การติดตั้ง: สำหรับติดตั้งด้วยสกรูพร้อมด้วยสกรูชิปบอร์ด
- การปรับ: ปรับระดับความสูงได้ -2 ถึง +2 มม. และปรับระดับความลึกได้ -0.5 ถึง +2.8 มม.

Distance D mm ระยะเจาะ D มม.	Cat. No. รหัสสินค้า
0	329.71.500
3	329.71.503

Packing: 1 or 50 pcs.
ขนาดบรรจุ: 1 หรือ 50 ชิ้น

Adapter for flaps with 20 mm aluminium frame

อุปกรณ์เสริมสำหรับบานพับ 20 มม. แบบอะลูมิเนียม



Drilling pattern

ระยะเจาะ

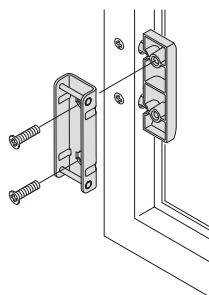

- Material: Zinc alloy
- Fixing material supplied

- วัสดุ: ชิงค์อัลลอยด์
- พร้อมสกรูติดตั้ง

Finish สี	Cat. No. รหัสสินค้า
Nickel plated สีนิกเกิล	372.37.044

Packing: 1 or 10 set
ขนาดบรรจุ: 1 หรือ 10 ชุด

We reserve the right to alter specifications without notice (HTH Furniture Fittings 2016).
บริษัทฯ ขอสงวนการเปลี่ยนแปลงรายละเอียดมิได้มีการแจ้งล่วงหน้า (HTH อุปกรณ์เฟอร์นิเจอร์ 2559).

Connecting hinge

บานพับถ่วง



Drilling pattern

ระยาะการเจาะ

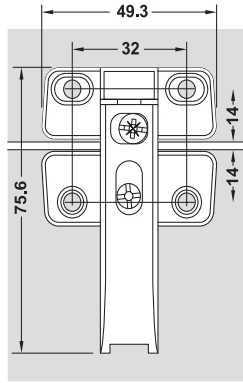

Adjustment facility

การปรับ

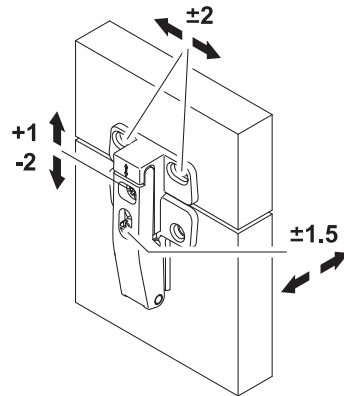

Finger protection

ช่วยป้องกันนิ้วมือ

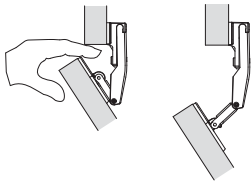

The hinge comes apart when fingers get trapped unintentionally in the gap of the flap.

บานพับจะแยกออกจากกันเมื่อนิ้วมือติดอยู่ระหว่างช่องของบานโดยไม่ตั้งใจ



- Area of application: For wooden flaps and flaps with aluminium frame, from frame width 20 mm
- Material: Zinc alloy
- Finish: Nickel plated
- Adjustment facility: 3-dimensional, side adjustment ± 2 mm, gap adjustment -2 to $+1$ mm, depth adjustment ± 1.5 mm
- With finger protection function

- ลักษณะการใช้งาน: สำหรับบานไม้และบานอะลูมิเนียมแบบกว้าง 20 มม.
- วัสดุ: ซิงค์อัลลอยด์
- สี: นิกเกิล
- การปรับ: ปรับระดับ 3 ทิศทางปรับด้านข้าง ± 2 มม., ปรับระดับช่องว่าง -2 ถึง $+1$ มม., ปรับความลึก ± 1.5 มม.
- พร้อมด้วยสปริงปิดอัตโนมัติ

Installation การติดตั้ง	Cat. No. รหัสสินค้า
With chipboard screws พร้อมด้วยสกรูชิปบอร์ด	372.64.796
With Euro screws พร้อมด้วยสกรูยุโรป	372.64.797

Packing: 1 or 50 pcs.
ขนาดบรรจุ: 1 หรือ 50 ชิ้น

Glass gluing adapter for all-glass front panels

อุปกรณ์ตัวเชื่อมสำหรับติดตั้งกระจกแผ่นด้านหน้า

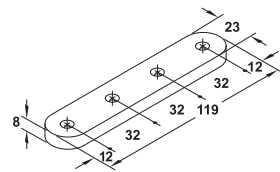

Note

When using the glass gluing adapter, move mounting dimensions of the Free swing/up further into the cabinet by the adapter height (8 mm).

หมายเหตุ

เมื่อคุณใช้แบบติดกาว สามารถย้ายตำแหน่งของบานเปิดขึ้นไปยังตู้ โดยเชื่อมความสูงที่ (8 มม.)

- Area of application: In combination with screw-on brackets for flaps made from wood on all-glass panels
- Material: Stainless steel
- Installation: For glue fixing (UV glass adhesive bonds)
- For glass thickness: 6–10 mm
- For flap width: <900 mm
- Screws M5 supplied

- ลักษณะการใช้งาน: ผสมด้วยสกรูบนฉากยึดสำหรับบานทำจากไม้บนแผงกระจก
- วัสดุ: สแตนเลสสตีล
- การติดตั้ง: กาวสำหรับอุปกรณ์ (กาว UV สำหรับติดกระจก)
- ความหนากระจก: 6-10 มม.
- ความกว้างบานพับ: <900 มม.
- พร้อมสกรู M5

Finish สี	Cat. No. รหัสสินค้า
Brushed สีสแตนเลสด้าน	372.91.598

Packing: 1 set
ขนาดบรรจุ: 1 ชุด

Cross bar

แกนขวาง



Installation

การติดตั้ง

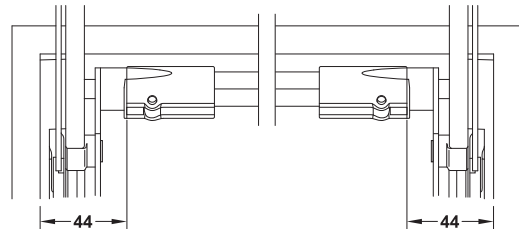

Cutting dimension = internal cabinet width – 88 mm

ขนาดในการตัด = ความกว้างภายในตู้ - 88 มม.

- Area of application: For synchronising both fitting parts
- Material: Aluminium
- Finish: Anodized
- Can be cut to size

- ลักษณะการใช้งาน: เชื่อมต่อตรงกันทั้ง 2 ด้าน
- วัสดุ: อะลูมิเนียม
- สี: สีอะโนไดซ์
- สามารถตัดขนาดได้

Cabinet height mm ความสูงตู้ มม.	Length mm ความยาว มม.	Cat. No. รหัสสินค้า
600	474	372.33.692
900	774	372.33.694
1,200	1,074	372.33.696
1,800	1,674	372.33.698

Packing: 1 or 50 pcs.

ขนาดบรรจุ: 1 หรือ 50 ชิ้น

Note

Cross bar is prepared for side panel thicknesses 16–19 mm

หมายเหตุ

เตรียมพร้อมแกนขวางสำหรับความหนาแผงด้านข้าง 16-19 มม.

3

Ewiva Parallel lift-up front fitting, for one-piece flaps made of wood or with aluminium frame

ชุดอุปกรณ์บานเปิด Ewiva แบบบานยกขนาน สำหรับหน้าบานเดี่ยวทำจากไม้หรือพร้อมกรอบอะลูมิเนียม

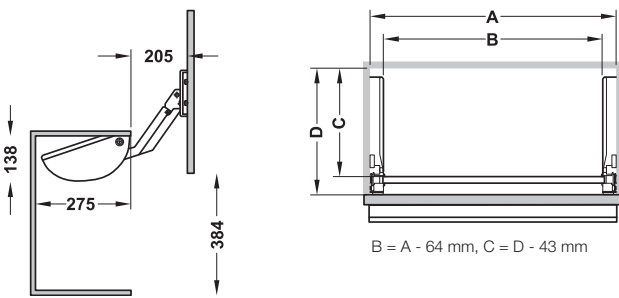

A

- With soft opening and closing mechanisms for gentle opening and closing
- Front adjustment without tools
- Safety provided by enclosed hinged levers (finger protection)
- มีระบบเปิดปิดแบบนุ่มนวล
- ปรับหน้าบานโดยไม่ต้องใช้เครื่องมือ
- มีความปลอดภัยจากอุปกรณ์บานพับที่มีอยู่ในชุดอุปกรณ์

- Area of application: For concealed installation of built-in appliances such as microwaves or grills in kitchen larder units
- Material: Steel, cover caps and lift mechanism plastic
- Finish: Galvanized
- Colour: Cover caps and lift mechanism: Grey
- Internal cabinet height: min. 323 mm
- Lift: 384 mm (= free access height)

- พื้นที่ในการใช้งาน: สำหรับการตกแต่งภายในแบบซ่อนการติดตั้ง เช่น ไมโครเวฟ หรือเตาย่างในชุดครัว
- วัสดุ: เหล็ก, ฝาปิดและระบบการยกพลาสติก
- สี: สีกัลวาไนซ์
- สี: ฝาปิดและระบบการยกสีเทา
- ความสูงภายในตู้: อย่างน้อย 323 มม.
- ระยะยก: 384 มม. (= ใช้ความสูงได้อย่างอิสระ)

Complete fitting set for wooden flaps for cabinet width 600 mm with lift mechanism

ชุดอุปกรณ์สำหรับหน้าบานไม้ สำหรับตู้กว้าง 600 มม. พร้อมระบบการยก

A

- Complete set
- อุปกรณ์ครบชุด

- Flap weight: For 3.3–6.6 kg, including handle
- Material: Cross bar steel
- Finish: Galvanized

- น้ำหนักหน้าบาน: 3.3 - 6.6 กก. รวมมือจับ
- วัสดุ: แกนขวางเหล็ก
- สี: สีกัลวาไนซ์

Supplied with

- 1 Cross bar for cabinet width 600 mm (cannot be shortened)
- 2 Side components
- 2 Lift mechanisms 3.3–6.6 kg
- 2 Front brackets
- 2 Cover caps
- 1 Set of installation instructions

อุปกรณ์

- แกนขวางสำหรับตู้กว้าง 600 มม. (ไม่สามารถตัดได้) 1 ชิ้น
- ส่วนประกอบด้านข้าง 2 ชิ้น
- ระบบการยก 3.5 - 6.6 กก. 2 ชิ้น
- แป้นยึดหน้าบานส่วนหน้า 2 ชิ้น
- ฝาปิด 2 ชิ้น
- ชุดคู่มือวิธีการติดตั้ง 1 ชุด

For cabinet width mm สำหรับตู้กว้าง มม.	Cat. No. รหัสสินค้า
600	372.43.910

Packing: 1 set
ขนาดบรรจุ: 1 ชุด

Fitting for wooden flaps for cabinet width 900–1,500 mm without lift mechanism

อุปกรณ์แยกชิ้นสำหรับหน้าบานไม้ สำหรับตู้กว้าง 900 - 1,500 มม. โดยไม่มีระบบการยก

- Material: Cross bar aluminium
- Finish: Silver coloured anodized

- วัสดุ: แขนขวางอะลูมิเนียม
- สี: สีเงินโนไดซ์

Supplied with

- 1 Cross bar for ordered cabinet width (can be shortened)
- 2 Side components
- 2 Front brackets
- 2 Cover caps
- 1 Set of installation instructions

อุปกรณ์

- แกนขวางตามขนาดที่ต้องการตามความกว้างของตู้ (สามารถตัดได้) 1 ชิ้น
- ส่วนประกอบด้านข้าง 2 ชิ้น
- แป้นยึดหน้าบานส่วนหน้า 2 ชิ้น
- ฝาปิด 2 ชิ้น
- ชุดคู่มือวิธีการติดตั้ง 1 ชุด

Order refremce

Please order lift mechanism and adapter for 20 mm wide aluminium frames separately

ข้อแนะนำในการสั่งซื้อ

กรุณาสั่งซื้ออุปกรณ์ยกหน้าบานและแป้นยึดสำหรับกรอบอะลูมิเนียมแบบแคบ 20 มม. ต่างหาก

For cabinet width mm สำหรับตู้กว้าง มม.	Panel thickness W mm ความหนาแผงข้าง W มม.	Can be shortened to mm ไม่น้อยกว่า มม.	Cat. No. รหัสสินค้า
900	16/19	600	372.50.921
1,200	16/19	900	372.50.922
1,500	16/19	1,200	372.50.923

Packing: 1 set
ขนาดบรรจุ: 1 ชุด

Lift mechanism for fitting sets for cabinet widths 900, 1,200 and 1,500 mm

ระบบการยก สำหรับชุดอุปกรณ์สำหรับตู้กว้าง 900, 1,200 และ 1,500 มม.



- Material: Plastic
- Colour: Grey

- วัสดุ: พลาสติก
- สี: สีเทา

Flap weight kg น้ำหนักหน้าบาน กก.	Cat. No. รหัสสินค้า
For 2.5 – 4.8 kg, including handle สำหรับ 2.5 - 4.8 กก. รวมมือจับ	372.50.531
For 3.3 - 6.6 kg, including handle สำหรับ 3.3 - 6.6 กก. รวมมือจับ	372.50.532
For 5.3 - 8.0 kg, including handle สำหรับ 5.3 - 8.0 กก. รวมมือจับ	372.50.533

Packing: 1 set
ขนาดบรรจุ: 1 ชุด

Adapter for aluminium frame for aluminium frames with 19/20 mm wide frames

แป้นยึดสำหรับกรอบอะลูมิเนียม สำหรับกรอบอะลูมิเนียมกว้าง 19/20 มม.



- Finish: Nickel plated matt

- สี: สีนิกเกิ้ล

Material วัสดุ	Cat. No. รหัสสินค้า
Aluminium อะลูมิเนียม	372.50.640

Packing: 1 set
ขนาดบรรจุ: 1 ชุด

Pneumatic support for lid stay

อุปกรณ์ใช้ค้ำพบบานเปิดสำหรับบานเปิดขึ้น



- Soft opening function
- Left and right convertible
- Self closing spring
- ระบบเปิดแบบนุ่มนวล
- สามารถติดตั้งได้ทั้งด้านซ้ายและขวา
- ปิดอัตโนมัติ

Installation

การติดตั้ง

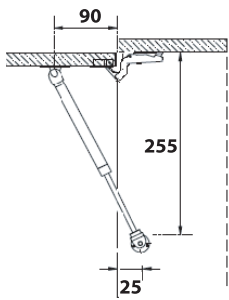

Installation 90°

ติดตั้งแบบ 90°

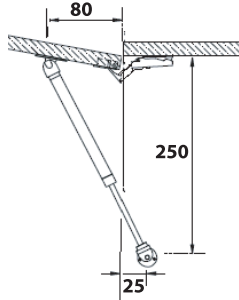

Installation 110°

ติดตั้งแบบ 110°

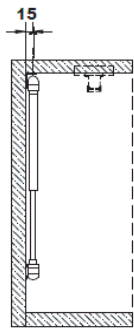

Note

The different panel materials and/or different hinges may bring differing results.

หมายเหตุ

วัสดุของแผงข้างที่แตกต่างกันและ/หรือบานพับที่แตกต่างกันอาจทำให้ผลการใช้งานที่แตกต่างกันด้วย

- Material: Piston rod and screw-on bracket steel, cover caps plastic
- Finish: Piston rod Silver grey, screw-on bracket galvanized
- Installation: Screw fixing

- วัสดุ: แกนใช้ค้ำพัพและจากยึดเหล็ก, ฝาปิดพลาสติก
- สี: แกนใช้ค้ำพัพสีเทา จากยึดสีกัลวาไนซ์
- การติดตั้ง: ติดตั้งด้วยสกรู

For opening angle 90°

สำหรับมุมเปิด 90°

Load capacity (N) รองรับน้ำหนัก (N)	Door height (mm)/Door weight (kg) ความสูงหน้าบาน (มม.)/น้ำหนักหน้าบาน (กก.)			
	300	400	500	600
60	1.8	1.3	1.0	0.9
80	2.4	1.8	1.4	1.2
100	3.0	2.2	1.8	1.5
120	3.6	2.7	2.1	1.8
150	4.1	3.2	2.1	2.1

For opening angle 110°

สำหรับมุมเปิด 110°

Load capacity (N) รองรับน้ำหนัก (N)	Door height (mm)/Door weight (kg) ความสูงหน้าบาน (มม.)/น้ำหนักหน้าบาน (กก.)			
	300	400	500	600
60	1.5	1.2	0.9	0.7
80	2.1	1.6	1.2	1
100	2.6	1.9	1.6	1.3
120	3.1	2.3	1.9	1.6
150	3.5	2.6	2.2	1.9

Load capacity (N) สำหรับน้ำหนัก (N)	Cat. No. รหัสสินค้า
60	373.82.001
80	373.82.002
100	373.82.003
120	373.82.004
150	373.82.005

Packing: 1 pc.
ขนาดบรรจุ: 1 ชิ้น

Lid stay

บานพับข้อศอกสำหรับบานเปิดขึ้น

smusoo

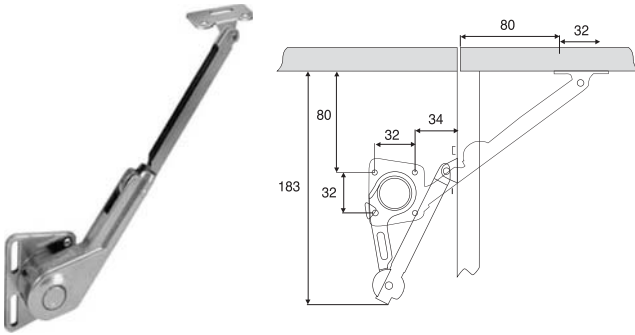

- Opening angle: 90°
- Material: Zinc alloy
- Finish: Nickel plated
- Version: 1-arm, with joint
- Installation: Screw fixing, plug in fixing to angular bracket (quick fixing system)

- มุมเปิด: 90°
- วัสดุ: ซิงค์อัลลอยด์
- สี: นิกเกิล
- รูปแบบ: 1 แขน พร้อมข้อต่อ
- การติดตั้ง: ติดตั้งด้วยสกรู การติดตั้งเข้ากับแป้นยึดแบบเสียบ (ระบบติดตั้งแบบเร็ว)

Installation ลักษณะการยึด	Cat. No. รหัสสินค้า
Left ซ้าย	373.79.700
Right ขวา	373.79.701

Packing: 1 pc.
ขนาดบรรจุ: 1 ชิ้น

3

FIRMATOP Lid stay without adjustable braking effect for wooden flaps

บานเปิดขึ้น ไม่มีตัวปรับระดับการเบรค FIRMATOP สำหรับบานเปิดขึ้นไม้



- Mounting: For left and right hand use
- Installation: Screw fixing

- การยึดติด: ทั้งซ้ายและขวา
- การติดตั้ง: ติดตั้งด้วยสกรู

Installation

การติดตั้ง

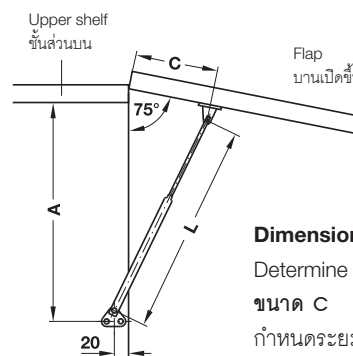

Dimension C

Determine dimension C by trial mounting.

ขนาด C

กำหนดระยะ C โดยการทดลองติดตั้ง

Length L mm ความยาว L มม.	Dim. A mm ขนาด A มม.
130	150
250	260

Length L mm ความยาว L มม.	Material วัสดุ	Finish สี	Cat. No. รหัสสินค้า
130	Steel เหล็ก	Galvanized สีกัลวานไนซ์	373.58.704
250	Brass ทองเหลือง	Chrome plated สีโครม	373.58.919

Packing: 1 or 100 pcs.
ขนาดบรรจุ: 1 หรือ 100 ชิ้น

We reserve the right to alter specifications without notice (HTH Furniture Fittings 2016).
บริษัทฯ ขอสงวนการเปลี่ยนแปลงรายละเอียดโดยไม่มีการแจ้งล่วงหน้า (HTH อุปกรณ์เฟอร์นิเจอร์ 2559).

Swingtop, opening angle 75°

อุปกรณ์ยกหน้าบาน มุมเปิด 75°



Installation

การติดตั้ง

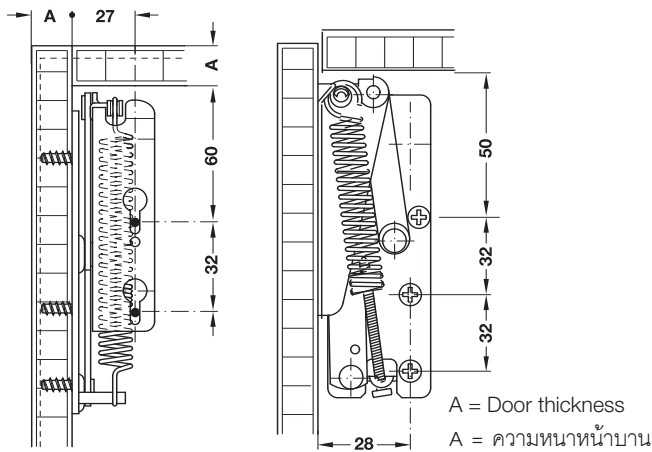

- Material: Steel
- Finish: Galvanized
- Dimension: 22 x 25 x 130 mm
- Material thickness: 1.4 mm
- Opening angle: 75°

- วัสดุ: เหล็ก
- สี: สังกะสี
- ขนาด: 22 x 25 x 130 มม.
- ความหนา: 1.4 มม.
- ทำมุม: 75 องศา

Version ประเภท	Cat.no. รหัสสินค้า
Right ด้านขวา	372.56.601
Left ด้านซ้าย	372.56.602

Packing: 1 pc.
ขนาดบรรจุ: 1 ชิ้น

ARRETOP Lid stay for wooden flaps

บานเปิดขึ้น สำหรับบานเปิดขึ้นไม้ ARRETOP

Function

Open flap: Lift flap until stay engages
Close flap: Lift flap slightly. Stop is released

การทำงาน

การเปิด: ยกบานเปิดขึ้น จนบานตั้งค้าง
การปิด: ยกบานเปิดขึ้นเล็กน้อย จนตัวหยุดคลายออก

With steel runner

พร้อมรางเหล็ก

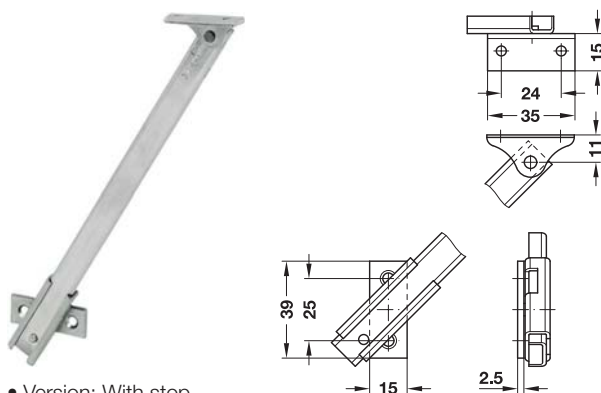

- Version: With stop
- Opening angle: Approx. 75°
- Mounting: For left and right hand use

- รูปแบบ: พร้อมตัวหยุด
- มุมเปิด: ประมาณ 75°
- การยึดติด: ใช้ได้ทั้งซ้ายและขวา (เลือกรุ่น)

- Material: Steel
- Finish: Nickel plated
- Installation: Screw fixing

- วัสดุ: เหล็ก
- สี: สีนิกเกิล
- การติดตั้ง: ติดตั้งด้วยสกรู

Installation

การติดตั้ง

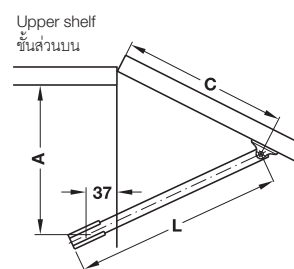

Dimension C

Determine dimension C by trial mounting.

ระยะ C

กำหนดระยะ C โดยการทดลองติดตั้ง

Length L mm ความยาว L มม.	Carcase depth mm ความลึกของตู้ มม.	Dim. A mm ขนาด A มม.	Cat. No. รหัสสินค้า
200	210	150	373.70.611
250	260	180	373.70.620
300	310	230	373.70.639

Packing: 10 pcs.
ขนาดบรรจุ: 10 ชิ้น

ARRETOP Lid stay for wooden flaps

บานเปิดขึ้น สำหรับบานเปิดขึ้นไม้ ARRETOP

Function

Open flap: Lift flap until stay engages
Close flap: Lift flap slightly. Stop is released

การทำงาน

การเปิด: ยกบานเปิดขึ้น จนบานตั้งค้าง
การปิด: ยกบานเปิดขึ้นเล็กน้อย จนตัวหยุดคลายออก

- Version: With stop
- Material: Steel
- Installation: Screw fixing

- รูปแบบ: พร้อมตัวหยุด
- วัสดุ: เหล็ก
- การติดตั้ง: ติดตั้งด้วยสกรู

3

With slotted guide

พร้อมร่องเหล็กสไลด์

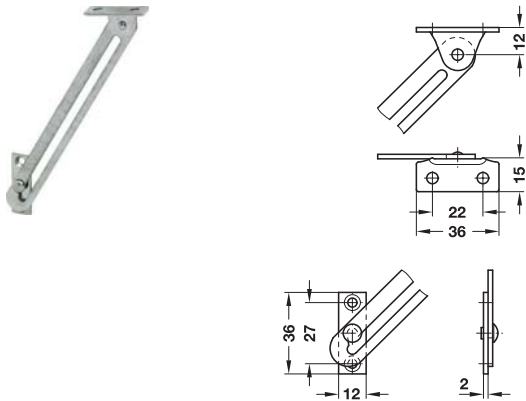

Installation

การติดตั้ง

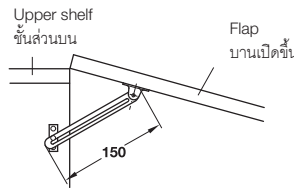

Finish สี	Mounting การยึดติด	Cat. No. รหัสสินค้า
Nickel plated สีนิกเกิลเงา	Left ซ้าย	366.40.776
	Right ขวา	366.40.767

Packing: 10 pcs.
ขนาดบรรจุ: 10 ชิ้น

With plastic stop housing

พร้อมเบ้ารับพลาสติก

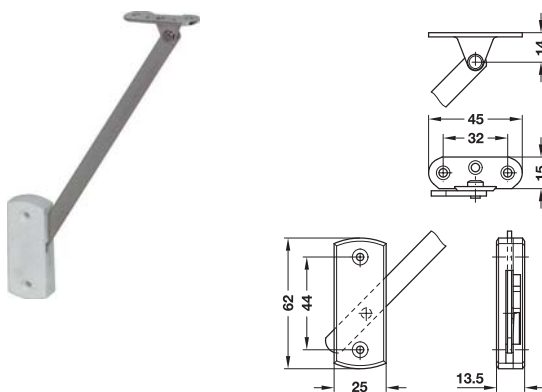

Installation

การติดตั้ง

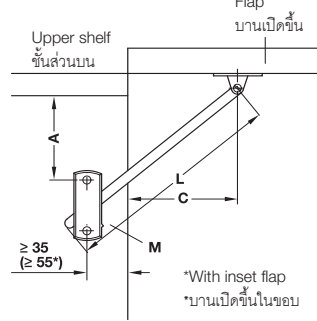

The raised mark M must always be at the front bottom side.

จุด M ที่ยกขึ้นต้องอยู่ด้านล่างของข้างหน้าเสมอ

Dimension C

Determine dimension C by trial mounting.

ระยะ C

กำหนดระยะ C โดยการทดลองติดตั้ง

- Finish: Nickel plated, stop housing white
- สี: สีนิกเกิล เบ้ารับ สีขาว

Length L mm ความยาว L มม.	Flap height mm ความสูงของบานเปิด มม.	Dimension A mm with following flap ขนาด A มม. พร้อมบานดังนี้	
		Inset ในขอบ	Overlay ทับขอบ
200	Max. 500	90	70
250	Max. 500	120	120

Length L mm ความยาว L มม.	Mounting การยึดติด	Cat. No. รหัสสินค้า
200	Left ซ้าย	373.73.710
	Right ขวา	373.73.701
250	Left ซ้าย	373.73.738
	Right ขวา	373.73.729

Packing: 10 or 25 pcs.
ขนาดบรรจุ: 10 หรือ 25 ชิ้น

We reserve the right to alter specifications without notice (HTH Furniture Fittings 2016).
บริษัทฯ ขอสงวนการเปลี่ยนแปลงรายละเอียดโดยไม่มีการแจ้งล่วงหน้า (HTH อุปกรณ์เฟอร์นิเจอร์ 2559).

CARA-TOP Lid stay with adjustable braking effect

บานเปิดขึ้น พร้อมตัวปรับระดับการเบรค CARA-TOP

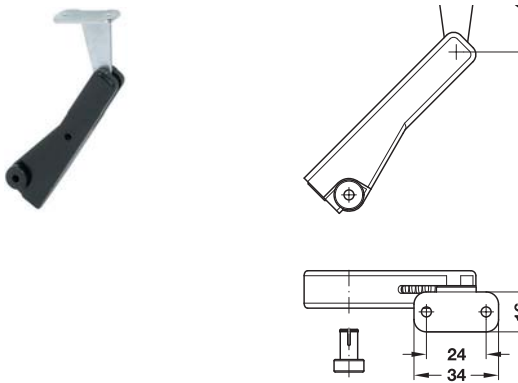

Installation

การติดตั้ง

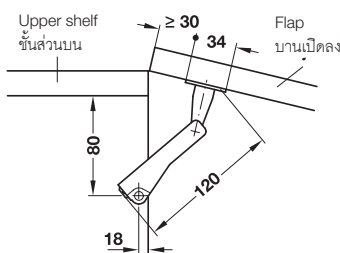

- Area of application: For light-weight wooden flaps only
- Material: Plastic housing, steel angular bracket
- Finish: Black housing, angular bracket bright galvanized
- Installation: Screw fixing

- ลักษณะการใช้งาน: สำหรับบานเปิดลงที่มีน้ำหนักเบาเท่านั้น
- วัสดุ: เข้าสีซึ่งพลาสติก, แป้นยึดเหล็ก
- สี: เข้าสีซึ่ง สีดำ, แป้นยึด สีกัลวาไนซ์เงา
- การติดตั้ง: ติดตั้งด้วยสกรู

Braking effect

Adjusting the braking effect with the screw.

- Unscrew to increase braking effect
- Tighten screw to decrease braking effect

กลไกการปรับแรงเบรค

ปรับระดับการเบรคด้วยการปรับสกรู

- คลายสกรูเพื่อลดระดับการเบรค
- ขันสกรูให้แน่นเพื่อเพิ่มระดับการเบรค

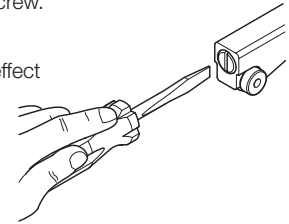

Mounting ลักษณะการยึด	Cat. No. รหัสสินค้า
For left and right using ใช้ได้ทั้งซ้ายและขวา	373.53.334

Packing: 10 or 100 pcs.
ขนาดบรรจุ: 10 หรือ 100 ชิ้น

Lid stay without adjustable braking effect

บานเปิดขึ้น ไม่มีตัวปรับระดับการเบรค

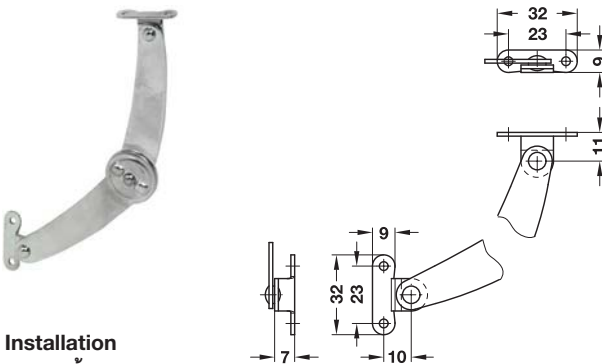

Installation

การติดตั้ง

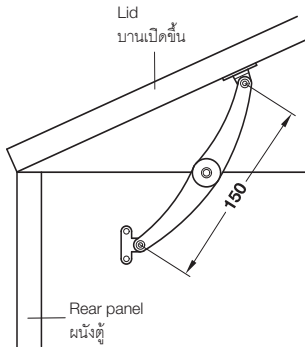

- Area of application: For wooden flaps and lids, also usable as flap stay
- Material: Steel
- Finish: Nickel plated
- Version: With spring-loaded joint and safety catch
- Installation: Screw fixing

- ลักษณะการใช้งาน: สำหรับบานเปิดลงและบานเปิดขึ้นไม้ และยังสามารถใช้เป็นบานพับข้อศอกสำหรับบานเปิดลงได้
- วัสดุ: เหล็ก
- สี: สีนิกเกิล
- รูปแบบ: ข้อต่อสปริงและสลักเพื่อความปลอดภัยในการติดตั้ง
- การติดตั้ง: ติดตั้งด้วยสกรู

Information

Lid stay with right hand side mounting is converted to left hand side mounting when used as a flap stay.

หมายเหตุ

บานพับข้อศอกสำหรับบานเปิดขึ้นสำหรับติดตั้งทางด้านขวา สามารถนำมาใช้เป็นบานพับข้อศอกสำหรับบานเปิดลงได้ โดยการสลับด้านการติดตั้ง

Mounting ลักษณะการยึด	Cat. No. รหัสสินค้า
Left ซ้าย	366.30.770
Right ขวา	366.30.761

Packing: 1 or 50 pcs.
ขนาดบรรจุ: 1 หรือ 50 ชิ้น

Stay-flap hinge, for lightweight flaps up to 2.1 kg

บานพับสำหรับหน้าบานน้ำหนักเบา สำหรับหน้าบานไม่เกิน 2.1 กก.



- Material: Steel
- Finish: Nickel plated
- Installation: For screw fixing
- Lid weight: up to 2.1 kg
- Dim.: For flap thickness: 15 or 16 mm, for flap width: max. 800 mm, for flap height: max. 340 mm
- Adjustment facility: Side and depth adjustment via slots

3



- With automatic opening and closing spring
- Holding power adjustable with adjusting screw (with hinge for face frame mounting)
- พร้อมระบบเปิดและปิดอัตโนมัติ
- การปรับแรงดึงหน้าบานสามารถปรับได้โดยสกรูสำหรับปรับ

- วัสดุ: เหล็ก
- สี: สีนิกเกิล
- การติดตั้ง: ติดตั้งด้วยสกรู
- น้ำหนักหน้าบาน: ไม่เกิน 2.1 กก.
- สำหรับหน้าบานหนา 15 หรือ 16 มม., สำหรับหน้าบานกว้างสูงสุด 800 มม., สำหรับหน้าบานสูงสูงสุด 340 มม.
- การปรับระดับการใช้งาน: ด้านข้างและความลึกปรับด้วยสกรูเจาะ

For mounting with panel

สำหรับการยึดติดกับแผงหน้า

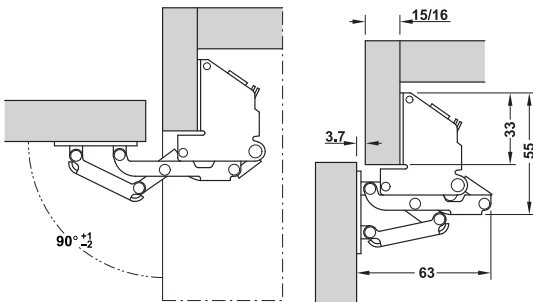

Flap open
หน้าบานเปิด

Flap closed
หน้าบานปิด

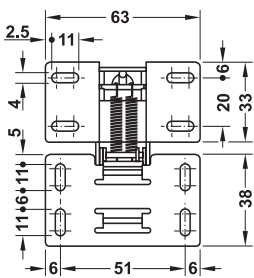

Adjustment facility

การปรับระยะการใช้งาน



Holding force adjustable with screwdriver
ปรับแรงดึงได้ด้วยไขควง

Installation การติดตั้ง	Cat.no. รหัสสินค้า
For screw fixing ติดตั้งด้วยสกรู	356.36.600

Packing: 100 pcs.
ขนาดบรรจุ: 100 ชิ้น

For overlay mounting

สำหรับการติดตั้งแบบ overlay

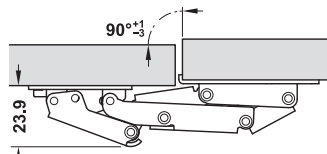

Flap open
หน้าบานเปิด

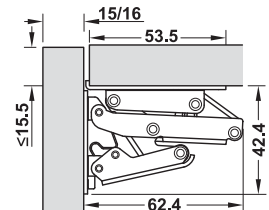

Flap closed
หน้าบานปิด

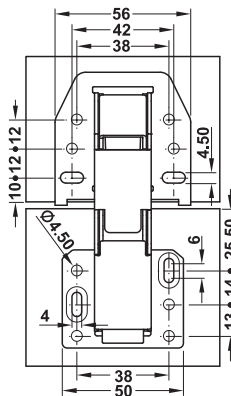

Installation การติดตั้ง	Cat.no. รหัสสินค้า
For screw fixing ติดตั้งด้วยสกรู	356.36.602

Packing: 10 pcs.
ขนาดบรรจุ: 10 ชิ้น

We reserve the right to alter specifications without notice (HTH Furniture Fittings 2016).
บริษัทฯ ขอสงวนการเปลี่ยนแปลงรายละเอียดโดยไม่มีการแจ้งล่วงหน้า (HTH อุปกรณ์เฟอร์นิเจอร์ 2559).

STARSTOP Flap stay with braking mechanism, adjustable braking effect

บานพับข้อศอก STARSTOP สำหรับบานเปิดลงพร้อมระบบเบรค และตัวปรับระดับแรงเบรค 2 แขน

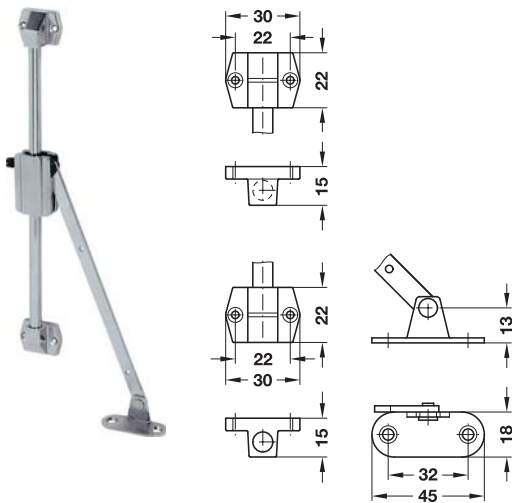

- Material: Flat arm and mounting bracket made of steel, zinc alloy housing
- Finish: Nickel plated
- Version: 2-arms, with angular bracket, with perforated flat arm for clamp
- Installation: Screw fixing

- วัสดุ: เป็นยัดและแขน เหล็ก, เข้าสัซซิ่ง ซิงค์อัลลอยด์
- สี: สีนิกเกิล
- รูปแบบ: 2 แขน เป็นยัด พร้อมแขนแบนที่มีรูสำหรับตัวยัด
- การติดตั้ง: ติดตั้งด้วยสลกรู

Braking effect

Adjusting the braking effect with the crew.

- Unscrew to increase braking effect
- Tighten screw to decrease braking effect

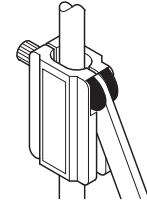

กลไกการปรับแรงเบรค

ปรับระดับการเบรคด้วยการปรับสลกรู

- คลายสลกรูเพื่อเพิ่มระดับการเบรค
- ขันสลกรูให้แน่นเพื่อลดระดับการเบรค

Information

The guide arm must be kept clean of oil, grease and cleaning agents.

ข้อแนะนำ

แขนต้องรักษาและทำความสะอาดด้วยน้ำมัน สารหล่อลื่น

Installation

การติดตั้ง

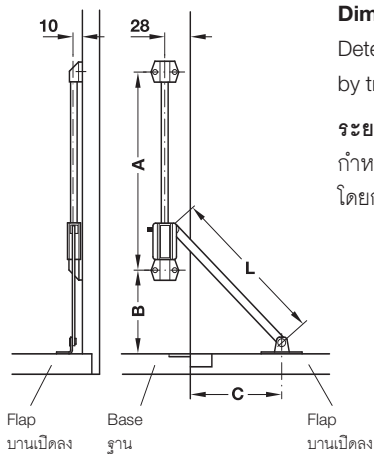

Dimension C

Determine dimension C by trial mounting.

ระยะ C

กำหนดระยะ C โดยการทดลองติดตั้ง

Mounting การยัดติด	Min. intern. carcass height ความสูงภายในของตู้ มม.	Length L mm ความยาว L มม.	Dim. A mm ขนาด A มม.	Dim. B mm ขนาด B มม.	Cat. No. รหัสสินค้า
Left ซ้าย	332	176	214	90	365.55.615
	460	241	310	90	365.55.655
	556	292	374	155	365.55.695
Right ขวา	332	176	214	90	365.55.605
	460	241	310	90	365.55.645
	556	292	374	155	365.55.685

Packing: 1 or 10 pcs.
ขนาดบรรจุ: 1 หรือ 10 ชิ้น

Clamp for flap stays with braking mechanism with zinc alloy housing

ตัวล็อกบาน สำหรับบานพับข้อศอกสำหรับบานเปิดลงพร้อมระบบเบรค และเข้าสัซซิ่งซิงค์อัลลอยด์

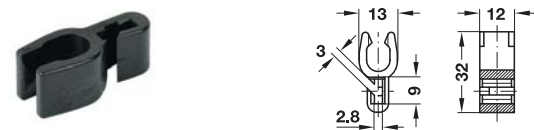

Function

The clamp is mounted onto the perforated flat arm of the flap stay with braking mechanism. It clips onto the guide arm when the flap is closed and locks the flap in the closed position.

หมายเหตุ

ติดตั้งตัวล็อกบานบนแขน เมื่อบานปิดเข้ามาแขนอีกข้างจะถูกล็อกจับเพื่อให้บานปิดสนิท

- Area of application: To hold the flap closed
- For series drilled holes of: 28 or 37 mm
- Material: Plastic
- Installation: Direct fixing to flat arm of flap stay with braking effect

- ลักษณะการใช้งาน: ยึดบานให้ปิดสนิท
- สำหรับแนวรูเจาะ: 28 หรือ 37 มม.
- วัสดุ: พลาสติก
- การติดตั้ง: ติดตั้งที่แขนแบนของบานพับข้อศอก สำหรับบานเปิดลงพร้อมตัวปรับระดับการเบรค

Colour สี	Cat. No. รหัสสินค้า
Black สีดำ	365.67.360

Packing: 1 or 200 pcs.
ขนาดบรรจุ: 1 หรือ 200 ชิ้น

FALL-EX Flap stay with braking mechanism, adjustable braking effect

บานพับข้อศอก FALL-EX สำหรับบานเปิดลงพร้อมระบบเบรค และตัวปรับระดับแรงเบรค

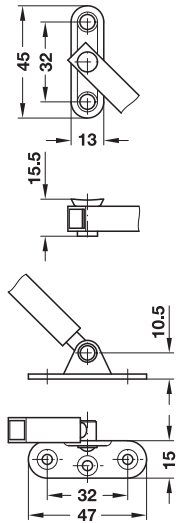

- Area of application: For wooden flaps
- Material: Steel, square tube made of brass
- Finish: Nickel plated
- Version: 1-arm, with piston rod and angular bracket
- Mounting: For left and right hand use
- Installation: For screwing into series drilled holes 32 mm

- ลักษณะการใช้งาน: สำหรับบานเปิดลงไม้
- วัสดุ: เหล็ก, ท่อสี่เหลี่ยมทองเหลือง
- สี: สีนิกเกิล
- รูปแบบ: 1 แขน พร้อมแกนลูกเบี้ยวและแป้นยึด
- การยึดติด: ทั้งซ้ายและขวา (เลือกรุ่น)
- การติดตั้ง: ติดตั้งด้วยสกรูในแนวรูเจาะ 32 มม.

Braking effect

Adjusting braking effect by turning the piston rod.

- Turn clockwise to decrease
- Turn anticlockwise to increase



กลไกการปรับแรงเบรค

ปรับระดับการเบรคโดยการปรับหมุนแกน

- ขันตามเข็มนาฬิกาเพื่อลดระดับการเบรค
- ขันทวนเข็มนาฬิกาเพื่อเพิ่มระดับการเบรค

Installation

การติดตั้ง

Vertical mounting

การติดตั้งในแนวตั้ง

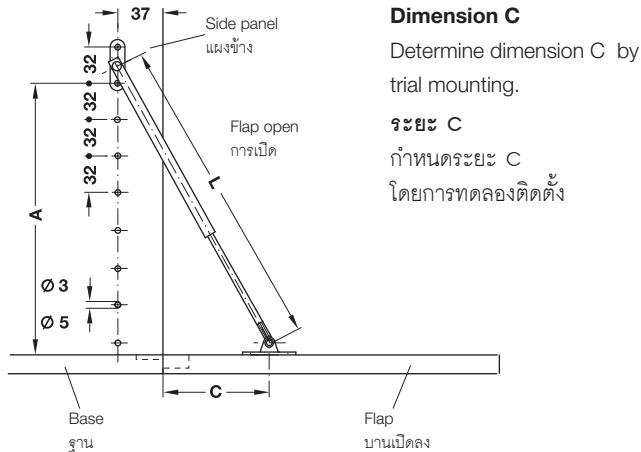

Dimension C

Determine dimension C by trial mounting.

ระยะ C
กำหนดระยะ C
โดยการทดลองติดตั้ง

Length L mm ความยาว L มม.	Internal carcass height mm ความสูงภายในของตู้ มม.	Dim. A mm ขนาด A มม.
250	300-400	214.5
330	350-450	288.0
465	400-500	406.5

Horizontal mounting

การติดตั้งในแนวนอน

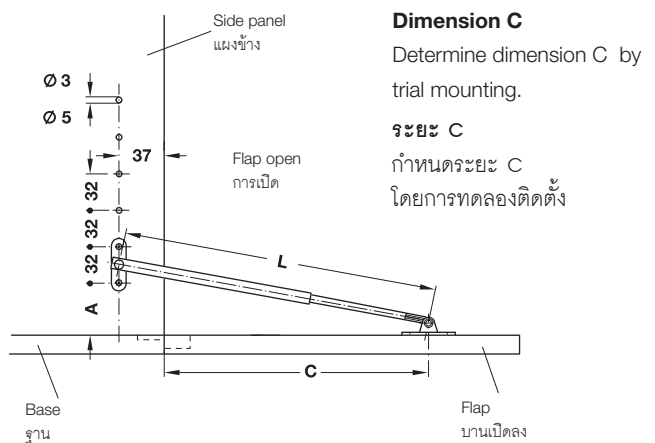

Dimension C

Determine dimension C by trial mounting.

ระยะ C
กำหนดระยะ C
โดยการทดลองติดตั้ง

Length L mm ความยาว L มม.	Internal carcass height mm ความสูงภายในของตู้ มม.	Dim. A mm ขนาด A มม.
250	300-400	22.5
330	350-450	54.5
465	400-500	118.5

Length L mm ความยาว L มม.	Cat. No. รหัสสินค้า
250	372.17.753
330	372.17.762
465	372.17.771

Packing: 1 or 10 pcs.
ขนาดบรรจุ: 1 หรือ 10 ชิ้น

We reserve the right to alter specifications without notice (HTH Furniture Fittings 2016).
บริษัทฯ ขอสงวนการเปลี่ยนแปลงรายละเอียดโดยไม่มีการแจ้งล่วงหน้า (HTH อุปกรณ์เฟอร์นิเจอร์ 2559).

DORANA-STOP Flap stay with braking mechanism, adjustable braking effect

บานพับข้อศอก DORANA-STOP สำหรับบานเปิดลงพร้อมระบบเบรค และตัวปรับระดับแรงเบรค

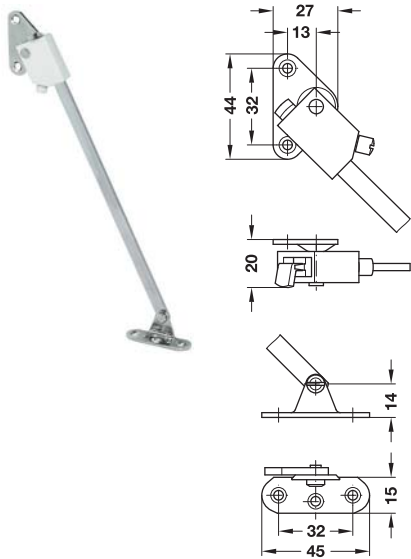

- Material: Steel, plastic housing
- Finish: Nickel plated, housing white
- Version: 1-arm, with clamping pedestal and screw-on bracket
- Installation: Screw fixing

- วัสดุ: แป้นยึดและแขน เหล็ก, ฝาหุ้มสีขาว
- สี: สีนิกเกิล, ฝาหุ้มสีขาว
- รูปแบบ: 1 แขน พร้อมแกนยึดบานและแป้นยึดติดตั้งโดยใช้สกรู
- การติดตั้ง: ติดตั้งด้วยสกรู

Braking effect

Adjusting the braking effect with the screw.

- Unscrew to increase braking effect
- Tighten screw to decrease braking effect

กลไกการปรับแรงเบรค

ปรับระดับการเบรคด้วยการปรับสกรู

- คลายสกรูเพื่อเพิ่มระดับการเบรค
- ขันสกรูให้แน่นเพื่อลดระดับการเบรค

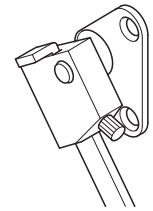

3

Installation

การติดตั้ง

Vertical mounting

การติดตั้งในแนวตั้ง

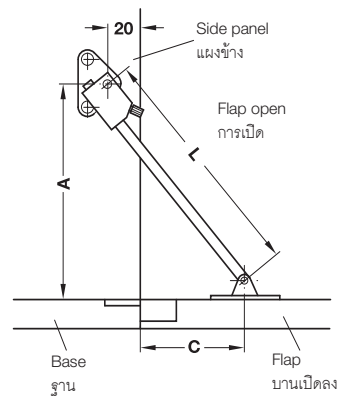

Dimension C

Determine dimension C by trial mounting.

ระยะ C

กำหนดระยะ C โดยการทดลองติดตั้ง

Horizontal mounting

การติดตั้งในแนวนอน

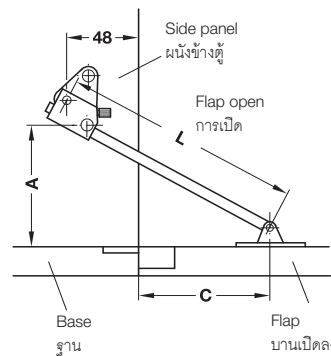

Dimension C

Determine dimension C by trial mounting.

ระยะ C

กำหนดระยะ C โดยการทดลองติดตั้ง

Length L mm ความยาว L มม.	Intern. carcass height mm ความสูงภายในของตู้ มม.	Dim. A mm ขนาด A มม.
160	250-350	127
190	300-400	151
220	350-450	175

Length L mm ความยาว L มม.	Intern. carcass height mm ความสูงภายในของตู้ มม.	Dim. A mm ขนาด A มม.
160	250-350	82
190	300-400	105
220	350-450	127

Mounting การยึดติด	Length L mm ความยาว L มม.	Cat. No. รหัสสินค้า
Left ซ้าย	160	365.86.713
	190	365.86.731
Right ขวา	160	365.86.704
	190	365.86.722

Packing: 20 pcs.
ขนาดบรรจุ: 20 ชิ้น

We reserve the right to alter specifications without notice (HTH Furniture Fittings 2016). บริษัทฯ ขอสงวนการเปลี่ยนแปลงรายละเอียดโดยไม่มีคำเตือนล่วงหน้า (HTH อุปกรณ์เฟอร์นิเจอร์ 2559).

SLOW Flap stay with braking mechanism, adjustable braking effect

บานพับข้อศอก SLOW สำหรับบานเปิดลงพร้อมระบบเบรค และตัวปรับระดับแรงเบรค

- Material: Steel, plastic housing
- Finish: Nickel plated, housing white
- Mounting: For left and right hand use
- Installation: Screw fixing

- วัสดุ: เหล็ก, ฝาหุ้มพลาสติก
- สี: สีนิกเกิล, ฝาหุ้ม สีขาว
- การยึดติด: ทั้งซ้ายและขวา (เลือกรุ่น)
- การติดตั้ง: ติดตั้งด้วยสกรู

1-arm, with clamping pedestal

1 แขน พร้อมแกนล๊อคบาน

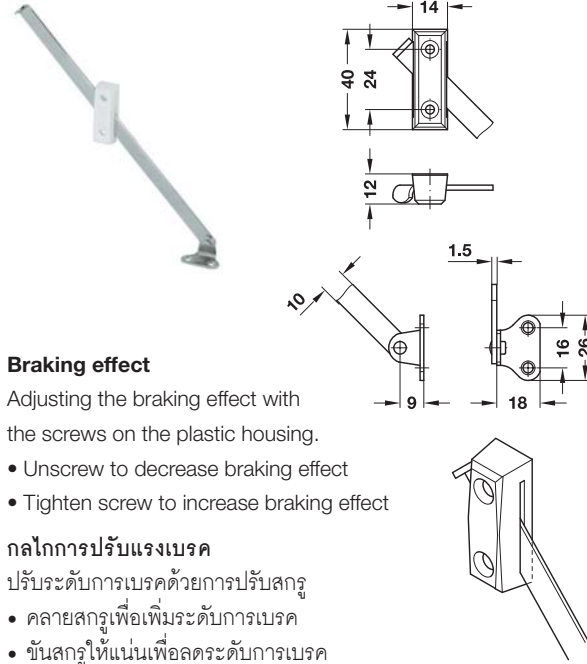

Braking effect

Adjusting the braking effect with the screws on the plastic housing.

- Unscrew to decrease braking effect
- Tighten screw to increase braking effect

กลไกการปรับแรงเบรค

ปรับระดับการเบรคด้วยการปรับสกรู

- คลายสกรูเพื่อเพิ่มระดับการเบรค
- ขันสกรูให้แน่นเพื่อลดระดับการเบรค

Installation

การติดตั้ง

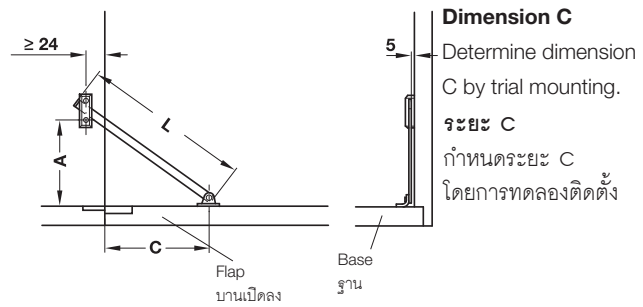

Length L mm ความยาว L มม.	Internal carcase height mm ความสูงภายในของตู้ มม.	Dim. A mm ขนาด A มม.	Cat. No. รหัสสินค้า
200	Min. 170	105	365.80.846
250	Min. 210	140	365.80.855

Packing: 50 pcs.
ขนาดบรรจุ: 50 ชิ้น

1-arm, with clamping pedestal and catch

1 แขน พร้อมแกนล๊อคบานและตัวยึด



- Type of retainer: Catch
- ประเภทตัวรั้ง: ตัวยึด

Braking effect

Adjusting the braking effect with the screw.

- Unscrew to increase braking effect
- Tighten screw to decrease braking effect

กลไกการปรับแรงเบรค

ปรับระดับการเบรคด้วยการปรับสกรู

- คลายสกรูเพื่อเพิ่มระดับการเบรค
- ขันสกรูให้แน่นเพื่อลดระดับการเบรค

Installation

การติดตั้ง

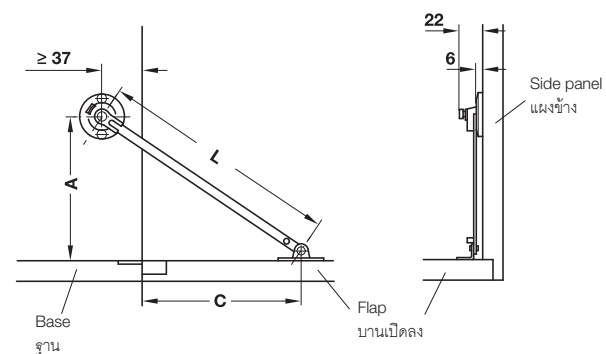

Dimension C

Determine dimension C by trial mounting.

ระยะ C

กำหนดระยะ C โดยการทดลองติดตั้ง

Length L mm ความยาว L มม.	Internal carcase height mm ความสูงภายในของตู้ มม.	Dim. A mm ขนาด A มม.	Cat. No. รหัสสินค้า
275	Min. 240	175	365.75.729

Packing: 1 or 20 pcs.
ขนาดบรรจุ: 1 หรือ 20 ชิ้น

Opening angle restraint

ตัวรั้งมุมเปิด

Steel, length 150 mm

เหล็ก, ความยาว 150 มม.



- Finish: Nickel plated
- Installation: Screw fixing

- สี: สีนิกเกิ้ล
- การติดตั้ง: ติดตั้งด้วยสกรู

Drilling dimensions

ขนาดรูเจาะ

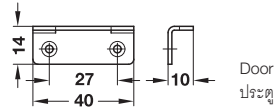

Installation

การติดตั้ง

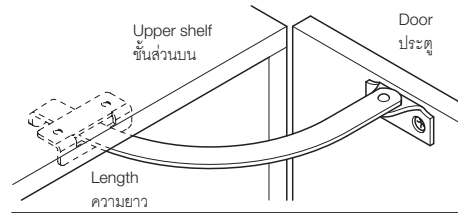

Mounting การยึดติด	Cat. No. รหัสสินค้า
Left ซ้าย	371.32.755
Right ขวา	371.32.700

Packing: 1 or 50 pcs.
ขนาดบรรจุ: 1 หรือ 50 ชิ้น

Brass, length 200 mm

โซ่ทองเหลือง, ความยาว 200 มม.



Drilling dimensions

ขนาดรูเจาะ

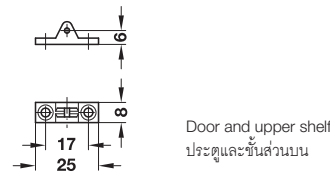

Installation

การติดตั้ง

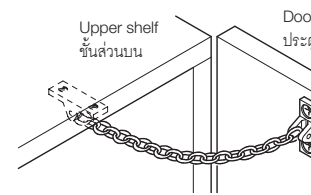

Finish สี	Cat. No. รหัสสินค้า
Polished สีทองเหลืองเงา	372.35.813

Packing: 10 or 100 pcs.
ขนาดบรรจุ: 10 หรือ 100 ชิ้น

Plastic, length 200 mm

พลาสติก, ความยาว 200 มม.



Drilling dimensions

ขนาดรูเจาะ

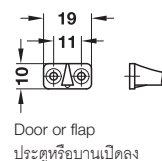
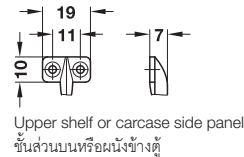

Installation

การติดตั้ง

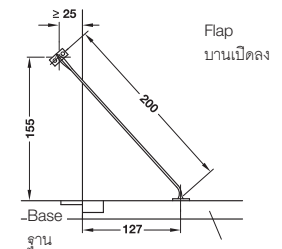
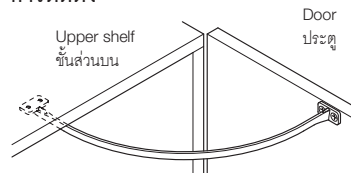

For use as opening angle restraint สำหรับใช้เป็นตัวรั้งมุมเปิด

For use as flap stay สำหรับใช้เป็นบานพับบานเปิดลง

- Area of application: Also as flap stay for light-weight flaps
- ลักษณะการใช้งาน: เป็นบานพับข้อศอกสำหรับบานเปิดลง น้ำหนักเบา

Colour สี	Cat. No. รหัสสินค้า
White สีขาว	366.73.702
Brown สีน้ำตาล	366.73.104
Sliver coloured สีเงิน	366.73.200

Packing: 10 or 100 pcs.
ขนาดบรรจุ: 10 หรือ 100 ชิ้น

We reserve the right to alter specifications without notice (HTH Furniture Fittings 2016). บริษัทฯ ขอสงวนการเปลี่ยนแปลงรายละเอียดโดยมิได้มีการแจ้งล่วงหน้า (HTH อุปกรณ์เฟอร์นิเจอร์ 2559).

MINIFIX Flap hinge, opening angle 90°

บานพับข้อศอกสำหรับบานเปิดลง MINIFIX มุมเปิด 90°



Flap made of wood

Application example with FALL-EX flap stay with braking mechanism
บานเปิดลงไม้
ตัวอย่างการใช้งาน พร้อมบานพับข้อศอกสำหรับบานเปิดลง FALL-EX แบบมีอุปกรณ์ตั้งแรงเบรก

Application

- The flap hinges are mounted with the MINIFIX 15 connector housing
- Quick and easy mounting through drilling from the front
- High stability as the connecting bolt and the hinge were made in one casting
- Material: Zinc alloy
- Finish: Nickel plated

For wooden flaps

สำหรับบานเปิดลงไม้



Detail view: Flap made of wood
ภาพรายละเอียด: บานเปิดลงไม้

Drilling dimensions

ขนาดรูเจาะ

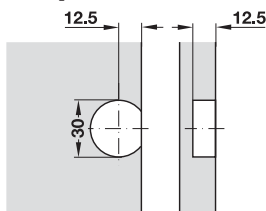

Installation

- Push flap hinge into drilled hole of flap
- Fixing through inner side of cup with countersunk chipboard screw Ø3.5 x 20 mm

การติดตั้ง

- กดบานพับข้อศอก MINIFIX ลงในช่องที่เจาะที่บ้าน
- สอดแกนเข้าไปในแฮสซิ่ง ที่ถูกติดตั้งที่ด้านหน้าของตู้ แล้วจึงขันสกรูให้แน่น



Flap with aluminium frame.

Application example with FALL-EX flap stay with braking mechanism
บานเปิดลงเฟรมอะลูมิเนียม
ตัวอย่างการใช้งาน พร้อมบานพับข้อศอกสำหรับบานเปิดลง FALL-EX แบบมีอุปกรณ์ตั้งแรงเบรก

การใช้งาน

- บานพับข้อศอกสำหรับบานเปิดลงต้องติดตั้งคู่กับแฮสซิ่ง MINIFIX 15
- ติดตั้งง่ายและรวดเร็วผ่านรูเจาะด้านหน้า
- มีความมั่นคงสูงด้วยแกนเกือกม้าและบานพับผลิตโดยการหลอมเป็นชิ้นส่วนเดียว
- วัสดุ: ซิงค์อัลลอยด์
- สี: สีนิกเกิล

Application and planning dimensions

การใช้งานและการกำหนดขนาด

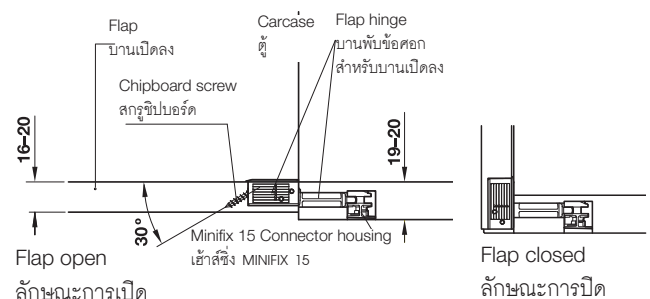

Order reference

Please order MINIFIX 15 connector housing and chipboard screw separately.

ข้อแนะนำในการสั่งซื้อ

กรุณาสั่งแฮสซิ่ง MINIFIX 15 และสกรูชิปบอร์ดแยกต่างหาก

Installation การติดตั้ง	Cat. No. รหัสสินค้า
Press fitting ติดตั้งแบบกด	342.77.700

Packing: 100 pcs.
ขนาดบรรจุ: 100 ชิ้น

We reserve the right to alter specifications without notice (HTH Furniture Fittings 2016).
บริษัทฯ ขอสงวนการเปลี่ยนแปลงรายละเอียดโดยไม่มีคำแจ้งล่วงหน้า (HTH อุปกรณ์เฟอร์นิเจอร์ 2559).

MINIFIX 15 Connector housing

อุปกรณ์เข้าสั้ซึ่ง MINIFIX 15

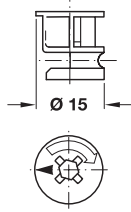

Closed flap made of wood, viewed from beneath
บานไม้ที่ติดตั้งอุปกรณ์เรียบร้อยแล้ว
แล้วในขณะที่ตู้ปิด



Closed flap with aluminium frame, viewed from beneath
บานอะลูมิเนียมที่ติดตั้งอุปกรณ์
เรียบร้อยแล้ว ในขณะที่ตู้ปิด

Drilling dimensions

ขนาดรูเจาะ

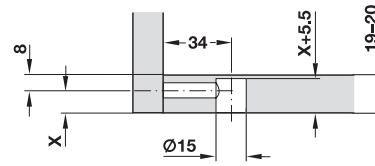

X = Panel thickness - 8 mm
X = ความหนาของผนัง - 8 มม.

- Material: Zinc alloy
- Area of application: For wood thicknesses from 19 mm

- วัสดุ: ซิงค์อัลลอยด์
- ลักษณะการใช้งาน: สำหรับไม้หนาดั้งแต่ 19 มม.

Finish สี	Cat. No. รหัสสินค้า
Bright สีซิงค์อัลลอยด์เงา	262.26.033
Nickel plated สีนิกเกิล	262.26.533

Packing: 100 or 1000 pcs.
ขนาดบรรจุ: 100 หรือ 1000 ชิ้น

Flap hinge

บานพับบานเปิดลง



- Version: With 3-dimensional adjustment
- Material: Zinc alloy
- Drilling dimension: Ø35 mm

- คุณสมบัติ: สามารถปรับระดับได้ 3 ทิศทาง
- วัสดุ: ซิงค์อัลลอยด์
- เส้นผ่าศูนย์กลางรูเจาะ: Ø35 มม.

Adjustment facilities

การปรับระดับ

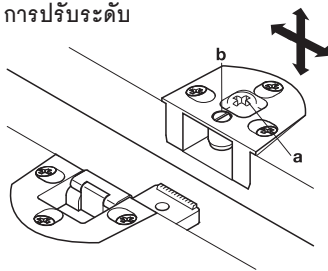

a = Hide and depth adjustment
b = Height adjustment +2/-1 mm
a = การปรับด้านข้างและความลึก
b = การปรับความสูง: +2/-1

Finish สี	Cat. No. รหัสสินค้า
Nickel plated สีนิกเกิล	342.66.730

Packing: 10 or 50 pcs.
ขนาดบรรจุ: 10 หรือ 50 ชิ้น

Application and planning dimensions

ระยะติดตั้ง

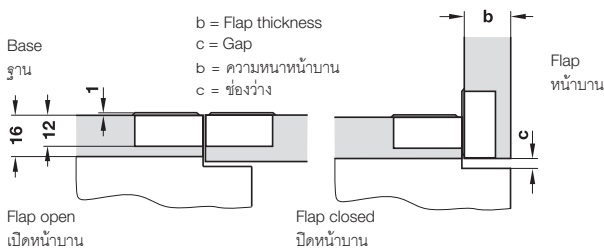

b = Flap thickness
c = Gap
b = ความหนาน้ำบาน
c = ช่องว่าง

Flap open
เปิดหน้าบาน

Flap closed
ปิดหน้าบาน

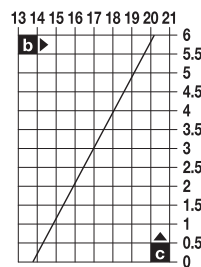

Gap calculation with 1 mm curve
ระยะห่างหน้าบานกับแผ่นอื่น

PLANO-MEDIAL Flap hinge, opening angle 90°

บานพับข้อศอกสำหรับบานเปิดลง PLANO-MEDIAL มุมเปิด 90°

- Material: Plastic and zinc alloy or zinc alloy
- Installation: Screw fixing

- วัสดุ: พลาสติกและซิงค์อัลลอยด์ หรือซิงค์อัลลอยด์
- การติดตั้ง: ติดตั้งด้วยสกรู

Zinc alloy

ซิงค์อัลลอยด์



Drilling dimensions

ขนาดรูเจาะ

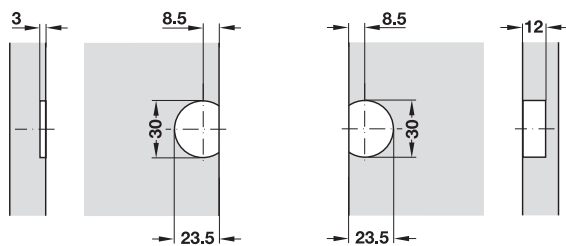

Drilling dimensions in base
ขนาดรูเจาะที่ฐานและที่บานเปิดลง

Drilling dimensions inside the flap
ขนาดรูเจาะที่ด้านในบานเปิดลง

Application and planning dimensions for base thickness

การใช้งานและการกำหนดขนาดสำหรับความหนาของฐาน

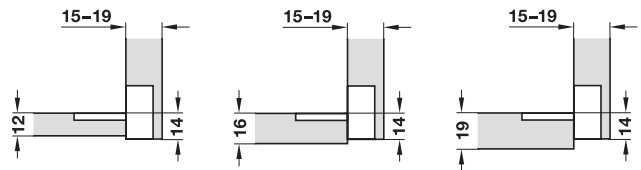

Finish สี	Cat. No. รหัสสินค้า
Nickel plated สีนิกเกิล	342.75.628
Burnished สีรมดำ	342.75.128

Packing: 10 or 50 pcs.
ขนาดบรรจุ: 10 หรือ 50 ชิ้น

Flap hinge, opening angle 270°

บานพับข้อศอกสำหรับบานเปิดลง มุมเปิด 270°



- Installation: Screw fixing
- การติดตั้ง: ติดตั้งด้วยสกรู

Application and planning dimensions

การใช้งานและการกำหนดขนาด

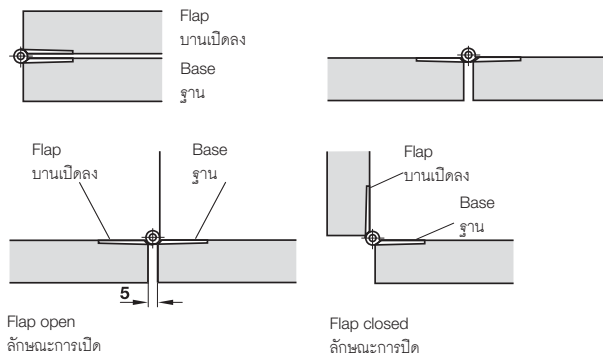

Flap open
ลักษณะการเปิด

Flap closed
ลักษณะการปิด

Drilling dimensions

ขนาดรูเจาะ

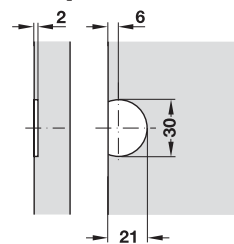

Drilling dimensions in base and in flap
ขนาดรูเจาะที่ฐานและที่บานเปิดลง

Material วัสดุ	Finish สี	Cat. No. รหัสสินค้า
Steel เหล็ก	Black matt สีดำด้าน	342.62.310
	Nickel plated polished สีนิกเกิลเงา	342.62.710
Brass ทองเหลือง	Nickel plated matt สีนิกเกิลด้าน	342.63.600
	Matt สีดำด้าน	342.63.502

Packing: 100 pcs.
ขนาดบรรจุ: 100 ชิ้น

Pneumatic support for down stay

อุปกรณ์ใช้ค้ำบานเปิดสำหรับบานเปิดลง

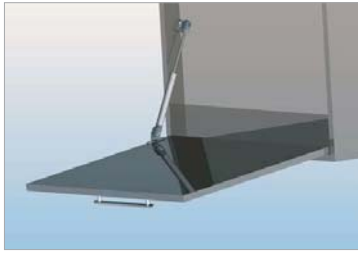

- Soft opening function
- Left and right convertible
- Self closing spring
- ระบบเปิดแบบนุ่มนวล
- สามารถติดตั้งได้ทั้งด้านซ้ายและขวา
- ปิดอัตโนมัติ

Installation dimension

คู่มือการติดตั้ง

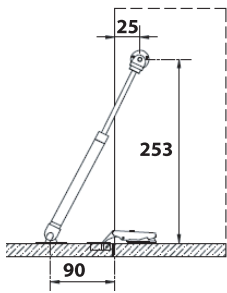

Installation 90°
ติดตั้งแบบ 90°

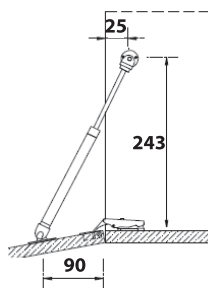

Installation 110°
ติดตั้งแบบ 110°

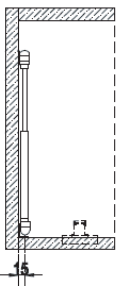

Note

The different panel materials and/or different hinges may bring differing results.

หมายเหตุ

วัสดุของแผงข้างที่แตกต่างกันและ/หรือบานพับที่แตกต่างกันอาจทำให้ผลการใช้งานที่แตกต่างกันด้วย

- Material: Piston rod and screw-on bracket: steel, cover caps: plastic
- Finish: Piston rod: Silver grey, screw-on bracket: galvanized
- Installation: Screw fixing

- วัสดุ: แกนใช้ค้ำพัพและฉากยึดเหล็ก, ฝาปิดพลาสติก
- สี: แกนใช้ค้ำพัพสีเทา ฉากยึดสีกัลวาไนซ์
- การติดตั้ง: ติดตั้งด้วยสกรู

For opening angle 90°

สำหรับมุมเปิด 90°

Load capacity (N) สำหรับน้ำหนัก (N)	Door height (mm)/Door weight (kg) ความสูงหน้าบาน (มม.)/น้ำหนักหน้าบาน (กก.)			
	300	400	500	600
60	1.8	1.3	1.0	0.9
80	2.4	1.8	1.4	1.2
100	3.0	2.2	1.8	1.5
120	3.6	2.7	2.1	1.8
150	4.1	3.2	2.3	2.1

For opening angle 110°

สำหรับมุมเปิด 110°

Load capacity (N) สำหรับน้ำหนัก (N)	Door height (mm)/Door weight (kg) ความสูงหน้าบาน (มม.)/น้ำหนักหน้าบาน (กก.)			
	300	400	500	600
60	1.5	1.2	0.9	0.7
80	2.1	1.6	1.2	1.0
100	2.6	1.9	1.6	1.3
120	3.1	2.3	1.9	1.6
150	3.5	2.6	2.2	1.9

Load capacity (N) สำหรับน้ำหนัก (N)	Cat. No. รหัสสินค้า
60	373.82.011
80	373.82.012
100	373.82.013
120	373.82.014
150	373.82.015

Packing: 1 pc.
ขนาดบรรจุ: 1 ชิ้น

FLAP-EX Flap stay without braking effect, with spring

FLAP-EX บานพับข้อศอกสำหรับบานเปิดลงไม่มีระบบเบรก พร้อมสปริง



Installation

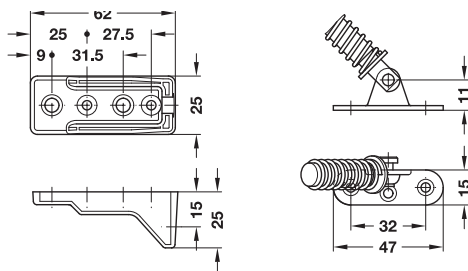
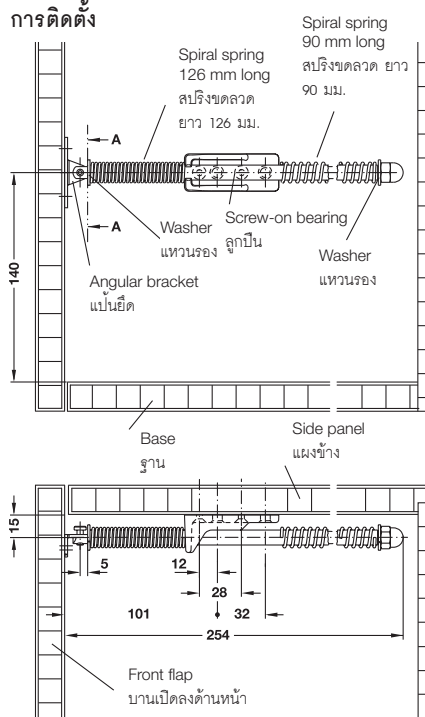

- Area of application: Particularly suitable for installation in bathroom and laboratory cabinets with front flaps
- Opening angle: Approx. 27°
- Material: Steel, plastic sleeve and screw-on bearing
- Finish: Nickel plated, sleeve and screw-on bearing white
- For chipboard front: Max. 400 x 590 x 19 mm (W x H x D)
- For carcass dimensions: 400 x 820 x min. 270 mm (W x H x D)
- Weight when full: Max. 5 kg

- ลักษณะการใช้งาน: เหมาะสำหรับติดตั้งกับตู้ในห้องปฏิบัติการและห้องน้ำสำหรับกระดกบนลง
- ทำมุม: ประมาณ 27°
- วัสดุ: เหล็ก พุกและลูกปืนพลาสติก
- สี: สีนิกเกิล พุกและลูกปืน สีขาว
- สำหรับขนาดหน้าบาน: สูงสุด 400 x 590 x 19 มม. (W x H x D)
- ขนาดของตู้: 400 x 820 x ต่ำสุด 270 มม. (W x H x D)
- น้ำหนัก: สูงสุด 5 กก.

Note

Please order concealed hinges and MINI-LATSCH catch separately.

หมายเหตุ

กรุณาสั่งซื้อบานพับถ้วยและตัวยึด MINI-LATSCH แยกต่างหาก

Mounting instructions

Screw angular bracket to front panel and fit screw-on bearing to carcass side panel. Push round rod into screw-on bearing between the two spiral springs.

ข้อแนะนำในการติดตั้ง

ขันสลกรูที่แป้นยึดที่ผนังด้านหน้าและยึดลูกปืนที่แผงด้านข้างตู้ ผลักแกนกลมเข้าไปในลูกปืนระหว่างสปริงขดลวดทั้ง 2 ตัว

Application

Two additional concealed hinges and the MINI-LATCH catch are needed to mount the front flap.

Put slight pressure on the door and the spring force opens the hinge by approx. 27°. When the flap is closed, it must be pushed back into the cabinet, where it is secured by the catch.

ลักษณะการใช้งาน

ใช้บานพับถ้วย 2 ตัว และตัวยึด MINI-LATCH ในการติดตั้งหน้าบาน ใส่กันชนที่ประตูและกำหนดความแข็งของสปริงให้บานเปิดทำมุมประมาณ 27° เมื่อบานปิดเข้าไป ตัวยึดจะยึดปิดบานให้แนบสนิทกับตัวตู้

Supplied with

- | | | |
|---|----------------|--|
| 1 Angular bracket | แป้นยึด | 1 ตัว |
| 1 Round rod with sleeve | แกนกลมพร้อมพุก | 1 ตัว |
| 2 Washers | แหวนรอง | 2 วง |
| 2 Spiral springs (front 126 mm long, rear 90 mm long) | สปริงขดลวด | 2 ตัว (ด้านหน้ายาว 126 มม. ด้านหลังยาว 90 มม.) |
| 1 Screw-on bearing | ชุดลูกปืน | 1 ชุด |

Opening angle	Cat. No.
มุมเปิด	รหัสสินค้า
Approx. 27°	365.52.708
ประมาณ 27°	

Packing: 1 or 10 pcs.
ขนาดบรรจุ: 1 หรือ 10 ชิ้น

We reserve the right to alter specifications without notice (HTH Furniture Fittings 2016). บริษัทฯ ขอสงวนการเปลี่ยนแปลงรายละเอียดโดยไม่ต้องแจ้งล่วงหน้า (HTH อุปกรณ์เฟอร์นิเจอร์ 2559).

Soft closing mechanism for doors

ระบบปิดแบบนุ่มนวลสำหรับประตู



- 3 versions available for maximum closing convenience
- มี 3 รุ่นให้เลือกสำหรับการปิดแบบต่างๆ

Installation recommendation

Light-duty: Centre of cabinet side panel opposite hinge side

Medium-duty: Centre of cabinet top panel

Heavy-duty: Cabinet top panel, closer to pivot point

The choice of the correct version (duty) and the exact mounting position depend on the door width, door weight and the hinges that are used. Trial mounting is recommended.

แนะนำการติดตั้ง

รับแรงปิดขนาดเบา: ติดตั้งที่จุดกึ่งกลางของขอบด้านข้างตรงข้ามกับด้านของบานพับ

รับแรงปิดขนาดปานกลาง: ติดตั้งที่จุดกึ่งกลางของขอบด้านบนบน

รับแรงปิดขนาดหนัก: ติดตั้งที่ด้านบนของขอบตู้ใกล้กับจุดกระแทก

การเลือกรุ่นที่ใช้และตำแหน่งติดตั้งที่ถูกต้องขึ้นอยู่กับขนาดของควมกว้างประตู, นำหนักประตูและบานพับที่เลือกใช้
แนะนำให้ทดลองติดตั้งหาตำแหน่งที่ดีที่สุด

- Material: Plastic
- Colour: Grey
- Installation: For inserting into adapter housing or plug fitting into \varnothing 10 mm drill hole



- วัสดุ: พลาสติก
- สี: สีเทา
- การติดตั้ง: สำหรับเสียบเข้าไปในปลอกหรือรูเจาะ \varnothing 10 มม.

Installation

การติดตั้ง

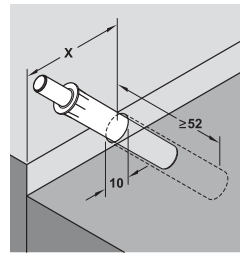

Determine dim. X by trial mounting.
กำหนดระยะ X โดยทดลองการติดตั้ง

Version รุ่น	Cat. No. รหัสสินค้า
Light-duty รับแรงปิดเบา	356.37.000
Medium-duty รับแรงปิดปานกลาง	356.37.001
Heavy-duty รับแรงปิดหนัก	356.37.002

Packing: 1 or 100 pcs.
ขนาดบรรจุ: 1 หรือ 100 ชิ้น

Adapter housing

ปลอกสำหรับระบบปิดนุ่มนวล

- Material: Plastic
- Colour: Grey
- Version: With or without positioning aid
- Installation: For screw fixing

- วัสดุ: พลาสติก
- สี: สีเทา
- รุ่น: มีหรือไม่มีจุดบอกตำแหน่ง
- การติดตั้ง: ยึดด้วยสกรู

Linear adapter housing with positioning aid

ปลอกตามยาวพร้อมจุดบอกตำแหน่ง

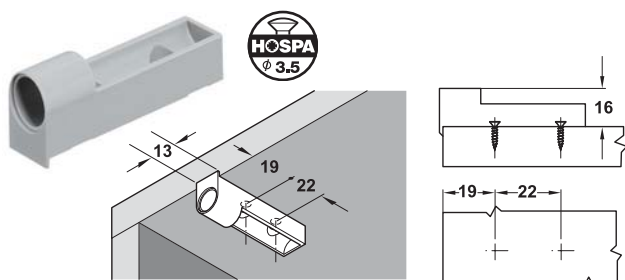

	Cat. No. รหัสสินค้า
Linear adapter housing ปลอกตามยาว	356.37.010

Packing: 1 or 100 pcs.
ขนาดบรรจุ: 1 หรือ 100 ชิ้น

Cross adapter, screw fixing with chipboard screws Ø6 mm

อุปกรณ์เสริมแบบฐานกว้าง ติดตั้งด้วยสกรูพิเศษ Ø6 มม.

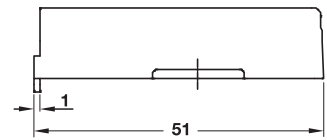
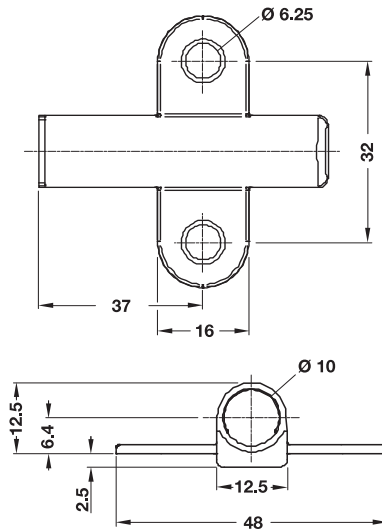
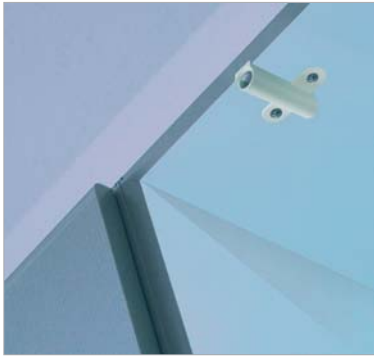

With positioning aid

แบบมีขอบทาบแผงข้าง

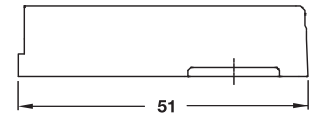

Without positioning aid

แบบไม่มีขอบทาบแผงข้าง

3

Drilling 37 x 32 mm

รูเจาะ 37 x 32 มม.



Without positioning aid

แบบไม่มีขอบทาบแผงข้าง

• Material: Plastic

• Colour: Grey

• วัสดุ: พลาสติก

• สี: สีเทา

Version รูปแบบ	Cat. No. รหัสสินค้า
With positioning aid แบบมีขอบทาบแผงข้าง	356.37.591
Without positioning aid แบบไม่มีขอบทาบแผงข้าง	356.37.590

Packing: 1 or 50 pcs.
ขนาดบรรจุ: 1 หรือ 50 ชิ้น

Door damping system for mounting in drilled hole with or without adapter

อุปกรณ์ดูดซับแรงกระแทก สำหรับการติดตั้งแบบเจาะฝัง

Installation into cabinet top or/and base

การติดตั้งเข้าไปที่ด้านบนหรือฐานของตู้

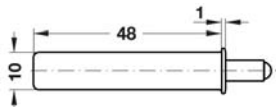

• Material: Plastic

• วัสดุ: พลาสติก

Installation instructions

Drill hole with Ø10 mm, at least 50 mm deep. Insert damping into drilling.

วิธีการติดตั้ง

เจาะรู Ø10 มม. โดยให้ความลึกอย่างน้อย 50 มม. จากนั้นจึงสอดอุปกรณ์เข้าไปในรูเจาะ

Installation

Insert damping into middle of top panel or base. For doors above a height of 1,600 mm or doors with aluminium and wooden frames it may be required to use 2 dampings, which have to be inserted into top panel or base.

ข้อแนะนำในการติดตั้ง

ติดตั้งอุปกรณ์ดูดซับแรงกระแทกที่ส่วนกลางของแผงด้านบนหรือล่าง สำหรับประตูที่มีความสูงมากกว่า 1,600 มม. หรือประตูที่มีเฟรมเป็นอะลูมิเนียมหรือไม้ ควรใช้อุปกรณ์ดูดซับแรงกระแทก 2 ชิ้น ติดตั้งบริเวณที่ด้านบนแผงหรือฐานของตู้เฟอร์นิเจอร์

Colour สี	Cat. No. รหัสสินค้า
Grey สีเทา	356.37.650

Packing: 1 or 50 pcs.
ขนาดบรรจุ: 1 หรือ 50 ชิ้น

We reserve the right to alter specifications without notice (HTH Furniture Fittings 2016).
บริษัทฯ ขอสงวนการเปลี่ยนแปลงรายละเอียดโดยไม่ต้องแจ้งล่วงหน้า (HTH อุปกรณ์เฟอร์นิเจอร์ 2559).

Flap stay with pull cable

ระบบปิดแบบนุ่มนวลสำหรับประตู



- Elegant design
- Silent soft opening
- Opening angle and braking effect can be adjusted conveniently
- Almost no loss of space inside the cabinet

- รูปลักษณ์สวยงามหรู
- การเปิดแบบนุ่มนวลแผ่วเบา
- สามารถปรับองศาและการหยุดหน้าบานได้อย่างสะดวกง่ายดาย
- ไม่เปลืองพื้นที่เก็บของภายในตู้

Installation
 การติดตั้ง

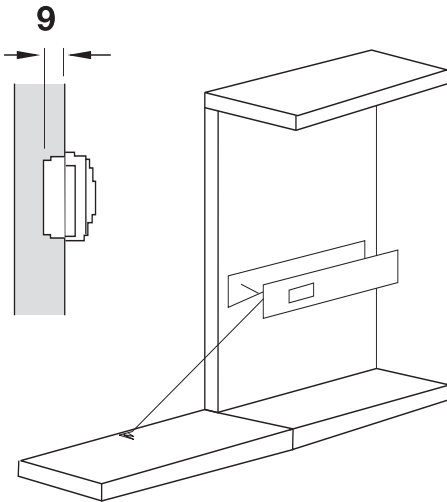

- Version: Aluminium polished, plastic black or white
- Mounting: Right hand and left hand version
- Dimensions: Housing: 42 x 22 x 257 mm (W x H x L)
- Internal cabinet height: 200 – 480 mm
- Flap weight: max. 12 kg
- Adjusting facility: Opening and closing force, opening angle

- รุ่น: สีอะลูมิเนียมเงา สีพลาสติกดำหรือขาว
- การติดตั้ง: ข้างขวาและข้างซ้าย
- ขนาด: ตัวเบ้า: 42 x 22 x 257 มม. (ก x ส x ย)
- ความสูงภายในตู้: 200 - 480 มม.
- น้ำหนักหน้าบาน: ไม่เกิน 12 กก.
- การปรับระดับ: ปรับระดับแรงเปิดและปิด ปรับองศาเปิดได้

Supplied with
 ประกอบด้วย



Front panel for recess mounting

Installation instruction

อุปกรณ์ติดตั้งหน้าบานแบบติดตั้งโดยการฝัง
 คู่มือการติดตั้ง

Name ชื่อรุ่น	Version รุ่น	Cat. No. Left รหัสสินค้าข้างซ้าย	Cat. No. Right รหัสสินค้าข้างขวา
Model A	Aluminium polished สีอะลูมิเนียมเงา	365.47.901	365.47.900
	Plastic black สีดำพลาสติก	365.47.301	365.47.300
	Plastic white สีขาวพลาสติก	365.47.701	365.47.700
Model B	Aluminium polished สีอะลูมิเนียมเงา	365.47.903	365.47.902
	Plastic black สีดำพลาสติก	365.47.303	365.47.302
	Plastic white สีขาวพลาสติก	365.47.703	365.47.702
Model C	Aluminium polished สีอะลูมิเนียมเงา	365.47.905	365.47.904
	Plastic black สีดำพลาสติก	365.47.305	365.47.304
	Plastic white สีขาวพลาสติก	365.47.705	365.47.704
Model D	Aluminium polished สีอะลูมิเนียมเงา	365.47.907	365.47.906
	Plastic black สีดำพลาสติก	365.47.307	365.47.306
	Plastic white สีขาวพลาสติก	365.47.707	365.47.706
Model E	Aluminium polished สีอะลูมิเนียมเงา	365.47.909	365.47.908
	Plastic black สีดำพลาสติก	365.47.309	365.47.308
	Plastic white สีขาวพลาสติก	365.47.709	365.47.708

Packing: 1 pc.
ขนาดบรรจุ: 1 ชิ้น

Reference table for choosing the correct fitting when using a flap hinge
ตารางอ้างอิงสำหรับเลือกอุปกรณ์ที่เหมาะสมเมื่อใช้บานพับ

Flap hinge

บานพับ

Flap height mm ความสูงหน้าบาน มม.	Flap weight kg น้ำหนักหน้าบาน กก.	Model* รุ่น*				
		A	B	C	D	E
200 - 230	3.0 - 4.5	1				
	4.5 - 6.0		1			
	6.0 - 8.0	2				
	8.0 - 10.5			2		
230 - 270	2.5 - 3.5	1				
	3.5 - 4.5		1			
	4.5 - 6.0	2				
	6.0 - 10.0			2		
270 - 330	9.0 - 12.0			2		
	2.0 - 3.0	1				
	3.0 - 3.5		1			
	3.5 - 4.5			1		
330 - 380	4.5 - 5.5	2				
	5.5 - 7.0		2			
	7.0 - 8.5			2		
	8.0 - 9.5				2	
	9.5 - 11.5					2
	2.0 - 2.5	1				
380 - 430	2.5 - 3.5		1			
	3.5 - 4.0			1		
	4.0 - 5.5	2				
	5.5 - 7.5		2			
	7.0 - 9.0			2		
	8.0 - 10.0				2	
430 - 460	10.0 - 11.0					2
	2.0 - 2.5	1				
	2.5 - 3.5		1			
	3.5 - 4.0			1		
	4.0 - 5.0	2				
	5.0 - 6.5		2			
460 - 480	6.5 - 8.0			2		
	8.0 - 9.0				2	
	8.5 - 9.5					2
	2.0 - 2.5	1				
	2.5 - 3.0		1			
	3.0 - 5.0	2				
	5.0 - 6.5		2			
	6.5 - 8.0			2		
	7.0 - 8.5				2	
	8.0 - 9.5					2

* The specified number refers to the number of required flap stays.
For planning dimensions please refer to installation instructions.

* หมายเลขที่ระบุไว้ข้างต้นถึงจำนวนที่ต้องใช้อุปกรณ์บานเปิด
สำหรับระยะติดตั้งกรุณาศึกษาจากคู่มือการติดตั้ง

Soft close dampening hinge

บานพับระบบปิดแบบนุ่มนวล

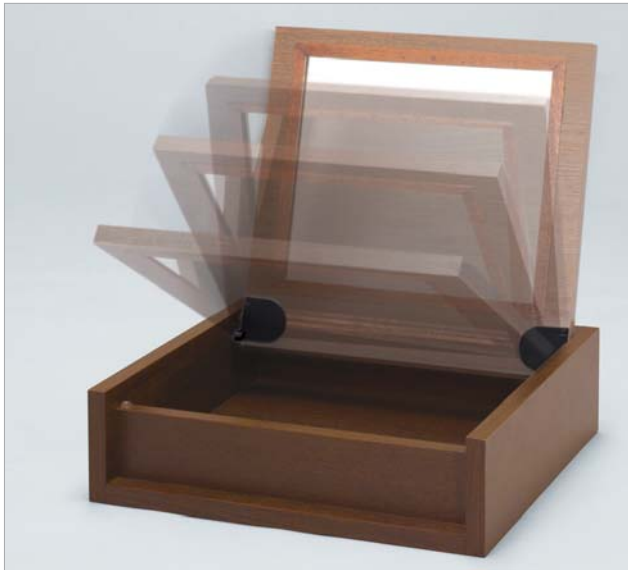

- Opening angle: 105°
- Area of application: For chest lids
- Material: Hinge and cover cap: Plastic, mounting plate: Aluminium, soft closing mechanism: Stainless steel
- Colour: Hinge and mounting plate: Black, cover cap: Black or white
- Installation: For recess mounting

- มุมเปิด: 105°
- ลักษณะการใช้งาน: สำหรับตู้ลิ้นชักที่มีฝาปิด
- วัสดุ: บานพับและฝาปิดพลาสติก ฐานรองอะลูมิเนียม อุปกรณ์ปิดนุ่มนวลสแตนเลส
- สี: บานพับและฐานรองสีดำ ฝาปิดสีขาวหรือดำ
- การติดตั้ง: ติดตั้งแบบฝัง

Supplied with

- 2 Hinges
- 2 Mounting plates
- 2 Cover caps, black or white
- Installation instructions

ประกอบด้วย

- บานพับ 2 ชิ้น
- แผ่นรอง 2 ชิ้น
- ฝาปิด, สีดำหรือสีขาว 2 ชิ้น
- คู่มือติดตั้ง



- Integrated with soft closing mechanism
- พร้อมอุปกรณ์ปิดแบบนุ่มนวลในตัว

Sample measurements for choosing the correct hinge

ตัวอย่างการวัดขนาดในการเลือกบานพับ

Note

The calculated hinge moment values apply to lids made from 19 mm thickness chipboard with density 700 kg/m³.
Trial mounting required with other values.

หมายเหตุ

การคำนวณนี้สามารถใช้ได้กับหน้าบานที่เป็นแผ่นไม้ชิปบอร์ดหนา 19 มม. ที่มีมวล 700 กก./ตร.ม.
ควรทำการทดลองติดตั้งหากเป็นไม้ชนิดอื่นที่แตกต่างออกไป

For small lids

สำหรับแผ่นไม้ขนาดเล็ก

Lid height H mm ความสูงหน้าบาน H มม.	Lid width B mm ความกว้างหน้าบาน B มม.													
	300	400	500	600	700	800	900	1,000	1,100	1,200	1,300	1,400	1,500	
200									195	213	230	248	266	
300		185	231	277	323	369	415	461	508					
400	263	350	438	526										
500	426	568												
Hinge moment in Ncm ระยะบานพับหน่วยเป็น Ncm														

= 356.53.310 and 356.53.710

= 356.53.300 and 356.53.700

For medium sized lids

สำหรับแผ่นไม้ขนาดกลาง

Lid height H mm ความสูงหน้าบาน H มม.	Lid width B mm ความกว้างหน้าบาน B มม.													
	300	400	500	600	700	800	900	1,000	1,400	1,500	1,600	1,700	1,800	
300									624	669	713	758	802	
400					599	684	770	855						
500		558	697	837										
600	619	826												
Hinge moment in Ncm ระยะบานพับหน่วยเป็น Ncm														

For small lids

สำหรับแผ่นไม้ขนาดเล็ก

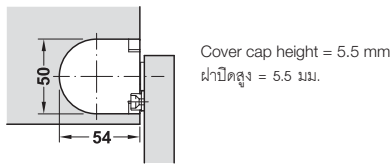
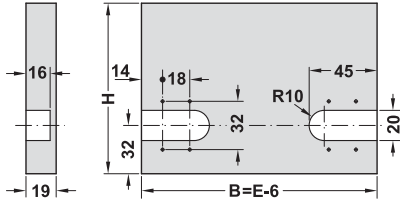

Application examples

ตัวอย่างการติดตั้ง

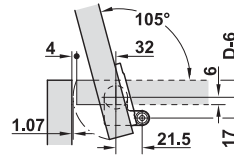

Standard application
การติดตั้งแบบมาตรฐาน

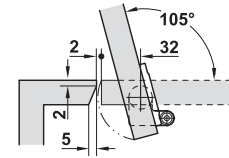

Mounting with face frame
การติดตั้งแบบกรอบมีขอบ

E = internal chest width, B = lid width, D = lid thickness
E = ความกว้างภายในของตู้, B = ความกว้างแผ่นไม้, D = ความหนาของแผ่นไม้

Version รูปแบบ	Black สีดำ	White สีขาว
Hinge moment 200 – 340 Ncm ระยะบานพับหน่วย 200 - 340 Ncm	356.53.310	356.53.710
Hinge moment 340 – 500 Ncm ระยะบานพับหน่วย 340 - 500 Ncm	356.53.300	356.53.700

Packing: 1 pair
ขนาดบรรจุ: 1 คู่

For medium lids

สำหรับแผ่นไม้ขนาดกลาง

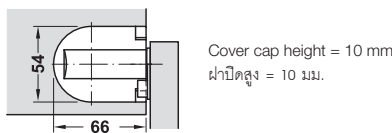
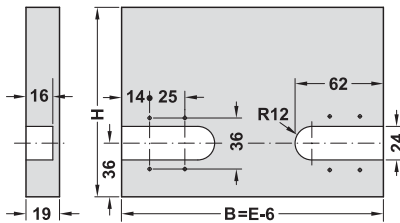

Application examples

ตัวอย่างการติดตั้ง

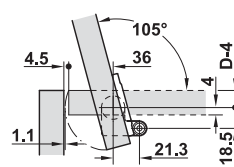

Standard application
การติดตั้งแบบมาตรฐาน

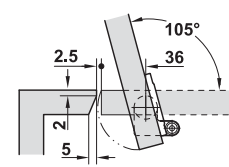

Mounting with face frame
การติดตั้งแบบกรอบมีขอบ

E = internal chest width, B = lid width, D = lid thickness
E = ความกว้างภายในของตู้, B = ความกว้างแผ่นไม้, D = ความหนาของแผ่นไม้

Version รูปแบบ	Black สีดำ	White สีขาว
Hinge moment 600 – 800 Ncm ระยะบานพับหน่วย 600 - 800 Ncm	356.53.330	356.53.730

Packing: 1 pair
ขนาดบรรจุ: 1 คู่

Maxi up 3675 Individual component, chest fitting for wooden lids

Maxi up 3675 รายการอุปกรณ์แบบแยกชิ้น อุปกรณ์ยกหน้าบานตู้เดี่ยวสำหรับบานไม้



Installation
การติดตั้ง

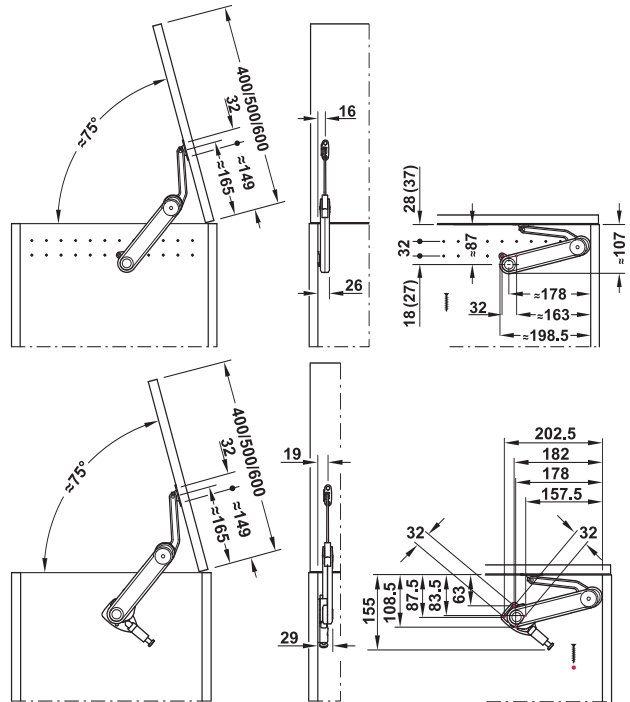

Adjustment facility
การปรับการใช้งาน

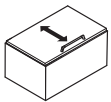

Height adjustment ± 2
ปรับสูงต่ำ ± 2

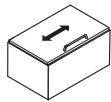

Side adjustment $+3/-1$
ปรับในแนวระนาบ $+3/-1$

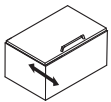

Tilt adjustment ± 1.5
ปรับในแนวตั้ง ± 1.5

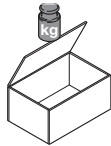

Holding power adjustment
ปรับน้ำหนักในการเปิด

- Area of application: For wooden lids on chests
- Opening angle: Approx. 75°
- Material: Zinc alloy stay, steel mounting and screw-on bracket, plastic over cap for adjusting screw
- Finish: Nickel plated, Cover cap: Grey
Model F: Blue, Model G: Brown, Model H: Black
- Installation: Without tools (clip system) onto pre-mounted mounting bracket

- ลักษณะการใช้งาน: สำหรับบานเปิดไม้เข้ากับตู้ลิ้นชัก
- มุมเปิด: ประมาณ 75°
- วัสดุ: แขนบานพับ: ซิงค์อัลลอยด์, แป้นยึดบานและแป้นยึดบานแบบขันด้วยสกรู: เหล็ก
ฝาปิดสำหรับปรับตั้งสกรู: พลาสติก
- สี: สีชุมนิกเกิล, ฝาปิด: สีเทา
รุ่น F: สีฟ้า, รุ่น G: สีน้ำตาล, รุ่น H: สีดำ
- การติดตั้ง: ไม่ต้องใช้เครื่องมือ (ระบบคลิปหนีบ) ติดตั้งแบบอิสระลงบนแป้นยึดบาน

Model รุ่น	F	G	H
Flap height mm ความสูงบาน มม.	Flap weight kg น้ำหนักบาน กก.		
1 Flap fitting บานพับข้อศอก 1 ชุด			
400	1.6-3.1	3.0-5.3	5.2-9.4
500	1.3-2.6	2.5-4.2	4.3-7.5
600	1.1-2.5	2.3-4.2	4.0-6.7
2 Flap fitting บานพับข้อศอก 2 ชุด			
400	3.2-6.2	6.6-10.6	10.4-18.8
500	2.6-5.2	5.0-8.4	8.6-15.0
600	2.2-5.0	4.6-8.4	8.0-13.4

Model รุ่น	Colour สี	Cat. No. รหัสสินค้า
F	Blue สีฟ้า	373.85.700
G	Brown สีน้ำตาล	373.85.701
H	Black สีดำ	373.85.702

Accessories for Maxi, Maxi Touch opening 3675 and Maxi up 3675

อุปกรณ์เสริมสำหรับบานเปิดขึ้น Maxi, Maxi Touch opening 3675 และ Maxi up 3675

Mounting bracket for cabinet

แป้นยึดบาน สำหรับติดตั้งอุปกรณ์ยกหน้าบานเข้ากับตู้



- Material: Steel
- วัสดุ: เหล็ก

	Nickel plated สีนิกเกิล	White สีขาว	Black สีดำ
For edge distance (cabinet) 28 mm สำหรับระยะห่างจากขอบ (ตู้) 28 มม.	373.69.907	373.69.982	373.69.984
For edge distance (cabinet) 37 mm สำหรับระยะห่างจากขอบ (ตู้) 37 มม.	373.69.906	373.69.981	373.69.983

Packing: 1 or 20 pcs.
ขนาดบรรจุ: 1 หรือ 20 ชิ้น

Mounting bracket for lid stay

แป้นยึดบาน สำหรับติดตั้งอุปกรณ์ยกหน้าบานเข้ากับบานเปิด



For wooden flaps or flaps with aluminium frame, from frame width 45 mm
สำหรับบานเปิดขึ้นไม้หรือเฟรมอะลูมิเนียม แบบกว้าง 45 มม.



For flaps with aluminium frame, frame width 20 mm
สำหรับบานเปิดขึ้นเฟรมอะลูมิเนียม แบบกว้าง 20 มม.

- Material: Steel
- Finish: Nickel plated

- วัสดุ: เหล็ก
- สี: สีชุมนิกเกิล

Installation การติดตั้ง	Nickel plated สีนิกเกิล	White สีขาว	Black สีดำ
For flaps made of wood or with aluminium frame, from frame width 45 mm สำหรับเฟรมที่ทำจากไม้หรือเฟรมอะลูมิเนียม สำหรับความกว้างเฟรม 45 มม.			
For Euro screws สำหรับสกรูยุโรป	373.66.036	373.66.386	373.66.383
For chipboard screws สำหรับประตูดิลิปบอร์ด	373.66.681	373.66.384	373.66.381
With slide-on clip, for Euro screws สไลด์คลิปหนีบสำหรับสกรูยุโรป	373.69.908	373.69.913	373.69.914
With slide-on clip, for chipboard screws สไลด์คลิปหนีบ สำหรับประตูดิลิปบอร์ด	373.69.912	373.69.915	373.69.916
For lids with aluminium frame 20 mm สำหรับเฟรมอะลูมิเนียม ขนาด 20 มม.			
With slide-on clip พร้อมระบบสไลด์แบบคลิปหนีบ	373.69.909	373.69.996	373.69.997
Without slide-on clip ไม่มีระบบสไลด์แบบคลิปหนีบ	373.69.905	373.69.998	373.69.999

Packing: 1 or 20 pcs.
ขนาดบรรจุ: 1 หรือ 20 ชิ้น

Soft-closing mechanism

อุปกรณ์ระบบปิดแบบนุ่มนวล

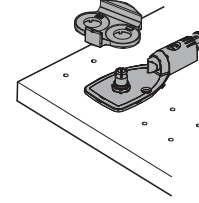

- Area of application: For edge distance 28 and 37 mm
- ลักษณะการใช้งาน: สำหรับระยะห่างจากขอบ 28 และ 37 มม.

Material วัสดุ	Nickel plated สีนิกเกิล	White สีขาว	Black สีดำ
Zinc alloy ซิงค์อัลลอยด์	373.69.799	373.69.798	373.69.398

Packing: 1 or 10 pcs.
ขนาดบรรจุ: 1 หรือ 10 ชิ้น

Note

The mounting bracket for the cabinet is not required when using the soft closing mechanism

หมายเหตุ

แป้นยึดหน้าบานสำหรับติดตั้งอุปกรณ์ยกหน้าบานเข้ากับตู้ไม่จำเป็นต้องใช้
ถ้าหากใช้อุปกรณ์ปิดแบบนุ่มนวล

Corner bench hinge, opening angle 95°

บานพับเก้าอี้ มุมเปิด 95°

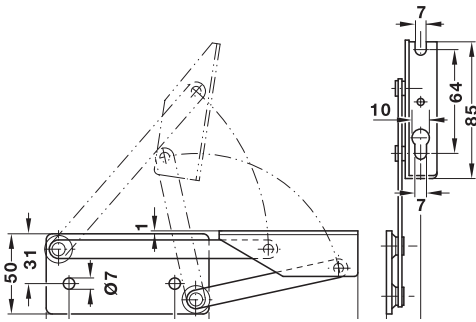

Installation

การติดตั้ง

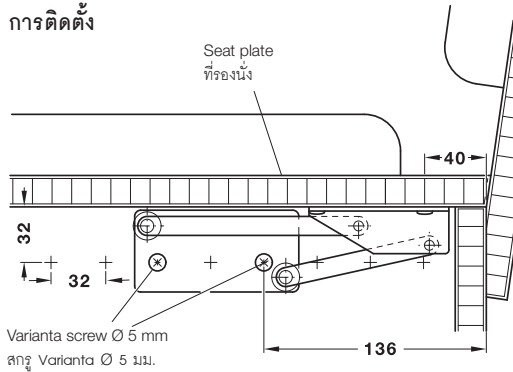

- Area of application: Joint designed for safe lift-up of seat panel at an opening angle of 95°
- Material: Steel
- Finish: Yellow galvanized
- Opening angle restraint: The opening stop in the hinge joint prevents the seat panel from butting against the fitting
- Large swivel range to the front (110 mm) allows lifting up seat panels without a backrest being required
- A gap between seat panel and backrest is not required
- The springs for panel weight 8 kg or 12 kg provide optimum weight compensation and allow opening with ease

- ลักษณะการใช้งาน: ข้อพับออกแบบมาเพื่อให้การยกที่รองนั่งที่มุมเปิด 95° มีความปลอดภัยมากยิ่งขึ้น
- วัสดุ: เหล็ก
- สี: สีเหลืองกัลวาไนซ์
- การรั้งมุมเปิด: ตัวหยุดการเปิดในข้อพับบานพับช่วยป้องกันไม่ให้ที่รองนั่งกระแทกกับอุปกรณ์
- ระยะหมุนวงกว้างที่ด้านหน้า (110 มม.) ทำให้ยกที่รองนั่งได้โดยไม่ต้องยกพนักพิง
- ไม่จำเป็นต้องมีช่องว่างระหว่างที่รองนั่งกับพนักพิง
- สปริงสำหรับแผ่นที่มีน้ำหนัก 8 หรือ 12 กก. เหมาะสำหรับทดน้ำหนักได้ดีที่สุด และช่วยให้เปิดได้ง่ายยิ่งขึ้น

Without spring

แบบไม่มีสปริง



Suitable for เหมาะสำหรับ	Cat. No. รหัสสินค้า
Lightweight seat plates ที่รองนั่งรับน้ำหนักเบา	643.01.506

Packing: 1 or 10 pairs
ขนาดบรรจุ: 1 หรือ 10 คู่

With spring

แบบมีสปริง



Suitable for เหมาะสำหรับ	Cat. No. รหัสสินค้า
Plate weight to 8 kg รับน้ำหนัก 8 กก.	643.01.515
Plate weight to 12 kg รับน้ำหนัก 12 กก.	643.01.524

Packing: 1 or 10 pairs
ขนาดบรรจุ: 1 หรือ 10 คู่

We reserve the right to alter specifications without notice (HTH Furniture Fittings 2016). บริษัทฯ ขอสงวนการเปลี่ยนแปลงรายละเอียดโดยไม่มีคำแจ้งล่วงหน้า (HTH อุปกรณ์เฟอร์นิเจอร์ 2559).

Door buffer, self adhesive

กันชนประตู แบบกาวในตัว

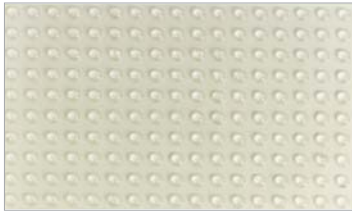

- Material: Plastic (polyurethane)
- Shore hardness: A 60–70
- Installation: Self adhesive (permanently self adhesive by non-aging acrylate adhesive)
- Form of delivery: Moulded in blocks
- UV resistant, no yellowing, wear-free
- วัสดุ: พลาสติก (โพลียูรีเทน)
- ความแข็งของตัวค้ำ: A 60 - 70
- การติดตั้ง: แบบมีกาวในตัว (ยึดติดถาวรด้วย non-aging acrylate)
- การจัดส่ง: แบบกาวในตัวพร้อมแผง
- กันรังสี UV ไม่เหลือง ไม่สึกหรอ

3

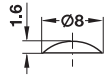

Colour สี	Cat. No. รหัสสินค้า
Transparent ใส	356.21.420

Packing: 50, 1,000 or 5,000 pcs. (50 pcs./block)
ขนาดบรรจุ: 50, 1000, หรือ 5,000 ชิ้น (50 ชิ้น/แผง)

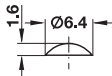

Colour สี	Cat. No. รหัสสินค้า
Transparent ใส	356.25.444

Packing: 272, 1,360 or 11,424 pcs. (272 pcs./block)
ขนาดบรรจุ: 272, 1360, หรือ 11,424 ชิ้น (272 ชิ้น/แผง)

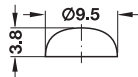

Colour สี	Cat. No. รหัสสินค้า
Transparent ใส	356.25.434

Packing: 200, 1,000 or 5,000 pcs. (200 pcs./block)
ขนาดบรรจุ: 200, 1000, หรือ 5,000 ชิ้น (200 ชิ้น/แผง)

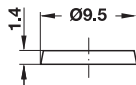

Colour สี	Cat. No. รหัสสินค้า
Transparent ใส	356.21.450

Packing: 50, 1,000 or 5,000 pcs. (50 pcs./block)
ขนาดบรรจุ: 50, 1000 หรือ 5,000 ชิ้น (50 ชิ้น/แผง)



Colour สี	Cat. No. รหัสสินค้า
Transparent ใส	356.25.400

Packing: 200, 1,000 or 5,000 pcs. (200 pcs./block)
ขนาดบรรจุ: 200, 1000, หรือ 5,000 ชิ้น (200 ชิ้น/แผง)

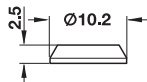

Colour สี	Cat. No. รหัสสินค้า
Transparent ใส	356.25.410

Packing: 242, 1,200 or 5,082 pcs. (242 pcs./block)
ขนาดบรรจุ: 242, 1200, หรือ 5,082 ชิ้น (242 ชิ้น/แผง)

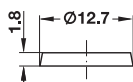

Colour สี	Cat. No. รหัสสินค้า
Transparent ใส	356.25.401

Packing: 200, 1,000 or 5,000 pcs. (200 pcs./block)
ขนาดบรรจุ: 200, 1000, หรือ 5,000 ชิ้น (200 ชิ้น/แผง)

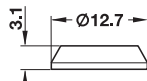

Colour สี	Cat. No. รหัสสินค้า
Transparent ใส	356.25.411

Packing: 200, 1,000 or 5,000 pcs. (200 pcs./block)
ขนาดบรรจุ: 200, 1,000, หรือ 5,000 ชิ้น (200 ชิ้น/แผง)

We reserve the right to alter specifications without notice (HTH Furniture Fittings 2016).
บริษัทฯ ขอสงวนการเปลี่ยนแปลงรายละเอียดโดยไม่ต้องแจ้งล่วงหน้า (HTH อุปกรณ์เฟอร์นิเจอร์ 2559).

Press fitting, drilled hole Ø6 mm

ติดตั้งแบบกด รูเจาะ ๐6 มม.

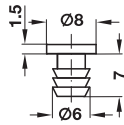

- Material: Plastic
- วัสดุ: พลาสติก

Colour สี	Cat. No. รหัสสินค้า
Transparent สีใส	356.20.421
White สีขาว	356.20.725
Brown สีน้ำตาล	356.20.127

Packing: 500 or 5,000 pcs.
ขนาดบรรจุ: 500 หรือ 5000 ชิ้น

Trim cap, cup drilling Ø35 mm

ฝาปิด สำหรับรูเจาะถ้วยบานพับ Ø35 มม.

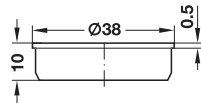

- Material: Plastic
- วัสดุ: พลาสติก

Colour สี	Cat. No. รหัสสินค้า
White สีขาว	340.41.702
Brown สีน้ำตาล	340.41.104

Packing: 100 pcs.
ขนาดบรรจุ: 100 ชิ้น