

# 7

## Drawer Runners

อุปกรณ์รางลิ้นชัก







## Roller Guided

### รางระบบลูกกลิ้ง



#### Single extension

รางลิ้นชักแบบตอนเดียว ..... 7.10, 7.18

#### Soft and self closing mechanism

รางลิ้นชักระบบปิดแบบนุ่มนวลและปิดแบบดิ่งกลับอัตโนมัติ ..... 7.14

#### Full extension

รางลิ้นชักระบบ 2 ตอน ..... 7.16, 7.19

#### Accessories

อุปกรณ์เสริม ..... 7.74

## Ball Guided

### รางระบบลูกปืน



#### Single extension

รางลิ้นชักแบบตอนเดียว ..... 7.20

#### Full extension

รางลิ้นชักระบบ 2 ตอน ..... 7.27, 7.41, 7.46

#### Bracket for drawer runners

ฉากยึดสำหรับรางลิ้นชัก ..... 7.45, 7.49

#### Soft-roller heavy duty slide

รางลิ้นชักระบบ 2 ตอน ..... 7.40

#### Accessories

อุปกรณ์เสริม ..... 7.50, 7.74

## Concealed Runners

### รางลิ้นชักแบบซ่อน



#### Single extension

รางลิ้นชักแบบตอนเดียว ..... 7.52

#### Single and full extension

รางลิ้นชักตอนเดียวและรางลิ้นชักสองตอน ..... 7.53

#### Full extension

รางลิ้นชักระบบ 2 ตอน ..... 7.54

#### Accessories

อุปกรณ์เสริม ..... 7.74

## Moovit Drawer System

ระบบรางลิ้นชัก Moovit



Basic system ระบบพื้นฐาน .....	7.59
Undercounter drawer ลิ้นชักใต้ซิงค์ .....	7.64
Glass panel for Moovit drawer แผงกระจกสำหรับรางลิ้นชัก Moovit .....	7.67
Add-on system อุปกรณ์เสริม .....	7.69
Equipment railing อุปกรณ์ราวแขวน .....	7.71
Accessories อุปกรณ์เสริม .....	7.73

## Sliding/Pull-Out Cabinet Runners

รางเลื่อนและรางแบบดึงออก



Wall display extension, full extension ราง Display ระบบ 2 ตอน .....	7.76
Pull-Out cabinet runner รางสำหรับตู้แบบดึงออกแบบตอนเดียว .....	7.77



## Concealed runners

### รางลิ้นชักแบบซ่อน

Picture รูปภาพ	Installation การติดตั้ง	Application ลักษณะการใช้งาน	Load bearing capacity up to kg รองรับน้ำหนัก ได้ไม่เกิน กก.	Page หน้า	Nominal length mm ความยาวราง มม.																		
					250-260	270	300-327	350-360	380	400-420	450-460	480	500-520	550-560	580	600-610	650-660	700-710	750				
	Pins แบบมีพิน	Single extension รางตอนเดียว	25	7.52				/		/	/		/										
	Base mouted, with snap-in couplings ติดตั้งแบบรับได้ พร้อมคลิกปลีอก	Single extension รางตอนเดียว	30	7.53			/	/		/	/		/	/									
		Full extension รางสองตอน																					
	Base mouted with snap-in couplings ติดตั้งแบบรับได้ พร้อมคลิกปลีอก	Full extension รางสองตอน	20	7.54				/		/	/		/										
	Opening Function แบบผลัก	Full extension รางสองตอน	30	7.56		/	/		/	/		/											



## Roller guided runners

### รางระบบลูกกลิ้ง

Picture รูปภาพ	Installation การติดตั้ง	Application ลักษณะการใช้งาน	Load bearing capacity up to kg รองรับน้ำหนัก ได้ไม่เกิน กก.	Page หน้า	Nominal length mm ความยาวราง มม.																													
					250-260	270	300-327	350-360	380	400-420	450-460	480	500-520	550-580	600-640	650-680	700-790	800-900	1000															
	Base mouted แบบรับได้	Single extension รางตอนเดียว	20	7.10	/		/	/		/	/		/	/		/	/																	
			25	7.11		/	/		/	/		/	/		/	/		/	/															
			30	7.12		/	/		/	/		/	/		/	/		/	/															
		Full extension รางสองตอน	50	7.16	/	/	/	/	/	/	/	/	/	/	/	/	/	/	/	/	/	/	/	/										
			200	7.17											/	/		/	/	/	/	/	/	/										
Stainless steel roller runners รางลูกกลิ้งแบบสแตนเลส																																		
	Base mouted แบบรับได้	Single extension รางตอนเดียว	100	7.18						/	/		/	/		/	/		/	/														
		Full extension รางสองตอน	68	7.19						/	/		/	/		/	/		/	/														











### Moovit Drawer system

#### ระบบรางลิ้นชัก Moovit

Picture รูปภาพ	Installation การติดตั้ง	Application ลักษณะการใช้งาน	Load bearing capacity up to kg รองรับน้ำหนัก ได้ไม่เกิน กก.	Page หน้า	Nominal length mm ความยาวราง มม.										
					270	300	350	400	450	500	550	600	650		
	Side mounted height 92 mm แผงข้างสูง 92 มม	Full extension รางสองตอน	50	7.61	/	/	/	/	/	/	/	/	/	/	
			70	7.61					/	/	/	/	/		
	Side mounted height 115 mm แผงข้างสูง 115 มม	Full extension รางสองตอน	50	7.62	/	/	/	/	/	/	/	/	/	/	
			70	7.621					/	/	/	/	/		

### Ball guided runners

#### รางลูกปืน

Picture รูปภาพ	Installation การติดตั้ง	Application ลักษณะการใช้งาน	Load bearing capacity up to kg รองรับน้ำหนัก ได้ไม่เกิน กก.	Page หน้า	Nominal length mm ความยาวราง มม.														
					150-220	230-300	310-400	410-490	500	510-590	600	650-690	700	800	900	1000	1100	1200-1400	1500-1600
	Side mounted แบบรับข้าง	Single extension รางตอนเดียว	10	7.20	/	/	/	/											
	Side mounted แบบรับข้าง	Single extension รางตอนเดียว	20	7.21		/	/	/	/	/									
	Side mounted แบบรับข้าง	Single extension รางตอนเดียว	25	7.22			/	/											
	Side mounted แบบรับข้าง	Single extension รางตอนเดียว	35	7.23		/	/	/	/	/	/	/							
	Side mounted แบบรับข้าง	Single extension รางตอนเดียว	45	7.24		/	/	/	/	/									
	Side mounted แบบรับข้าง	Single extension รางตอนเดียว	60	7.25			/	/	/										
	Side mounted แบบรับข้าง	Single extension รางตอนเดียว	70	7.26			/												
	Side mounted แบบรับข้าง	Single extension รางตอนเดียว	45	7.27	/	/	/	/	/	/									
	Side mounted แบบรับข้าง	Full extension รางสองตอน	45	7.28	/	/	/	/	/	/									
	Side mounted แบบรับข้าง	Full extension รางสองตอน	30	7.29		/	/	/	/										
	Side mounted แบบรับข้าง	Full extension รางสองตอน	45	7.30		/	/	/	/	/	/	/	/						

We reserve the right to alter specifications without notice (HTH Furniture Fittings 2016).  
บริษัทฯ ขอสงวนการเปลี่ยนแปลงรายละเอียดโดยมิได้มีแจ้งล่วงหน้า (HTH อุปกรณ์เฟอร์นิเจอร์ 2559).



**Ball guided runners**

รางลูกปืน

Picture รูปภาพ	Installation การติดตั้ง	Application ลักษณะการใช้งาน	Load bearing capacity up to kg รองรับน้ำหนัก ได้ไม่เกิน กก.	Page หน้า	Nominal length mm ความยาวราง มม.																				
					150-220	230-300	310-400	410-490	500	510-590	600	650-690	700	800	900	1000	1100	1200-1400	1500-1600						
	Side mounted แบบรับข้าง	Full extension รางสองตอน	45	7.31	/	/	/	/	/	/	/	/	/												
	Side mounted แบบรับข้าง	Full extension รางสองตอน	30	7.32	/	/	/	/																	
	Side mounted แบบรับข้าง	Full extension รางสองตอน	30	7.33	/	/	/	/																	
	Side mounted แบบรับข้าง	Full extension รางสองตอน	40	7.34	/	/	/	/																	
	Side mounted แบบรับข้าง	Full extension รางสองตอน	36	7.35		/	/	/	/	/	/	/	/												
	Side mounted แบบรับข้าง	Full extension รางสองตอน	45	7.36	/	/	/	/	/	/	/	/	/												
	Side mounted แบบรับข้าง	Full extension รางสองตอน	45	7.38	/	/	/	/	/	/	/	/	/												
	Side mounted แบบรับข้าง	Full extension รางสองตอน	60	7.39	/	/	/	/	/	/	/	/	/												
	Side mounted แบบรับข้าง	Full extension รางสองตอน	90	7.40			/	/																	
	Side mounted แบบรับข้าง	Full extension รางสองตอน	100	7.41		/	/	/	/	/	/	/	/	/											
	Side mounted แบบรับข้าง	Full extension รางสองตอน	129	7.42	/	/	/	/	/	/	/	/	/	/	/	/	/	/	/	/	/	/	/	/	/
	Side mounted แบบรับข้าง	Full extension รางสองตอน	150	7.43	/	/	/	/	/	/	/	/	/	/	/	/	/	/	/	/	/	/	/	/	/
	Side mounted แบบรับข้าง	Full extension รางสองตอน	160	7.44	/	/	/	/	/	/	/	/	/	/											
	Side mounted แบบรับข้าง	Full extension รางสองตอน	150	7.45	/	/	/	/	/																
	Side mounted แบบรับข้าง	Full extension รางสองตอน	227	7.46	/	/	/	/	/	/	/	/	/	/	/	/	/	/	/	/	/	/	/	/	/
	Side mounted แบบรับข้าง	Full extension รางสองตอน	300	7.48	/	/	/	/	/	/	/	/	/	/	/	/	/	/	/	/	/	/	/	/	/

7

## Installation options

### ลักษณะในการติดตั้ง

#### To shelf ลิ้นชัก

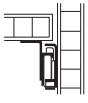

Base mounted I  
รับใต้

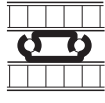

Base mounted II  
รับใต้

#### To drawer ลิ้นชัก

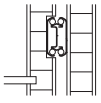

Groove mounted  
ติดตั้งแบบฝัง

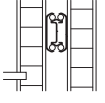

Side mounted  
รับข้าง

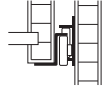

Base mounted  
รับใต้

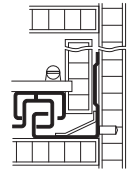

Concealed  
แบบซ่อน

#### To cabinet ตู้

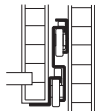

Side mounted  
รับข้าง

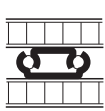

Base mounted  
รับใต้

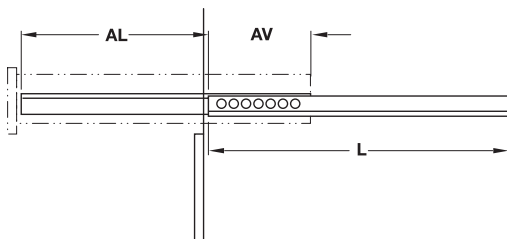

AL = extension length  
AV = extension loss  
L = installation length

AL = ระยะตั้ง  
AV = ระยะสูญเสีย  
L = ความยาวในการติดตั้ง

## Runner type

### ประเภทของราง

#### Concealed runners

Plastic rollers in running gears or steel balls in ball cages are the running elements, depending on the version. Installing the runner to the underside of the drawer allows almost concealed installation.

#### รางลิ้นชักแบบซ่อน

ลูกกลิ้งพลาสติกหรือลูกปืนคือส่วนหลักในการเลื่อนของรางขึ้นอยู่กับรูปแบบการติดตั้งเว้นช่องว่างแบบซ่อนคือการติดตั้งรางไว้ที่ข้างใต้ลิ้นชัก

#### Roller runners

The running elements are friction bearing mounted or ball bearing mounted rollers, polyamide-coated steel rollers or soft rollers for silent movement.

#### รางลิ้นชักแบบลูกกลิ้ง

หลักในการเลื่อนของรางขึ้นอยู่กับลูกกลิ้งหรือลูกปืนที่ติดตั้งลูกกลิ้งลูกกลิ้งเหล็กถูกเคลือบด้วยโพลีเอไมด์เพื่อให้เคลื่อนได้นุ่มและเรียบเนียน

#### Ball bearing runners

Steel or plastic balls in ball cages are the running elements.

#### รางลิ้นชักแบบลูกปืน

ลูกกลิ้งเหล็กหรือพลาสติกที่อยู่ในรางคือหัวใจสำคัญในการเลื่อนของราง

#### Load bearing capacity

The specified load bearing capacity indicates the maximum load per runner pair at 80.000 cycles as defined by DIN 15338. The values correspond to dynamic stress and apply if all mounting holes are screw-connected using suitable fastening and base material. The specified values are sample measurements and apply to rail length and drawer width of 450 mm each.

With ball bearing runners that are designed for side mounting in cabinet, the load bearing capacity is reduced to approx. 25 % if base mounted.

#### ความสามารถในการรองรับน้ำหนัก

การระบุความสามารถในการรับน้ำหนักของรางชี้ให้เห็นถึงน้ำหนักสูงสุดที่รางคู่หนึ่งสามารถรองรับได้โดยผ่านการทดสอบ 80,000 รอบตามมาตรฐาน DIN 15338 คุณประโยชน์ขึ้นอยู่กับแรงในการผลักและแรงกระจายเมื่อมีการติดตั้งสลักที่เหมาะสม คุณสมบัติที่ระบุไว้มาจากการทดสอบกับตัวอย่างที่มีความยาวของรางและลิ้นชักอยู่ที่ 450 มม. การติดตั้งรางลิ้นชักที่ออกแบบมาสำหรับการติดตั้งแบบรับข้างความสามารถในการรองรับน้ำหนักจะลดลงประมาณ 25% หากนำไปใช้กับการติดตั้งแบบรับใต้



## Installation options

### ลักษณะในการติดตั้ง

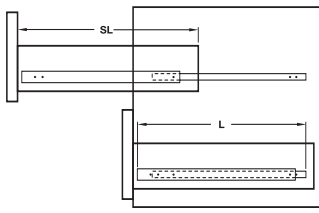

AL = Extension length  
L = Installation length  
SL = Drawer length

AL = ระยะตั้ง  
L = ความยาวในการติดตั้ง  
SL = ความยาวรางลิ้นชัก

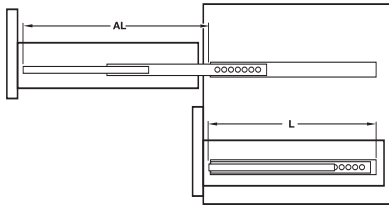

### Functions

As well as moving drawers and shelves, individual runners also have special functionality and equipment:

#### คุณสมบัติ

นอกจากการเคลื่อนลิ้นชักและชั้นวางแล้ว รางลิ้นชักยังมีคุณสมบัติพิเศษและอุปกรณ์เสริมอีกด้วย

#### Self closing and stay-closed feature/ hold-in device in closed position

- The self closing and the stay-closed feature of roller runners use a slope in the runner profile that runs toward the last part of the push-in distance of the drawers and gently holds them in the closed position.
- With ball bearing runners a plastic buffer acts as a hold-in device. The guide profile is slid over it and therefore clamped; the hold-out device works using the same method.
- With other runners, deformation of the guide profile gently holds the rollers or the ball cages.
- Many ball bearing runners have an active locking mechanism in the extended and pushed-in position that is operated using a lever.

#### คุณสมบัติแบบดึงกลับอัตโนมัติเมื่อปิดและหยุดค้างเมื่อถึงระยะ

- ความโค้งของรางช่วยให้ลูกกลิ้งดึงกลับอัตโนมัติเมื่อปิด คุณสมบัติการปิดอัตโนมัติในระยะสุดท้ายของรางลิ้นชักจะค่อยๆ ปิดลงเมื่อถึงระยะปิด
- พลาสติกกันกระแทกในรางลูกปืนเปรียบเสมือนอุปกรณ์ที่ช่วยในการดึงรางโกดที่จะเลื่อนลงไปบนพลาสติกกันกระแทกและยึดแน่นเข้าด้วยกัน อุปกรณ์ช่วยดึงก็ใช้หลักการเดียวกัน
- ในขณะที่รางแบบอื่นจะใช้รางโกดที่ออกแบบมาพิเศษที่ช่วยในการยึดลูกกลิ้งหรือลูกปืนอย่างนุ่มนวล
- รางลูกปืนมีอุปกรณ์ล็อคในขณะที่ยึดรางไว้ แต่สามารถปลดล็อคโดยใช้กระดิ่ง

#### Self closing mechanism, soft and controlled closing mechanism

- The self closing mechanism of ball bearing and concealed runners is an active spring element that pulls the drawer shut when it reaches the latter part of the closing distance.
- Pneumatic or oil pressure dampers provide gentle closing by preventing the drawer front from slamming against the cabinet.
- Soft and controlled closing mechanisms for supplementing roller, concealed and pull-out cabinet runners are also separately available.

#### ระบบปิดอัตโนมัติและระบบปิดแบบนุ่มนวล

- อุปกรณ์ปิดอัตโนมัติของรางลูกปืนและรางแบบซ่อนจะใช้สปริงเป็นตัวหลักในการดึงรางให้ปิด เมื่อไปถึงระยะของลิ้นชักของระยะปิด
- ระบบปิดด้วยอากาศหรือแรงดันน้ำมันช่วยป้องกันหน้าลิ้นชักจากการชนหรือกระแทกเข้ากับตู้เมื่อปิดลิ้นชัก
- มีอุปกรณ์เสริมสำหรับการปิดแบบนุ่มนวลที่สามารถใช้ได้กับรางลิ้นชักลูกกลิ้งและรางลิ้นชักซ่อนจำหน่ายแยกต่างหาก

#### Tip-on opening

- Extension mechanism as supplement to concealed runners: Gentle pressure against the front causes the drawer to open automatically.

#### การเปิดแบบกดกระดิ่ง

- ระบบหลักรางที่เป็นอุปกรณ์เสริมรางลิ้นชักแบบซ่อนให้รางลิ้นชักเปิดอัตโนมัติโดยการกดเบาๆ ระบบนี้ช่วยให้สามารถออกแบบลิ้นชักโดยไม่ต้องใช้มือจับ

#### Two-way drawer runners

- Drawer runners that are extendable from both sides are used on counters or partition walls – wherever two-sided access to the contents is required. They are available as roller runners for overlay fronts and as ball bearing runners for continuous fronts.

#### รางลิ้นชักแบบสองทิศทาง

- รางลิ้นชักที่สามารถเปิดได้สองทางมักใช้เมื่อต้องการเข้าถึงลิ้นชักได้ทั้งสองทาง เช่น เคาน์เตอร์ ชูตกันห้องและห้องครัว มีให้เลือกแบบหน้าลิ้นชักทับขอบและแบบหน้าลิ้นชักแบบตั้งตามออกมา

#### Progressive effect

- Some ball bearing runners are supplied with an integrated progressive effect. Simultaneous runner movement evenly distributes the load and prevents possible jamming with wide drawers.

#### ตัวประคอง

- รางลูกกลิ้งหลากหลายที่มีตัวประคองเพื่อช่วยในการเลื่อนแนวของรางทั้งคู่ ช่วยในการรองรับน้ำหนักและป้องกันการกระดิ่งตกวาง ในกรณีที่ลิ้นชักมีความกว้างมาก

**Cabinet and drawer rail separation**

- With some drawer runners the runner profiles can be separated – either by means of the structural design of the runners or using a release lever. Separating the cabinet rail from the drawer rail makes installation considerably easier and allows the drawers to be removed for all kinds of purposes.
- With some runners the drawers are suspended from (with ball bearing runners) or placed onto (with concealed runners) the runners at special receptacles. The concealed runners are equipped with pins for this purpose.
- Other concealed runners are equipped with mounting clips that secure the drawer to the runner. The drawer can be removed by releasing the mounting clips.

**การถอดตู้หรือลิ้นชัก**

- รางลิ้นชักบางชนิดสามารถถอดประกอบได้โดยโครงสร้างของรางหรือการปลดรางด้วยกระเดื่อง การแยกรางที่ติดกับตู้ออกจากรางที่ติดกับลิ้นชัก
- รางบางชนิดสามารถใช้ด้านเดียวได้ หรือในอีกแง่หนึ่งคือขึ้นอยู่กับโครงสร้างการออกแบบรางและการปลดกระเดื่อง การถอดรางช่วยให้ติดตั้งรางได้ง่ายขึ้นและสามารถถอดรางได้ในทุกกรณี
- รางลิ้นชักซ่อนบางชนิดมีอุปกรณ์สำหรับติดตั้งที่ช่วยยึดลิ้นชักเข้ากับรางลิ้นชัก สามารถถอดรางด้วยการปลดคลิปลอก

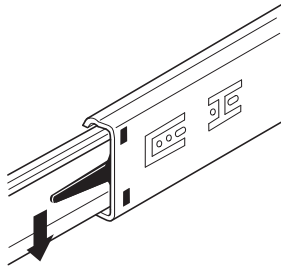

Disengage by operating the release lever in the drawer rail.

สะดวกสบายด้วยการทำงานของกระเดื่องรางลิ้นชัก ทำให้สามารถถอดลิ้นชักออกมาได้

**Height and tilting angle adjustments**

- Some concealed runners and ball bearing runners have height and tilting angle adjusting facilities that allow the front panel to be aligned after installation. Concealed runners also have a side adjusting facility (depending on the model).

**การปรับความสูงและความเอียง**

- รางลิ้นชักซ่อนและรางลิ้นชักลูกปืนบางรุ่นสามารถปรับความสูงและความเอียงได้ช่วยในการปรับหน้าบานให้ตรงหลังการติดตั้ง

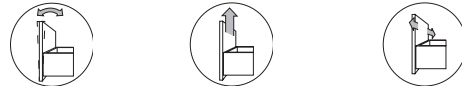

**Stainless steel and aluminium drawer runners**

- Several drawer runners are also available in stainless steel. These are ideal for use in wet areas and areas in which food or chemicals are being processed.
- Aluminium ball bearing runners are ideal for significantly reducing the weight of the drawers.

**รางสแตนเลสและรางอะลูมิเนียม**

- มีรางลิ้นชักหลายรุ่นที่ผลิตจากสแตนเลส ซึ่งเหมาะที่จะใช้งานกับพื้นที่เปียกชื้นและมีอาหารหรือสารเคมี
- รางลิ้นชักอะลูมิเนียมสามารถช่วยในการลดน้ำหนักของลิ้นชักได้

**Sliding and pull-out cabinet runners**

- Sliding and pull-out cabinet runners are particularly suitable for narrow (max. 600 mm per runner) and high (max. 2,500 mm) cabinets – depending on the runners that are used.
- These runners are bottom running and are additionally guided at the top. This makes them therefore extremely suitable for narrow, angled installation situations, e.g. beneath sloping ceilings or stairs.
- Cabinets must be secured to prevent tipping.

**รางสำหรับเลื่อนและตู้บานดึง**

- รางสำหรับเลื่อนและตู้บานดึงเหมาะเป็นอย่างยิ่งสำหรับตู้แคบ (ไม่เกิน 600 มม. ต่อตู้) และสูง (ไม่เกิน 2,500 มม.) - ขึ้นอยู่กับรางที่เลือกใช้
- รางลิ้นชักนี้เป็นแบบติดตั้งที่ด้านล่างและมีตัวไกด์ที่ด้านบน จึงทำให้เหมาะในการใช้งานในที่แคบหรือติดตั้งแบบมีมุมเอียงได้เพดานหรือที่บันได
- ต้องมีการป้องกันตู้กระดก

**Single extension,  
load bearing capacity up to 20 kg**  
รางลิ้นชักแบบตอนเดียว รับน้ำหนักได้ไม่เกิน 20 กก.

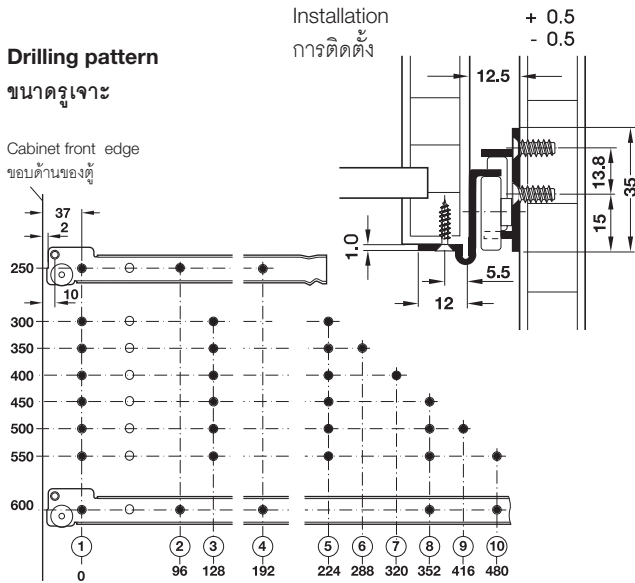

- Material: Steel
- Guided by: 4 friction bearing mounted nylon rollers with washer and ridge
- Thickness: 1.0 mm
- Type of closing: Self closing
- Installation: For screw fixing to side panel, at drawer base mounted

- วัสดุ: เหล็ก
- การสไลด์: ลูกกลิ้งนอลอน ระบบลูกปืน 4 ลูก พร้อมแหวนและแนวร่องเพื่อรับข้างลิ้นชัก
- ความหนา: 1.0 มม.
- ระบบปิด: ปิดอัตโนมัติ
- การติดตั้ง: ติดตั้งด้วยสกรูเข้าที่แผงข้าง ติดตั้งแบบรับใต้ลิ้นชัก

Installation length L mm ความยาวราง L มม.	Extension length AL mm ระยะดึง AL มม.	Extension loss AV mm ระยะสูญเสีย AV มม.	White, RAL 9010 สีขาว RAL 9010
250	168	87	423.79.725
300	213		423.79.730
350	263		423.79.735
400	313	97	423.79.740
450	363		423.79.745
500	413		423.79.750
550	433	117	423.79.755
600	483		423.79.760

Packing: 1 pair  
ขนาดบรรจุ: 1 คู่

**Single extension,  
load bearing capacity up to 25 kg**  
รางลิ้นชักแบบตอนเดียว รับน้ำหนักได้ไม่เกิน 25 กก.



With silent wheel  
ลูกกลิ้งพิเศษเพิ่มความเงียบ

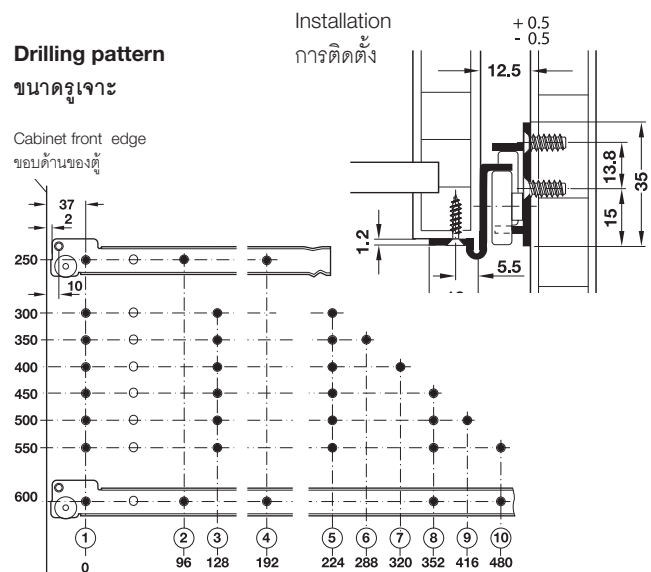

- Material: Steel
- Guided by: 4 friction bearing mounted rubber inlay nylon rollers with washer and ridge
- Thickness: 1.2 mm
- Type of closing: Self closing
- Installation: For screw fixing to side panel, at drawer base mounted

- วัสดุ: เหล็ก
- การสไลด์: ลูกกลิ้งนอลอนแบบมียาง ระบบลูกปืน 4 ลูก พร้อมแนวร่องเพื่อรับข้างลิ้นชัก
- ความหนา: 1.2 มม.
- ระบบปิด: ปิดอัตโนมัติ
- การติดตั้ง: ติดตั้งด้วยสกรูเข้าที่แผงข้าง ติดตั้งแบบรับใต้ลิ้นชัก

Installation length L mm ความยาวราง L มม.	Extension length AL mm ระยะดึง AL มม.	Extension loss AV mm ระยะสูญเสีย AV มม.	Cream, RAL 9001 สีครีม RAL 9001
300	213	87	423.36.318
350	263		423.36.363
400	313	97	423.36.416
450	363		423.36.461
500	413		423.36.514
550	433	117	423.36.569
600	483		423.36.612

Packing: 1 pair  
ขนาดบรรจุ: 1 คู่

Single extension, load bearing capacity up to 25 kg

รางลิ้นชักแบบตอนเดียว รับน้ำหนักได้ไม่เกิน 25 กก.



- Material: Steel
- Guided by: 4 friction bearing mounted nylon rollers with washer and ridge
- Thickness: 1.2 mm
- Type of closing: Self closing
- Installation: For screw fixing to side panel, at drawer base mounted

Installation

การติดตั้ง

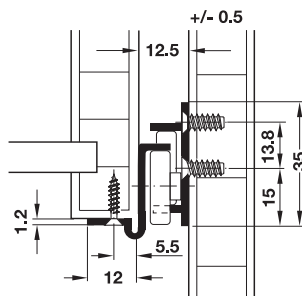

- วัสดุ: เหล็ก
- การสไลด์: ลูกล้อไนลอน ระบบลูกปืน 4 ลูก พร้อมแหวนและแนวร่องเพื่อรับข้างลิ้นชัก
- ความหนา: 1.2 มม.
- ระบบปิด: ปิดอัตโนมัติ
- การติดตั้ง: ติดตั้งด้วยสกรูเข้ากับแผงข้างตู้, ลิ้นชักติดตั้งที่ด้านล่าง

Drilling pattern

ขนาดรูเจาะ

Cabinet front edge

ขอบด้านของตู้

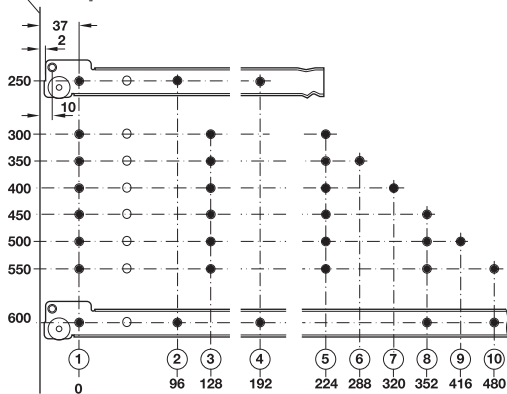

Installation length L mm ความยาวราง L มม.	Extension length AL mm ระยะตั้ง AL มม.	Extension loss AV mm ระยะสูญเสีย AV มม.	Black, RAL 9017 สีดำ RAL 9017	Brown, RAL 8017 สีน้ำตาล RAL 8017	Cream, RAL 9001 สีครีม RAL 9001	White, RAL 9010 สีขาว RAL 9010
250	168	87	423.36.250	423.37.125	423.37.425	423.37.725
300	213		423.36.300	423.37.130	423.37.430	423.37.730
350	263		423.36.350	423.37.135	423.37.435	423.37.735
400	313	97	423.36.400	423.37.140	423.37.440	423.37.740
450	363		423.36.450	423.37.145	423.37.445	423.37.745
500	413		423.36.500	423.37.150	423.37.450	423.37.750
550	433	117	423.36.550	423.37.155	423.37.455	423.37.755
600	483		423.36.600	423.37.160	423.37.460	423.37.760

Packing: 1 or 20 pairs

ขนาดบรรจุ: 1 หรือ 20 คู่

Single extension, load bearing capacity up to 30 or 35 kg

รางลิ้นชักแบบตอนเดียว รับน้ำหนักได้ไม่เกิน 30 หรือ 35 กก.



Installation

การติดตั้ง

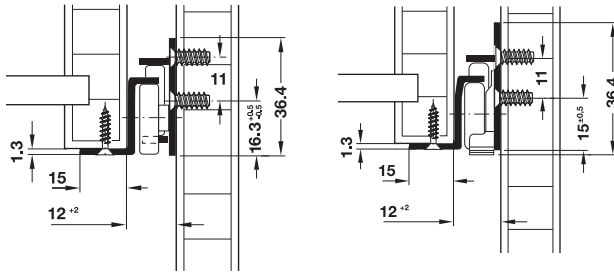

Load bearing capacity  
up to 30 kg  
รับน้ำหนักได้ไม่เกิน 30 กก.

Load bearing capacity  
up to 35 kg  
รับน้ำหนักได้ไม่เกิน 35 กก.

- Version: Self closing, double corrugation in drawer profile holds the drawer in extended position, excellent side stability provided by automatic guidance on the left hand side and specially designed profiles
- Adjustment facility: Height adjustment via slotted holes in cabinet rail
- Material: Steel
- Finish: Plastic coated white, RAL 9010
- Dimensions: Max. drawer width = Internal cabinet width - 25 mm
- Installation: At drawer, base mounted, dual holes in cabinet rail allow offset installation to thin partition walls

- รูปแบบ: แบบปิดอัตโนมัติ มีลอนคู่ที่ด้านข้างของรางช่วยในการยึดระยะเปิด ตัวไกด์ด้านซ้ายและไปรโพล์ที่ออกแบบมาเป็นพิเศษช่วยเสริมการยึดที่มั่นคงด้านข้าง
- การปรับระดับ: ปรับความสูงได้ด้วยรูสล๊อตที่รางที่ติดกับตู้
- วัสดุ: เหล็ก
- สี: เคลือบพลาสติกสีขาว RAL 9010
- ขนาด: ความกว้างลิ้นชักสูงสุด = ความกว้างด้านในลิ้นชัก - 25 มม.
- การติดตั้ง: ที่ลิ้นชัก ติดตั้งแบบรับใต้ รูเจาะคู่ที่รางติดกับตู้ช่วยในการติดตั้งเข้ากับผนังที่มีความบางได้

Drilling pattern

ระยะเจาะ

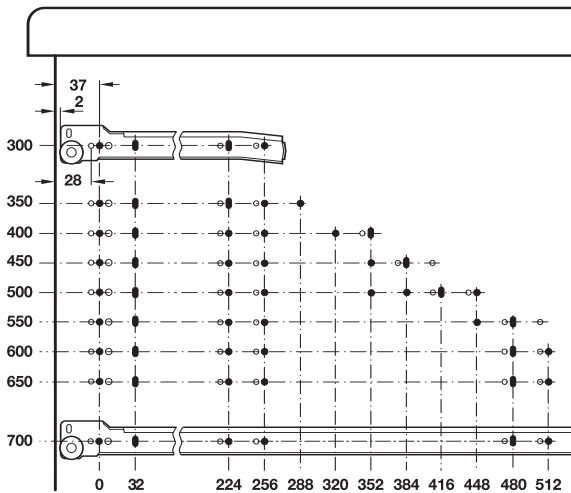

Note

Can be replaced by full extension at 32 mm intervals.

ข้อควรระวัง

สามารถนำรางลิ้นชักแบบสองตอนมาติดตั้งแทนได้ด้วยระยะเจาะ 32 มม.

Installation length L mm ความยาวราง L มม.	Extension length AL mm ระยะดึง AL มม.	Cat. No. รหัสสินค้า
Load bearing capacity up to 30 kg, 4 friction bearing mounted soft rollers, silent moving รองรับน้ำหนักได้ไม่เกิน 30 กก. ลูกล้อแบบลดแรงเสียดทาน 4 ชั้น เลื่อนแบบเงียบ		
300	251	421.79.730
350	265	421.79.735
400	300	421.79.740
450	350	421.79.745
500	400	421.79.750
550	430	421.79.755
600	480	421.79.760
650	536	421.79.765
700	560	421.79.770
Load bearing capacity up to 35 kg, 4 friction bearing mounted polyamide rollers with width compensation 2 mm right hand side รองรับน้ำหนักได้ไม่เกิน 35 กก. ลูกล้อแบบลดแรงเสียดทาน 4 ชั้น แบบมีตัวชดเชยความกว้าง 2 มม. ที่ด้านขวา		
300	251	421.80.930
350	265	421.80.935
400	300	421.80.940
450	350	421.80.945
500	400	421.80.950
550	430	421.80.955
600	480	421.80.960
650	536	421.80.965
700	560	421.80.970

Packing: 1 pair  
ขนาดบรรจุ: 1 คู่

**Metal box single extension, load bearing capacity up to 30 kg**

กล่องลิ้นชักสำเร็จรูป รับน้ำหนักได้ไม่เกิน 30 กก.



- Area of application: For drawer runners
- Material: Steel
- Finish: Plastic coated
- Version: With roller runner
- Front adjustable facility: Two dimensions
- Fitting to side panel: Screw fixing

- ลักษณะการใช้งาน: สำหรับรางลิ้นชัก
- วัสดุ: เหล็ก
- เคลือบผิว: เคลือบสีพลาสติก
- รูปแบบ: รางลูกล้อ
- การปรับด้านหน้า: 2 มิติ
- การติดตั้งเข้ากับแผงข้างผนัง: ติดตั้งด้วยสกรู

**Drilling dimension**

ระยะรูเจาะ

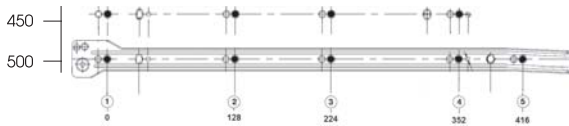

**Supplied with**

- 1 Drawer runner left/right,
- 1 Side panel left/right
- 2 Front brackets
- 2 Cover caps

**พร้อมอุปกรณ์:**

- รางลิ้นชัก 1 ชุด
- แผงข้าง 1 ชุด
- ฉากเกี่ยวหน้าบาน 2 ชิ้น
- ฝาปิด 2 ชิ้น

**Dimensions for front installation**

ขนาดการติดตั้งด้านหน้า

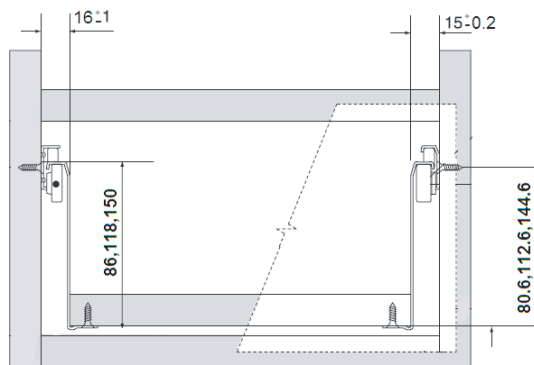

Norminal height mm ความสูงราง มม.	Norminal length mm ความยาวราง มม.	Colour สี	Cat. No. รหัสสินค้า
86	450	White, RAL 9010	555.94.845
		สีขาว RAL 9010	
		Silver, RAL 9006	555.94.345
500	500	Silver, RAL 9006	555.94.850
		สีเงิน RAL 9006	
		White, RAL 9010	555.94.850
		สีขาว RAL 9010	555.94.350
		Silver, RAL 9006	555.94.350
		สีเงิน RAL 9006	

Packing: 1 set  
ขนาดบรรจุ: 1 ชุด

Accessories for metal box อุปกรณ์ราวกัน	Material วัสดุ	Finish สี	Cat. No. รหัสสินค้า
Cross rail 1,074 mm ราวกันแกนวาง 1,074 มม.	Aluminium อะลูมิเนียม	Gray สีเทา	552.69.586
		White สีขาว	552.69.786
T-Connector ข้อต่อ 3 ทาง	Plastic พลาสติก	Gray สีเทา	552.69.589
		White สีขาว	552.69.789
Gallering rail set 500 mm เซตราวกันแกนวาง 500 มม.	Aluminium อะลูมิเนียม	Gray เทา	552.69.505
		White สีขาว	552.69.705

Packing: 1 pc.  
ขนาดบรรจุ: 1 ชิ้น

We reserve the right to alter specifications without notice (HTH Furniture Fittings 2016).  
บริษัทฯ ขอสงวนการเปลี่ยนแปลงรายละเอียดโดยไม่มีคำเตือนล่วงหน้า (HTH อุปกรณ์เฟอร์นิเจอร์ 2559).

**Soft and self closing mechanism, load bearing capacity up to 50 kg retrofittable for single extension**

อุปกรณ์ปิดแบบนุ่มนวลและปิดอัตโนมัติ รับน้ำหนักได้ไม่เกิน 50 กิโลกรัม และสามารถติดตั้งกับรางแบบตอนเดียว



With follower for wooden drawers  
ใช้สำหรับรางลิ้นชักไม้



With follower for single-walled drawer side runner systems,  
thickness 16 and 19 mm  
ใช้สำหรับรางลิ้นชักเดี่ยวติดผนังด้านข้างหนา 16 และ 19 มม.

**Note**

The installation on one side or both sides is determined by the installation situation (width, depth, running properties and load bearing capacity of the runners). Use 2 soft and self closing mechanisms for drawers wider than 400 mm or drawer depth which exceeds it's width.

**ข้อควรระวัง**

การติดตั้งแบบด้านเดียวหรือสองด้านขึ้นอยู่กับลักษณะการติดตั้ง (ความกว้าง, ความลึก, ลักษณะการใช้งานและ ความสามารถในการรับน้ำหนักของตัวรางลิ้นชัก) โดยปกติควรใช้อุปกรณ์ปิดแบบนุ่มนวลและปิดอัตโนมัติจำนวน 2 ชิ้นสำหรับ ลิ้นชักที่กว้างกว่า 400 มม. หรือลิ้นชักที่มีความลึกมากกว่าความกว้าง

- Area of application: Roller runners, ball bearing runners without retainer retention, groove mounted runners
- Load bearing capacity: 25 kg (one-sided installation), 50 kg (two-sided installation)
- Material: Plastic
- Colour: Light grey/black
- Installation: On one or both sides, soft and self closing mechanism for screw fixing to cabinet side panel, follower for screw fixing to drawer side
- ลักษณะการใช้งาน: รางลูกล้อ, รางลูกปืนแบบไม่มีสปริงดึงกลับ, การติดตั้งแบบเซาะร่อง
- การรับน้ำหนัก: 25 กก. (สำหรับการติดตั้งด้านเดียว), 50 กก. (สำหรับการติดตั้งสองด้าน)
- วัสดุ: พลาสติก
- สี: สีเทาอ่อน/สีดำ
- การติดตั้ง: ด้านเดียวหรือสองด้าน อุปกรณ์ปิดแบบนุ่มนวลและปิดแบบอัตโนมัติแบบติดตั้งด้วยสกรูที่แผงข้างตู้ ตัวยึดแบบติดตั้งด้วยสกรูที่ข้างลิ้นชัก

**Supplied with**

- 1 Soft and self closing mechanism
- 1 Follower
- 1 Set of installation instruction

**ประกอบด้วย**

- อุปกรณ์ปิดแบบนุ่มนวลและปิดแบบอัตโนมัติ 1 ชิ้น
- ฉากยึด 1 ชิ้น
- คู่มือการติดตั้ง 1 ชุด

Version รูปแบบ	Cat. No. รหัสสินค้า
With follower for wooden drawers สำหรับรางลิ้นชักไม้	432.13.507
With follower 16 mm พร้อมฉากยึด 16 มม.	432.13.508
With follower 19 mm พร้อมฉากยึด 19 มม.	432.13.509

Packing: 1, 20 or 200 pcs.  
ขนาดบรรจุ: 1, 20 หรือ 200 ชิ้น

7

Installation

การติดตั้ง

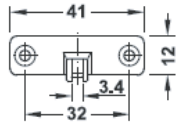
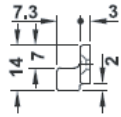
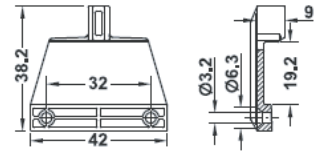
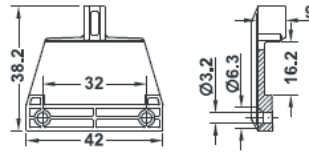
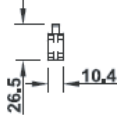
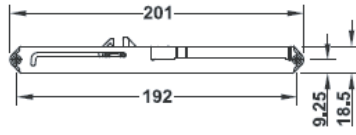

With follower for single-walled drawer side runner systems, thickness 16 and 19 mm

ใช้สำหรับรางลิ้นชักเดี่ยวติดตั้งผนังด้านข้างหนา 16 และ 19 มม.

With follower for wooden drawers

ใช้สำหรับรางลิ้นชักไม้

Installation of roller and ball bearing runners

การติดตั้งสำหรับรางลูกกลิ้งและรางลูกปืน

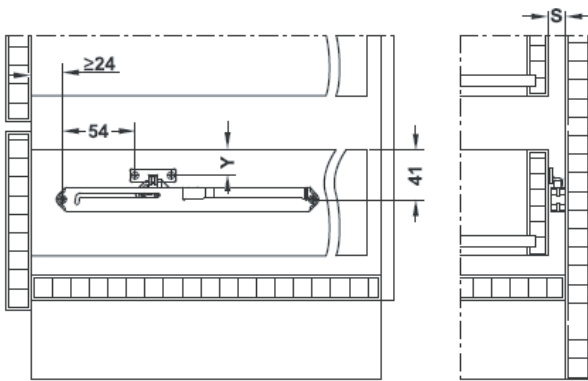

Gap width: S = 12-15 mm

ความกว้างช่องว่าง: S = 12-15 มม.

Without self closing mechanism (without lowering): Y = 21 mm

แบบไม่มีระบบปิดแบบอัตโนมัติ: Y = 21 มม.

With self closing mechanism: Y = 23 mm

แบบมีระบบปิดแบบอัตโนมัติ: Y = 23 มม.

Installation of groove mounted runners

การติดตั้งกับรางลิ้นชักแบบเซาะร่อง

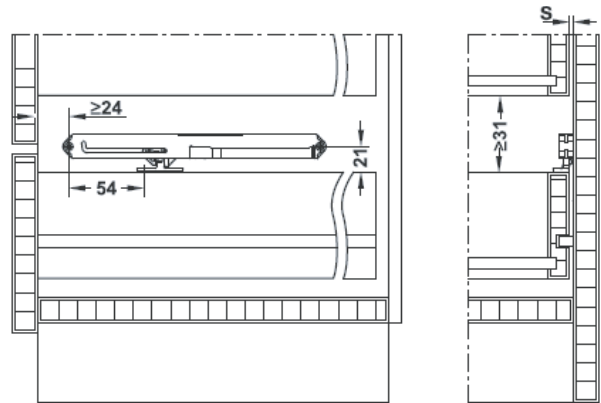

Gap width: S = 3-6 mm

ช่องว่างกว้าง: S = 3-6 มม.

Installation of single-walled drawer side runner systems

การติดตั้งสำหรับรางติดผนังด้านข้าง

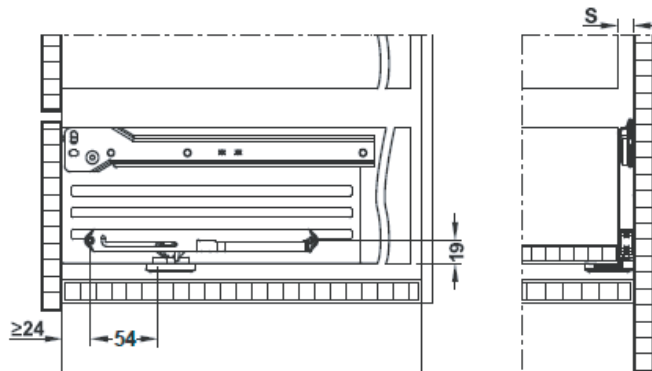

Gap width: S = 12-15 mm

ช่องว่างกว้าง: S = 12-15 มม.



Full extension, load bearing capacity 50 kg

รางลิ้นชักแบบสองตอน รองรับน้ำหนักได้ 50 กก.



Installation

การติดตั้ง

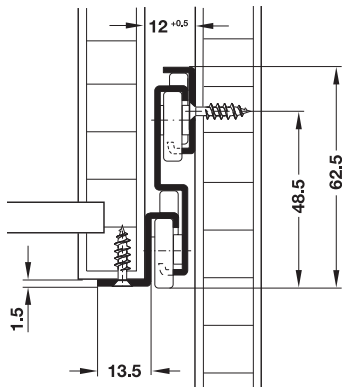

Drawer installation

- Pull out intermediate rails as far as the position of the hold-out device
- Lift drawer rail rollers above intermediate rail rollers
- Slide in runners as far as the stop

การติดตั้งลิ้นชัก

- ดึงรางออกมาที่ถึงระยะ
- ยกรางที่ติดกับลิ้นชักขึ้นเหนือรางลูกล้อ
- เลื่อนรางไปจนสุด

With soft close and catch to prevent unintended disengaging

แบบมีระบบปิดนุ่มนวลและตัวเกี่ยวเพื่อป้องกันการถอดรางโดยไม่ได้ตั้งใจ

Drawer installation

Check catch before disengaging drawer.

- ① Extended position
- ② Open
- ③ Close

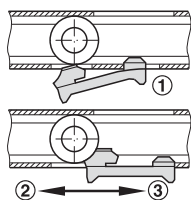

การติดตั้งลิ้นชัก

ตรวจสอบมือจับก่อนปล่อยรางลิ้นชัก

- ① ระยะดึงราง
- ② เปิด
- ③ ปิด

Drilling pattern

ระยะเจาะ

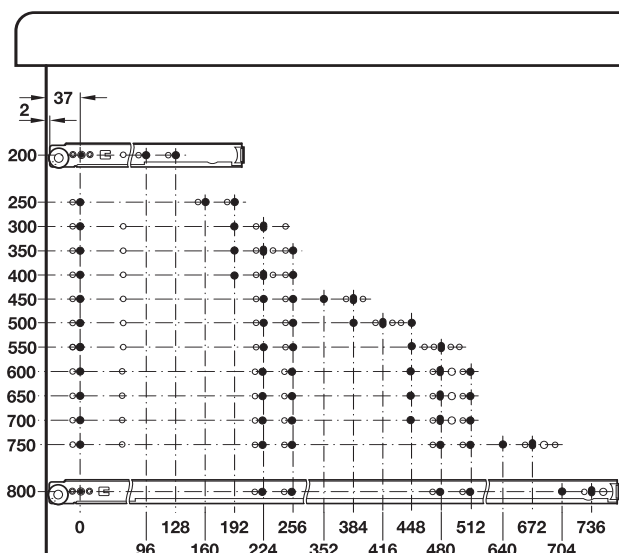

A

Extremely low noise generation provided by particularly accurate guidance and integrated buffer

รุ่นที่ให้การเคลื่อนที่เงียบมากด้วยตัวไกด์ที่มีความแม่นยำและตัวกันกระแทกที่ติดตั้งมาในราง

- Version: Self closing, excellent side stability provided by automatic guidance on both sides and specially designed profiles, intermediate rail with hold-out device, with soft close and catch to prevent unintended disengaging, bearing 2 soft rollers for silent moving, 6 friction bearing mounted polyamide rollers
- Material: Steel
- Finish: Plastic coated white, RAL 9010
- Dimensions: Max. drawer width = Internal cabinet width - 25 mm
- Installation: At drawer, base mounted

- รูปแบบ: แบบปิดอัตโนมัติ มีลอนคูที่ด้านข้างของรางช่วยในการยึดระยะเปิด ตัวไกด์ด้านซ้ายและไปจไฟท์ที่ออกแบบมาเป็นพิเศษช่วยเสริมการยึดที่มั่นคงด้านข้าง มีอุปกรณ์ยึดราง ระบบปิดนุ่มนวลและตัวเกี่ยวป้องกันการถอดรางโดยไม่ได้ตั้งใจ ลูกปืน 2 ชั้นที่ลูกล้อเพื่อการเคลื่อนที่เงียบ ลูกปืนลดแรงเสียดทาน 6 ชั้นที่ลูกล้อพลาสติก

- วัสดุ: เหล็ก
- สี: เคลือบสีขาวพลาสติก RAL 9010
- ขนาด: ความกว้างลิ้นชักสูงสุด = ความกว้างด้านในลิ้นชัก - 25 มม.
- การติดตั้ง: ที่ลิ้นชัก แบบรับได้

Installation length L mm ความยาวราง L มม.	Extension length AL mm ระยะดึง AL มม.	Cat. No. รหัสสินค้า
200	200	423.46.721
250	250	423.46.726
300	320	423.46.731
350	370	423.46.736
400	420	423.46.741
450	470	423.46.746
500	550	423.46.751
550	570	423.46.756
600	620	423.46.761
650	670	423.46.766
700	750	423.46.771
750	770	423.46.776
800	820	423.46.781

Packing: pair  
ขนาดบรรจุ: 10 คู่

Note

Can be replaced by single extension at 32 mm intervals.

ข้อควรระวัง

สามารถแทนที่ได้ด้วยรางลิ้นชักแบบตอนเดียวที่มีระยะเจาะ 32 มม.

**Full extension, load bearing capacity up to 200 kg**

รางลิ้นชักแบบสองตอน รองรับน้ำหนักได้ 200 กก.



**Installation**

การติดตั้ง

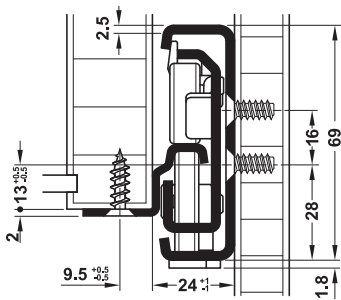

**Drilling pattern**

ระยะเจาะ

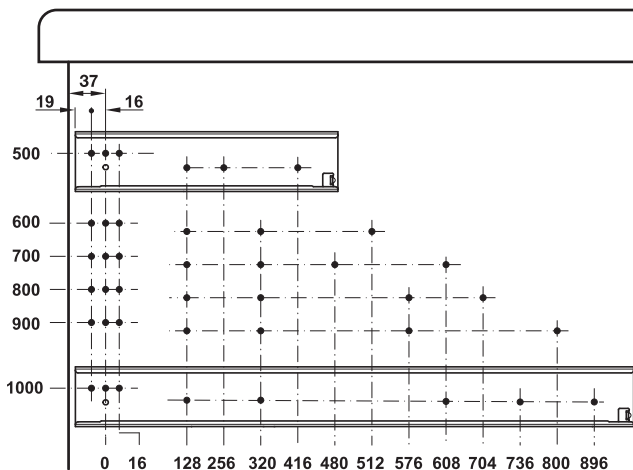

- Version: Self closing, excellent side stability due to automatic guidance on both sides and special design of centre profile and rollers, optimum running properties provided by an integrated progressive effect, catch integrated in centre rail, 6 friction bearing mounted plastic rollers
- Material: Steel runners, plastic rollers (POM)
- Finish: Runner galvanized, rollers white
- Dimensions: Max. drawer width = Internal cabinet width - 48 mm
- Installation: At drawer, base mounted

- รูปแบบ: แบบปิดอัตโนมัติ มีการยึดด้านข้างแบบมั่นคงเนื่องจากมีตัวโถดัดแบบอัตโนมัติสองด้านและโปรไฟล์ตรงกลางและลูกล้อที่ออกแบบมาพิเศษ มีคุณสมบัติในการเคลื่อนอย่างยอดเยี่ยม มีตัวเกี่ยวที่วางตรงกลาง ลูกล้อลดแรงเสียดทาน 6 ชั้นในลูกล้อพลาสติก
- วัสดุ: รางเหล็ก ลูกล้อพลาสติก (POM)
- สี: รางสีกัลวาไนซ์ ลูกล้อสีขาว
- ขนาด: ลิ้นชักกว้างไม่เกิน = ความกว้างด้านในลิ้นชัก - 48 มม.
- การติดตั้ง: ที่ลิ้นชัก แบบรับได้

Installation length L mm ความยาวราง L มม.	Extension length AL mm ระยะดึง AL มม.	Cat. No. รหัสสินค้า
500	485	421.76.951
600	585	421.76.961
700	685	421.76.971
800	785	421.76.981
900	885	421.76.991
1,000	985	421.76.996

Packing: 1 pair  
ขนาดบรรจุ: 1 คู่

Single extension, load bearing capacity up to 100 kg,  
for increased requirements on corrosion

รางลิ้นชักตอนเดียว รองรับน้ำหนักได้ 100 กก. สำหรับทนทานต่อการกัดกร่อน



Installation

การติดตั้ง

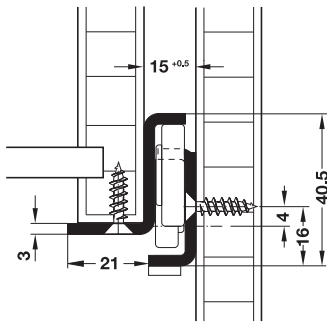

Drilling pattern

ระยะเจาะ

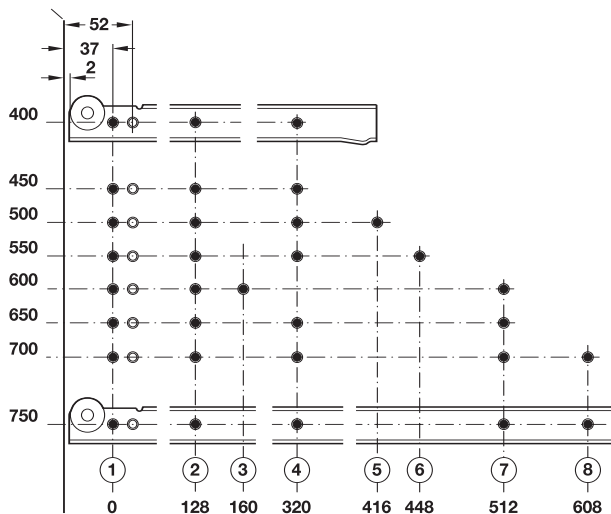

A

Stainless steel 304

สแตนเลส 304

- Area of application: For potentially corrosive environments
- Version: Self closing, excellent side stability provided by specially designed profiles, with hold-in device for holding in closed position and stainless steel return stop, chrome plated steel ball bearings with integrated polyamide glide ring, quality 1.4509
- Material: Stainless steel 441, salt-water resistant
- Installation: At drawer, base mounted

- ลักษณะการใช้งาน: เหมาะสำหรับพื้นที่ที่อาจก่อให้เกิดการกัดกร่อน
- รูปแบบ: แบบปิดอัตโนมัติ มีการยึดด้านข้างแบบมั่นคงด้วยโปรไฟล์ที่ออกแบบมาเป็นพิเศษ มีตัวยึดเพื่อให้ยึดลิ้นชักในระยะปิดได้และตัวกันรางกระเด็นแบบสแตนเลส ลูกปืนชุบโครมพร้อมด้วยวงแหวนพลาสติกคุณภาพ 1.4509
- วัสดุ: สแตนเลส 441 ป้องกันกรดเกลือได้
- การติดตั้ง: ที่ลิ้นชัก แบบรับได้

Installation length L mm ความยาวราง L มม.	Extension length AL mm ระยะตั้ง AL มม.	Cat. No. รหัสสินค้า
400	294	423.62.040
450	344	423.62.045
500	394	423.62.050
550	444	423.62.055
600	494	423.62.060
650	544	423.62.065
700	584	423.62.070
750	634	423.62.075

Packing: 1 pair  
ขนาดบรรจุ: 1 คู่

Order reference

As heat-resistant version available on request.

คำแนะนำในการสั่งซื้อ

รุ่นที่สามารถทนความร้อนได้มีจำหน่ายตามต้องการ

**Full extension, load bearing capacity up to 68 kg, with progressive control, for increased requirements on corrosion**

รางลิ้นชักสองตอน รองรับน้ำหนักได้ไม่เกิน 68 กก. พร้อมด้วยตัวประคอง สำหรับทนทานต่อการกัดกร่อน



**Installation**

การติดตั้ง

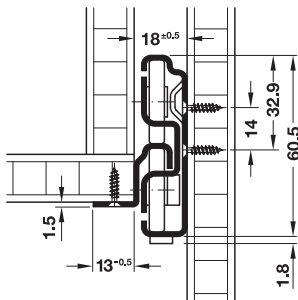

**Drilling pattern**

ระยะเจาะ

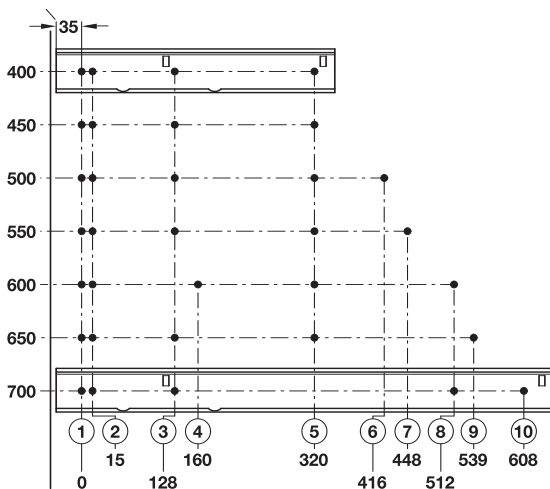

Stainless steel 304

สแตนเลส 304

- Area of application: For potentially corrosive environments
- Version: Self closing, excellent side stability provided by automatic guidance on both sides and specially designed profiles, with integrated progressive effect, bearing: 8 friction bearing mounted plastic rollers (POM)
- Material: Stainless steel, quality 441, salt-water resistant
- Dimensions: max. drawer width = internal cabinet width – 37 mm
- Installation: At drawer, base mounted

- ลักษณะการใช้งาน: เหมาะสำหรับพื้นที่ที่อาจก่อให้เกิดการกัดกร่อน
- รูปแบบ: แบบปิดอัตโนมัติ มีการยึดด้านข้างแบบมั่นคงด้วยไกด์แบบอัดโน้มติทั้งสองข้างของรางและโปรไฟล์ที่ออกแบบมาเป็นพิเศษพร้อมตัวประคอง

ลูกปืน: ลูกปืนลดแรงเสียดทาน 8 ชิ้น วัสดุตัววงแหวนพลาสติก (POM)

- วัสดุ: สแตนเลส คุณภาพ 441 ป้องกันกรดเกลือได้
- ขนาด: ลิ้นชักกว้างไม่เกิน = ความกว้างด้านในลิ้นชัก - 37 มม.
- การติดตั้ง: ที่ลิ้นชัก แบบรับใต้

Installation length L mm ความยาวราง L มม.	Extension length AL mm ระยะดึง AL มม.	Cat. No. รหัสสินค้า
400	385	423.64.140
450	435	423.64.145
500	485	423.64.150
550	535	423.64.155
600	585	423.64.160
650	635	423.64.165
700	685	423.64.170

Packing: 1 pair  
ขนาดบรรจุ: 1 คู่

**Order reference**

As heat-resistant version and/or overextension available on request.

**คำแนะนำในการสั่งซื้อ**

รุ่นที่สามารถทนความร้อนได้มีจำหน่ายตามต้องการ

**Single extension, load bearing capacity up to 10 kg**

รางลิ้นชักแบบตอนเดียว รับน้ำหนักได้ไม่เกิน 10 กก.



**Installation**

การติดตั้ง

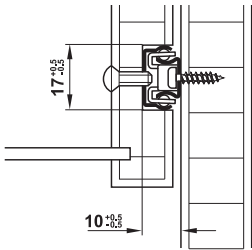

- Material: Steel
- Finish: Galvanized
- Max. drawer width:  
Max. internal cabinet width - 20 mm + double groove depth
- Rail width: 17 mm
- Continuous quality control in accordance with DIN-EN 15338 test parameter 1
- Installation: For screw fixing to side panel, for groove fixing to drawer

- วัสดุ: เหล็ก
- สี: สังกะสี
- ขนาดความกว้างของรางลิ้นชักสูงสุด:  
ความกว้างภายในตู้ - 20 มม. + ความลึกของร่อง
- ความกว้างของราง: 17 มม.
- สินค้าผ่านการทดสอบตามมาตรฐาน DIN-EN 15338 level 1
- การติดตั้ง: ติดตั้งด้วยสกรูที่แผงข้าง ติดตั้งแบบเซาะร่องที่ลิ้นชัก

**Drilling pattern**

ขนาดรูเจาะ

Cabinet front edge  
ขอบด้านหน้าของตู้

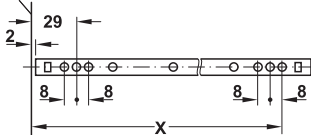

Drawer rail fixing  
การติดตั้งรางลิ้นชัก

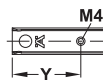

7

Installation length L mm ความยาวราง L มม.	Extension loss AV mm ระยะสูญเสีย AV มม.	Dim. X mm ขนาด X มม.	Dim. Y mm ขนาด Y มม.	Material thickness mm ความหนา มม.	Cat. No. รหัสสินค้า
182	74	157	44	1.0	420.59.918
214		189	32	0.8	420.60.923
246		221			420.60.929
246		221	44	1.0	420.59.925
310		285			420.59.931
450	120	293	44	1.0	420.59.946

Packing: 50 pairs  
ขนาดบรรจุ: 50 คู่

**Order reference**

Soft and self closing mechanism ..... page 7.14

**ข้อเสนอแนะในการสั่งซื้อ**

อุปกรณ์เสริมสำหรับปิดแบบนุ่มนวลและปิดอัตโนมัติ ..... หน้า 7.14

We reserve the right to alter specifications without notice (HTH Furniture Fittings 2016).  
บริษัทฯ ขอสงวนการเปลี่ยนแปลงรายละเอียดโดยไม่ต้องแจ้งล่วงหน้า (HTH อุปกรณ์เฟอร์นิเจอร์ 2559).

Single extension, load bearing capacity up to 20 kg

รางลิ้นชักตอนเดียว รับน้ำหนักได้ไม่เกิน 20 กก.



- Material: Steel
- Finish: Galvanized
- Guided by: 2 Ball cages
- Installation: For screw fixing to side panel, at drawer side mounted

- วัสดุ: เหล็ก
- สี: สังกะสี
- การลัด: ลูกปืน 2 แถบ
- การติดตั้ง: ติดตั้งด้วยสกรูที่แผงข้าง ติดตั้งแบบรับข้างที่ลิ้นชัก

Installation  
การติดตั้ง

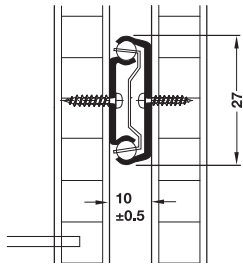

Drilling pattern  
ระยะรูเจาะ

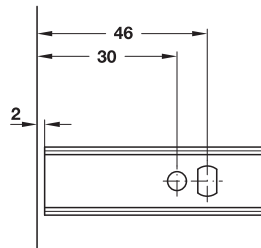

Installation length L mm ความยาวราง L มม.	Extension length AL mm ระยะดึง AL มม.	Extension loss AV mm ระยะสูญเสีย AV มม.	Cat. No. รหัสสินค้า
250	250	160	420.67.925
300	300	210	420.67.930
350	350	230	420.67.935
400	400	290	420.67.940
450	450	310	420.67.945
500	500	340	420.67.950
550	550	370	420.67.955

Packing: 1 or 20 pairs  
ขนาดบรรจุ: 1 หรือ 20 คู่

Single extension, load bearing capacity up to 20 kg

รางลิ้นชักตอนเดียว รับน้ำหนักได้ไม่เกิน 20 กก.



Drilling pattern  
ขนาดรูเจาะ

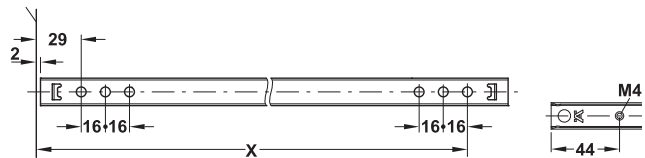

- Material: Steel
- Finish: Galvanized
- Material thickness: 1.2 mm
- Rail width 27 mm

- วัสดุ: เหล็ก
- สี: สังกะสี
- วัสดุหนา: 1.2 มม.
- รางลิ้นชักตอนเดียวกว้าง 27 มม.

Installation  
การติดตั้ง

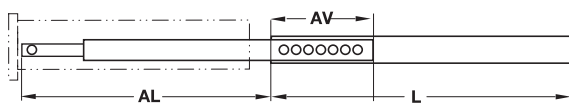
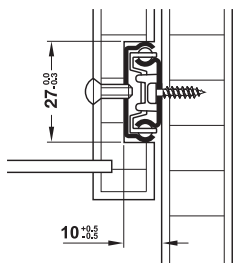

Installation length L mm ความยาวราง L มม.	Extension length AL mm ระยะดึง AL มม.	Extension loss AV mm ระยะสูญเสีย AV มม.	Cat. No. รหัสสินค้า
310	212	98	420.61.011
450			420.61.010

Packing: 1 or 20 pairs  
ขนาดบรรจุ: 1 หรือ 20 คู่

## Single extension, load bearing capacity up to 25 kg

รางลิ้นชักตอนเดียว รับน้ำหนักได้ไม่เกิน 25 กก.



### Installation

การติดตั้ง

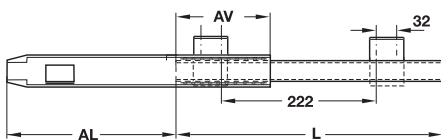
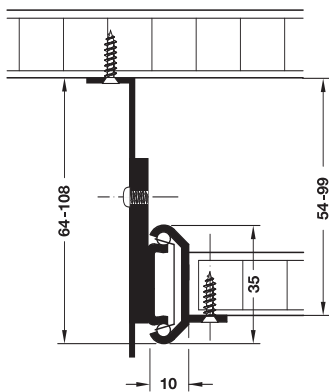

- Area of application: For shelves and keyboards
- Material: Steel
- Finish: Galvanized
- Guided by: 2 Ball cages
- Version: With stay closed feature and locking at both sides
- Installation: For screw fixing at table top and beneath the shelf
- Mounting bracket: Height adjustment by 7 drillings (54–99 mm)  
Can be mounted inwards or outwards

- ลักษณะการใช้งาน: สำหรับใช้กับชั้นวางและคีย์บอร์ด
- วัสดุ: เหล็ก
- สี: สังกะสี
- การสไลด์: ลูกปืน 2 แถบ
- รูปแบบ: มีระบบป้องกันลิ้นชักไหลพร้อมแกนลอค 2 ข้าง
- การติดตั้ง: สำหรับติดตั้งด้วยสลักที่ท็อปโต๊ะและที่ด้านล่างของชั้น
- ฉากยึด: ปรับระดับได้ 7 ระดับ (54-99 มม.)  
สามารถติดตั้งได้จากทั้งด้านในและด้านนอก

Installation length L mm ความยาวในการติดตั้ง L มม.	Extension length AL mm ระยะดึง AL มม.	Extension loss AV mm ระยะสูญเสีย AV มม.	Cat. No. รหัสสินค้า
350	270	88	420.34.935

Packing: 1 or 10 pairs  
ขนาดบรรจุ: 1 หรือ 10 คู่

7



### Installation

การติดตั้ง

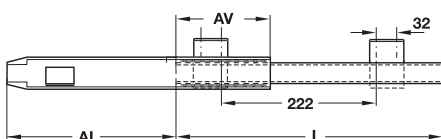
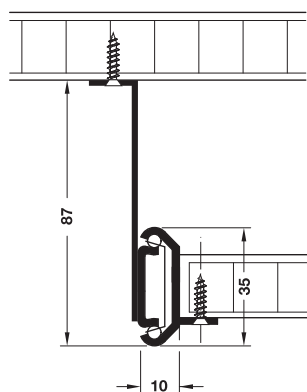

- Area of application: For shelves and keyboards
- Material: Steel
- Finish: Galvanized
- Version: With stay closed feature for holding in closed position
- Installation: For screw fixing at table top and beneath the shelf
- Mounting bracket: Fixed

- ลักษณะการใช้งาน: สำหรับใช้กับชั้นวางและคีย์บอร์ด
- วัสดุ: เหล็ก
- สี: สังกะสี
- รูปแบบ: ระบบป้องกันการไหลเมื่อปิดลิ้นชัก
- การติดตั้ง: สำหรับติดตั้งด้วยสลักที่ท็อปโต๊ะและที่ด้านล่างของชั้น
- ฉากยึด: ไม่สามารถปรับระดับได้

Installation length L mm ความยาวในการติดตั้ง L มม.	Extension length AL mm ระยะดึง AL มม.	Extension loss AV mm ระยะสูญเสีย AV มม.	Cat. No. รหัสสินค้า
410	295	115	420.34.941

Packing: 1 or 10 pairs  
ขนาดบรรจุ: 1 หรือ 10 คู่

Single extension, load bearing capacity up to 35 kg

รางลิ้นชักตอนเดียว รับน้ำหนักได้ไม่เกิน 35 กก.



Installation

การติดตั้ง

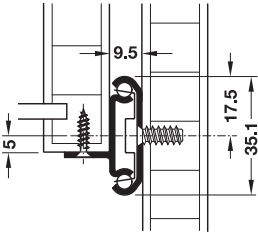

Drilling pattern

ระยะรูเจาะ

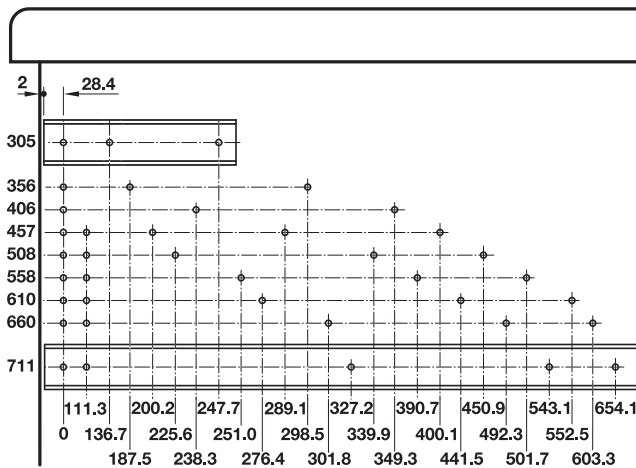

Note

Front panels must be notched for two-way travel drawers with continuous front panels.

หมายเหตุ

หน้าบานจะต้องสามารถเปิดเป็นลิ้นชักแบบสองทางได้

- Area of application: For two-way travel drawers, for continuous front panels
- Version: Hold-in device in central position
- Material: Steel
- Finish: Galvanized
- Dimensions: Max. drawer width = Internal cabinet width - 19 mm
- Installation: At drawer, base mounted

- ลักษณะการใช้งาน: สำหรับลิ้นชักเปิดแบบสองทาง สำหรับการดึงหน้าบานแบบต่อเนื่อง
- รูปแบบ: มีตัวยึดตรงกลาง
- วัสดุ: เหล็ก
- สี: สังกะสี
- ขนาด: ลิ้นชักกว้างไม่เกิน = ความกว้างด้านในลิ้นชัก - 19 มม.
- การติดตั้ง: ที่ลิ้นชัก แบบรับใต้

Supplied with

- 1 Set of fixing material
- 1 Set of installation instruction

ประกอบด้วย

- อุปกรณ์ติดตั้ง 1 ชุด
- คู่มือติดตั้ง 1 ชุด

Nominal length mm ความยาว มม.	Installation length L mm ความยาวในการติดตั้ง L มม.	Extension length AL mm. ระยะตั้ง AL มม.	Load bearing capacity kg รับน้ำหนักได้ไม่เกิน กก.	Cat. No. รหัสสินค้า
300	305	221.5	35	422.15.310
350	356	272.3		422.15.360
400	406	297.7		422.15.410
450	457	323.1		422.15.458
500	508	373.9	32	422.15.501
550	558	399.3	31	422.15.556
600	610	424.7	29	422.15.609
700	711	500.9	24	422.15.711

Packing: 1 pair  
ขนาดบรรจุ: 1 คู่



**Single extension, load bearing capacity up to 45 kg,  
for increased requirements on corrosion**

รางลิ้นชักตอนเดียว รับน้ำหนักได้ไม่เกิน 45 กก. สำหรับทนทานการกัดกร่อน



**Installation**  
การติดตั้ง

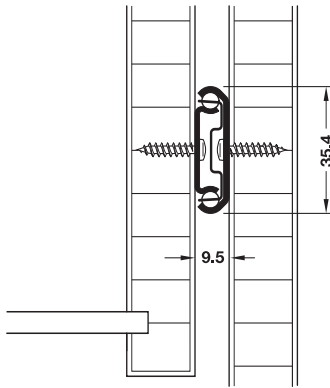

**Drilling pattern**

ระยะรูเจาะ

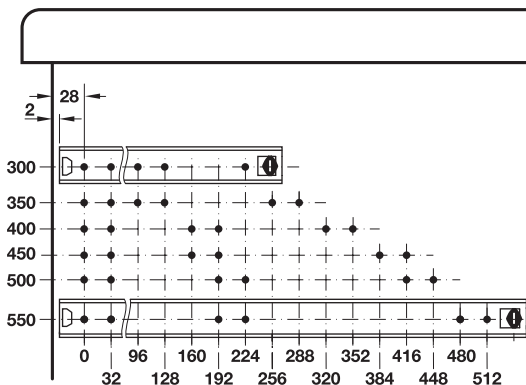

**Note**

Rail elements and ball cages are made of stainless steel 304 and are anti-magnetic. Magnetizability can occur slightly with certain applications. Balls are made of stainless steel 420 for hardness reasons and are magnetic.

**หมายเหตุ**

รางและลูกปืนทำจากสแตนเลส 304 และไม่ติดกับแม่เหล็ก การดูดของแม่เหล็กอาจเกิดขึ้นได้เล็กน้อย ลูกปืนผลิตจากสแตนเลส 420 เพื่อความแข็งแรงและสามารถดูดกับแม่เหล็กได้



Stainless steel 304  
สแตนเลส 304

- Area of application: For environments where the runners might be subject to corrosion
- Version: With hold-in device for holding in closed position
- Material: Stainless steel
- Dimensions: Max. drawer width = Internal cabinet width - 19 mm
- Installation: At drawer, side mounted
- ลักษณะการใช้งาน: สำหรับการใช้งานในสภาพแวดล้อมที่ง่ายต่อการเกิดสนิม
- รูปแบบ: มีตัวยึดในระยะปิด
- วัสดุ: สแตนเลส
- ขนาด: ลิ้นชักกว้างไม่เกิน = ความกว้างด้านในลิ้นชัก - 19 มม.
- การติดตั้ง: ที่ลิ้นชัก แบบรับข้าง

Installation length L mm ความยาวในการติดตั้ง L มม.	Extension length AL mm ระยะดึง AL มม.	Cat. No. รหัสสินค้า
300	209	420.44.030
350	245	420.44.035
400	282	420.44.040
450	320	420.44.045
500	357	420.44.050
550	394	420.44.055

Packing: 1 pair  
ขนาดบรรจุ: 1 คู่

**Shelf and drawer runners, single extension, load bearing capacity up to 60 kg**

รางลิ้นชักสำหรับชั้นวางและลิ้นชักตอนเดียว รับน้ำหนักได้ไม่เกิน 60 กก.



**Installation**

การติดตั้ง

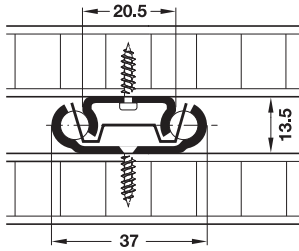

Base mounted, load bearing capacity up to 20 kg  
แบบรับได้ รองรับน้ำหนักได้ไม่เกิน 20 กก.

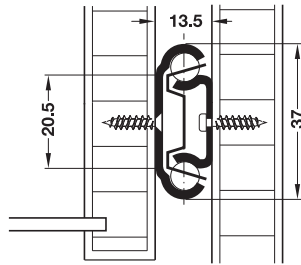

Side mounted, load bearing capacity up to 60 kg  
แบบรับข้าง รองรับน้ำหนักได้ไม่เกิน 60 กก.

**Drilling pattern**

ระยะรูเจาะ

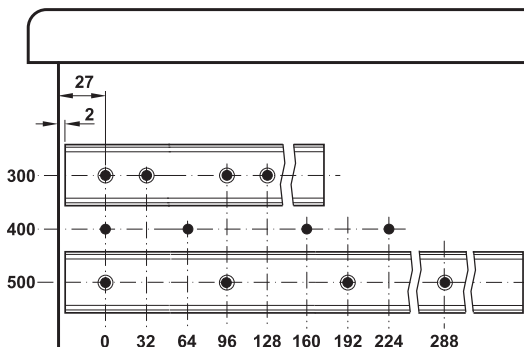

- Version: Special distinctive runner profiles provide extremely low lowering and loss of load bearing capacity when base mounted, with hold-in device in closed position
- Material: Steel
- Finish: Galvanized
- Dimensions: Max. drawer width = Internal cabinet width - 27 mm
- Installation: At shelf and drawer, base mounted or side mounted

- รูปแบบ: ด้วยรูปแบบรางลิ้นชักที่โดดเด่น ช่วยลดการสูญเสียการรองรับน้ำหนักเมื่อติดตั้งแบบรับได้ มีอุปกรณ์ยึดในระยะปิด
- วัสดุ: เหล็ก
- สี: สังกะสี
- ขนาด: ลิ้นชักกว้างไม่เกิน = ความกว้างด้านในลิ้นชัก - 27 มม.
- การติดตั้ง: ติดตั้งที่ชั้นวางและลิ้นชัก ติดตั้งแบบรับได้หรือรับข้าง

Installation length L mm ความยาวในการติดตั้ง L มม.	Drawer length SL mm ความยาวลิ้นชัก SL มม.	Load bearing capacity kg รับน้ำหนักได้ไม่เกิน กก.	Cat. No. รหัสสินค้า
300	205	60	422.61.307
400	289	42	422.61.340
500	373		422.61.350

Packing: 1 pair  
ขนาดบรรจุ: 1 คู่

**Order reference**

Other lengths available on request.

**คำแนะนำในการสั่งซื้อ**

มีความยาวอื่นให้เลือกตามต้องการ

We reserve the right to alter specifications without notice (HTH Furniture Fittings 2016).  
บริษัทฯ ขอสงวนการเปลี่ยนแปลงรายละเอียดสินค้าโดยไม่แจ้งล่วงหน้า (HTH อุปกรณ์เฟอร์นิเจอร์ 2559).

## Shelf and drawer runners, single extension, load bearing capacity up to 70 kg

รางลิ้นชักสำหรับชั้นวางและลิ้นชักแบบตอนเดียว รับน้ำหนักได้ไม่เกิน 70 กก.



### Installation

การติดตั้ง

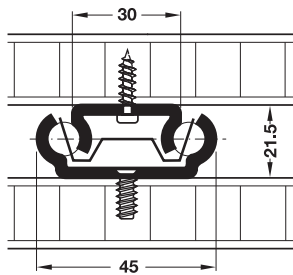

Base mounted, load bearing capacity up to 40 kg  
แบบรับได้ รองรับน้ำหนักได้ไม่เกิน 40 กก.

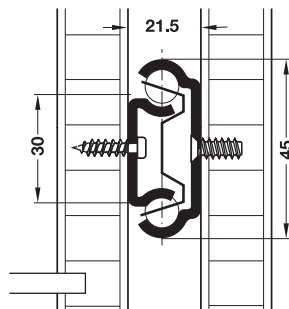

Side mounted, load bearing capacity up to 70 kg  
แบบรับข้าง รองรับน้ำหนักได้ไม่เกิน 70 กก.

- Version: Special distinctive runner profiles provide extremely low lowering and loss of load bearing capacity when base mounted, with hold-in device in closed position
- Material: Steel
- Finish: Galvanized
- Dimensions: Max. drawer width = Internal cabinet width - 43 mm
- Installation: At shelf and drawer, base mounted or side mounted

- รูปแบบ: ด้วยรูปแบบรางลิ้นชักที่โดดเด่น ช่วยลดการสูญเสียการรองรับน้ำหนักเมื่อติดตั้งแบบรับได้ มีอุปกรณ์ยึดในระยะปิด
- วัสดุ: เหล็ก
- สี: สังกะสี
- ขนาด: ลิ้นชักกว้างไม่เกิน = ความกว้างด้านในลิ้นชัก - 43 มม.
- การติดตั้ง: ติดตั้งที่ชั้นวางและลิ้นชัก ติดตั้งแบบรับได้หรือรับข้าง

Installation length L mm ความยาวในการติดตั้ง L มม.	Extension length AL mm ระยะดึง AL มม.	Cat. No. รหัสสินค้า
350	224	422.60.337

Packing: 1 pair  
ขนาดบรรจุ: 1 คู่

### Drilling pattern

ระยะรูเจาะ

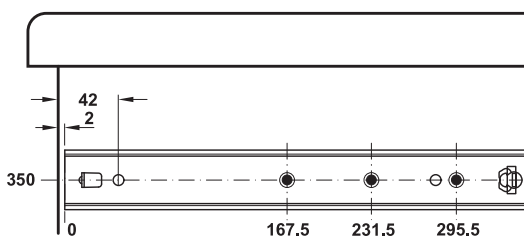

Full extension, load bearing capacity up to 45 kg

รางลิ้นชักแบบสองตอน รับน้ำหนักได้ไม่เกิน 45 กก.



Installation

การติดตั้ง

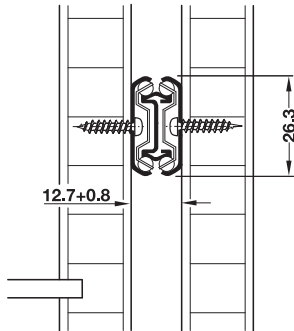

Side mounted  
แบบรับข้าง

- Material: Steel
- Finish: Galvanized
- Dimensions: Max. drawer width = Internal cabinet width - 25.4 mm
- Installation: At drawer, side mounted

- วัสดุ: เหล็ก
- สี: สังกะสีไนซ์
- ขนาด: ลิ้นชักกว้างไม่เกิน = ความกว้างด้านในลิ้นชัก - 25.4 มม.
- การติดตั้ง: ที่ลิ้นชักแบบรับข้าง

Installation length L mm ความยาวในการติดตั้ง L มม.	Extension length AL mm ระยะดึง AL มม.	Load bearing capacity kg รับน้ำหนักได้ไม่เกิน กก.	Cat. No. รหัสสินค้า
200	209	16	422.34.920
250	259	25	422.34.925
300	308	35	422.34.930
350	357		422.34.935
400	406		422.34.940
450	456	45	422.34.945
500	505	35	422.34.950
550	554	30	422.34.955

Packing: 1 pair  
ขนาดบรรจุ: 1 คู่

Drilling pattern

ระยะรูเจาะ

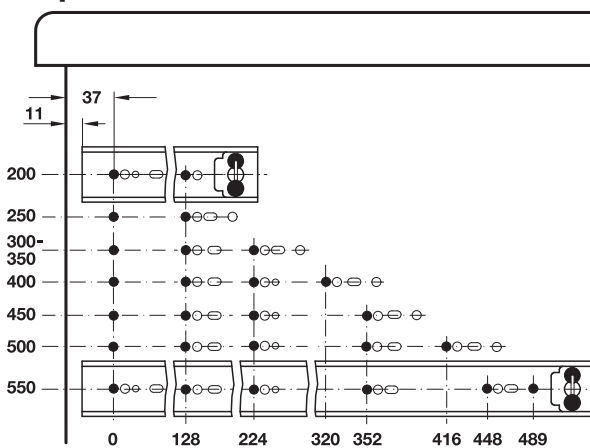

Full extension, load bearing capacity up to 45 kg

รางลิ้นชักระบบ 2 ตอน รับน้ำหนักได้ไม่เกิน 45 กก.



Installation

การติดตั้ง

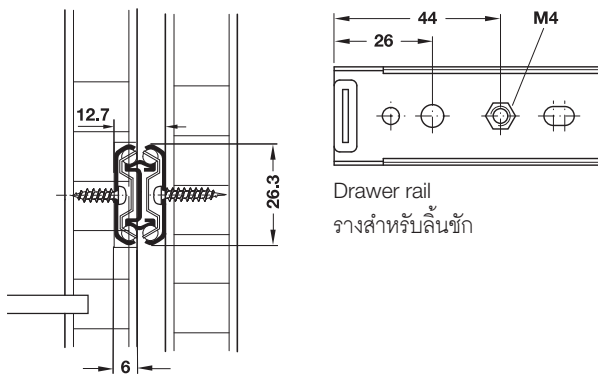

Drawer rail  
รางสำหรับลิ้นชัก

Groove mounted  
ติดตั้งแบบเซาะร่อง

Secure guide rail in drawer groove using an M4 threaded screw.  
ยึดรางไกด์ที่ลิ้นชักในร่องที่เซาะไว้ โดยใช้สกรูเกลียว M4

Drilling pattern

ระยะรูเจาะ

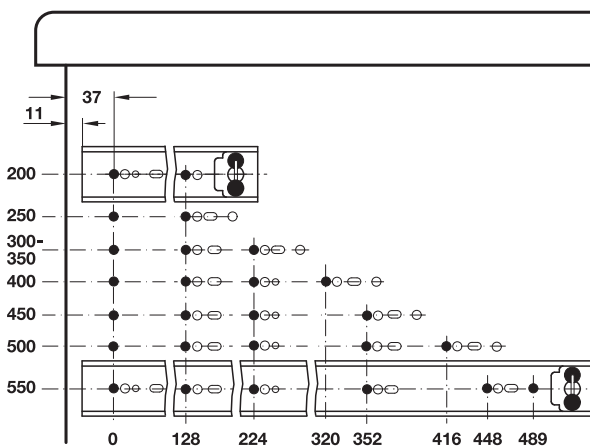

- Version: With hold-in device in closed position
- Material: Steel
- Finish: Galvanized
- Dimension: Max. drawer width = Internal cabinet width - 25.4 mm + Double groove depth when groove mounted
- Installation: At drawer, side or groove mounted

- รูปแบบ: มีอุปกรณ์ยึดในระยปิด
- วัสดุ: เหล็ก
- สี: สีกัลวาไนซ์
- ขนาด: ความกว้างลิ้นชักไม่เกิน = ความกว้างด้านในลิ้นชัก - 25.4 มม. + เซาะร่องลึกสองเท่า เมื่อติดตั้งแบบเซาะร่อง
- การติดตั้ง: ติดตั้งแบบรับข้างหรือแบบเซาะร่องที่ลิ้นชัก

Installation length L mm ความยาวในการติดตั้ง L มม.	Extension length AL mm ระยะตั้ง AL มม.	Load bearing capacity kg รับน้ำหนักได้ไม่เกิน กก.	Cat. No. รหัสสินค้า
200	209	16	422.26.200
250	259	25	422.26.255
300	308	35	422.26.308
350	357	35	422.26.353
400	406	35	422.26.406
450	456	45	422.26.451
500	505	35	422.26.504
550	554	30	422.26.559

Packing: 1 pair  
ขนาดบรรจุ: 1 คู่

**Full extension, load bearing capacity up to 30 kg**

รางลิ้นชักระบบ 2 ตอน รับน้ำหนักได้ไม่เกิน 30 กก.



**Installation**  
การติดตั้ง

**Disengaging**  
การปลดรางลิ้นชัก

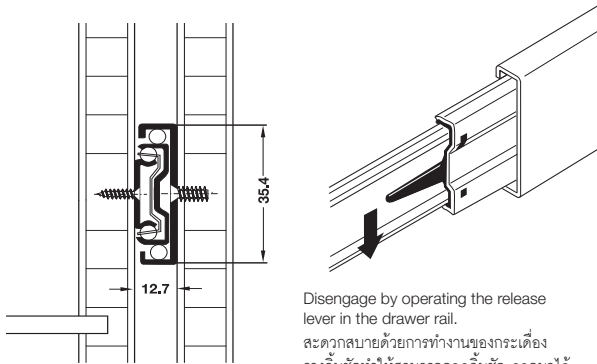

Disengage by operating the release lever in the drawer rail.  
ระดวกสลายด้วยการทำงานของกระเดื่อง  
รางลิ้นชักทำให้สามารถถอดลิ้นชัก ออกมาได้

- Material: Steel
- Finish: Galvanized
- Guided by: 2 Ball cages
- Version: Can be disengaged using release lever, with stay closed feature for holding in closed position
- Installation: For screw fixing to side panel, at drawer side mounted

- วัสดุ: เหล็ก
- สี: สีกัลวาไนซ์
- การสไลด์: ลูกปืน 2 แถบ
- รูปแบบ: สามารถปลดรางลิ้นชักได้โดยใช้กระเดื่อง พร้อมระบบป้องกันลิ้นชักไหล
- การติดตั้ง: ติดตั้งด้วยสกรูที่แผงข้าง ติดตั้งแบบรับข้างที่ลิ้นชัก

Installation length L mm ความยาวราง L มม.	Extension length AL mm ระยะดึง AL มม.	Cat. No. รหัสสินค้า
300	300	420.50.630
350	350	420.50.635
400	400	420.50.640
450	450	420.50.645
500	500	420.50.650

Packing: 1 pair  
ขนาดบรรจุ: 1 คู่

**Drilling pattern**

ระยะรูเจาะ

Cabinet front edge  
ขอบด้านหน้าของตู้

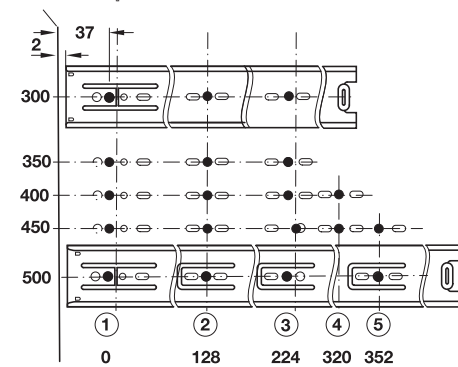

**Note**

Load bearing capacity refer to rail length 450 mm and extension width 450 mm.

**หมายเหตุ**

การรับน้ำหนักทดสอบที่ความยาวราง 450 มม. และระยะดึง 450 มม.

**Order reference**

Soft and self closing mechanism ..... page 7.14

**ข้อแนะนำในการสั่งซื้อ**

อุปกรณ์เสริมสำหรับปิดแบบนุ่มนวลและปิดอัตโนมัติ ..... หน้า 7.14

Full extension, load bearing capacity up to 45 kg

รางลิ้นชักระบบ 2 ตอน รับน้ำหนักได้ไม่เกิน 45 กก.



Installation  
การติดตั้ง

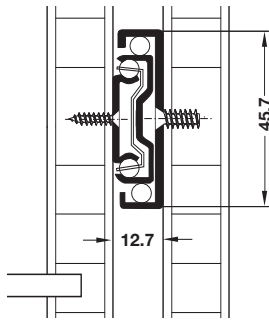

Disengaging  
การปลดรางลิ้นชัก

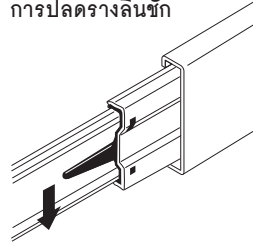

Disengage by operating the release lever in the drawer rail.  
สะดวกสบายด้วยการทำงานของกระเดื่อง รางลิ้นชักทำให้สามารถถอดลิ้นชัก ออกมาได้

Drilling pattern

ระยะรูเจาะ

Cabinet front edge  
ขอบด้านหน้าของตู้

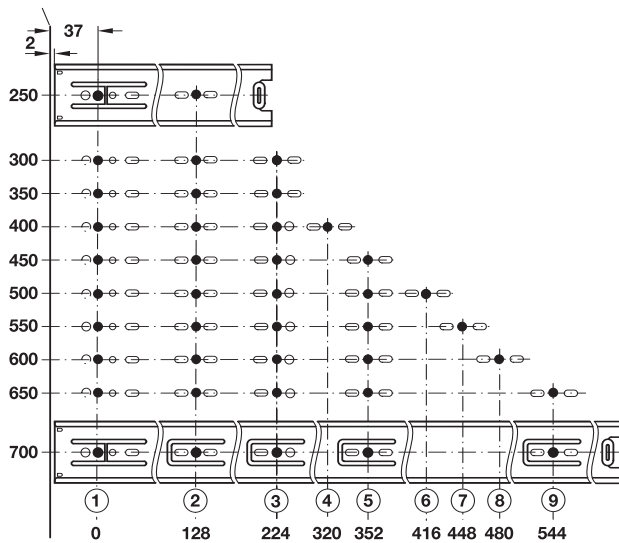

A

Available in special galvanized plating for higher corrosion resistance  
มีสีกัลวาไนซ์เคลือบพิเศษ ทนทานการกัดกร่อน

- Material: Steel
- Finish: Galvanized, black galvanized or special galvanized plated
- Guided by: 2 ball cages
- Version: Can be disengaged using release lever, with stay closed feature for holding in closed position
- Temperature range: -20 to +80 °C
- Installation: For screw fixing to side panel, at drawer side mounted

- วัสดุ: เหล็ก
- สี: สีกัลวาไนซ์, สีกัลวาไนซ์ดำ หรือสีกัลวาไนซ์เคลือบผิวแบบพิเศษ
- การสไลด์: ลูกปืน 2 แถบ
- รูปแบบ: สามารถปลดรางลิ้นชักได้โดยใช้กระเดื่อง พร้อมระบบป้องกันลิ้นชักไหล
- อุณหภูมิ: -20 ถึง +80 °C
- การติดตั้ง: สำหรับติดตั้งด้วยสกรูที่แผงข้าง ติดตั้งแบบรับข้างที่ลิ้นชัก

Note

Load bearing capacity refer to rail length 450 mm and extension width 450 mm.

หมายเหตุ

การรับน้ำหนักทดสอบที่ความยาวราง 450 มม. และระยะดึง 450 มม.

Installation length L mm ความยาวในการติดตั้ง L มม.	Extension length AL mm ระยะดึง AL มม.	Galvanized สีกัลวาไนซ์	Black galvanized สีกัลวาไนซ์ดำ	Special galvanized plated สีกัลวาไนซ์เคลือบพิเศษ
250	250	422.25.258	422.25.267	422.25.825
300	300	422.25.301	422.25.310	422.25.830
350	350	422.25.356	422.25.365	422.25.835
400	400	422.25.409	422.25.418	422.25.840
450	450	422.25.454	422.25.463	422.25.845
500	500	422.25.507	422.25.516	422.25.850
550	550	422.25.552	422.25.561	422.25.855
600	600	422.25.605	422.25.614	422.25.860
650	650	422.25.650	422.25.669	422.25.865
700	700	422.25.703	422.25.712	422.25.870

Packing: 1 pair  
ขนาดบรรจุ: 1 คู่

Order reference

Soft and self closing mechanism ..... page 7.14

ข้อแนะนำในการสั่งซื้อ

อุปกรณ์เสริมสำหรับปิดแบบนุ่มนวลและปิดอัตโนมัติ ..... หน้า 7.14

Full extension, load bearing capacity up to 45 kg

รางลิ้นชักระบบ 2 ตอน รับน้ำหนักได้ไม่เกิน 45 กก.



- Material: Steel
- Finish: Galvanized or black galvanized
- Guided by: 2 Ball cages
- Version: Can be disengaged using release lever, with stay closed feature for holding in closed position
- Temperature range: -20 to +80 °C
- Installation: For screw fixing to side panel, at drawer side mounted

Installation  
การติดตั้ง

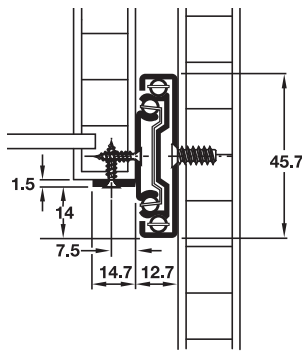

Disengaging  
การปลดรางลิ้นชัก

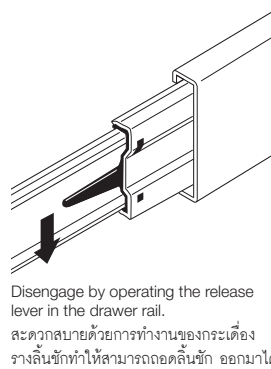

- วัสดุ: เหล็ก
- สี: สีกัลวาไนซ์ หรือสีกัลวาไนซ์ดำ
- การสไลด์: ลูกปืน 2 แถบ
- รูปแบบ: สามารถปลดรางลิ้นชักได้โดยใช้กระเดื่อง พร้อมระบบป้องกันลิ้นชักไหล
- อุณหภูมิ: -20 ถึง +80 °C
- การติดตั้ง: สำหรับติดตั้งด้วยสกรูที่แผงข้าง ติดตั้งแบบรับข้างที่ลิ้นชัก

Drilling pattern

ระยะรูเจาะ

Cabinet front edge  
ขอบด้านหน้าของตู้

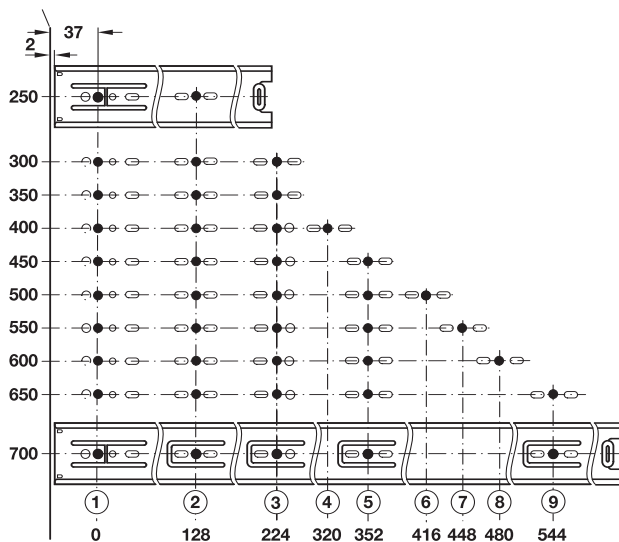

Installation length L mm ความยาวในการติดตั้ง L มม.	Extension length AL mm ระยะดึง AL มม.	Galvanized สีกัลวาไนซ์	Black galvanized สีกัลวาไนซ์ดำ
250	250	422.30.925	422.30.325
300	300	422.30.930	422.30.330
350	350	422.30.935	422.30.335
400	400	422.30.940	422.30.340
450	450	422.30.945	422.30.345
500	500	422.30.950	422.30.350
550	550	422.30.955	422.30.355
600	600	422.30.960	422.30.360
650	650	422.30.965	-
700	700	422.30.970	-

Packing: 1 pair  
ขนาดบรรจุ: 1 คู่

Note

Load bearing capacity refer to rail length 450 mm and extension width 450 mm.

หมายเหตุ

การรับน้ำหนักทดสอบที่ความยาวราง 450 มม. และระยะดึง 450 มม.

Order reference

Soft and self closing mechanism ..... page 7.14

ข้อแนะนำในการสั่งซื้อ

อุปกรณ์เสริมสำหรับปิดแบบนุ่มนวลและปิดอัตโนมัติ ..... หน้า 7.14





Full extension, load bearing capacity up to 30 kg, self and soft close smusoo

รางลิ้นชักระบบ 2 ตอน รับน้ำหนักได้ไม่เกิน 30 กก. ระบบปิดอัตโนมัติและปิดแบบนุ่มนวล



- Material: Steel
- Finish: Galvanized
- Guided by: 2 Ball cages
- Version: Can be disengaged by using release lever, with stay closed feature for holding in closed position
- Temperature range: -20 - +80 °C
- Installation: For screw fixing to side panel, at drawer side mounted

Installation  
การติดตั้ง

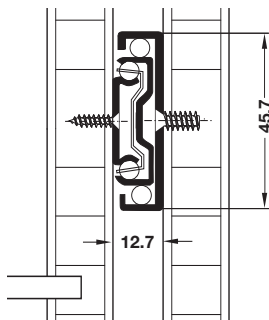

Disengaging  
การปลดรางลิ้นชัก

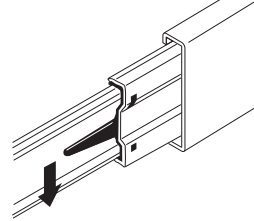

Disengage by operating the release lever in the drawer rail.  
สะดวกสบายด้วยการทำงานของกระเดื่องรางลิ้นชักทำให้สามารถถอดลิ้นชัก ออกมาได้

- วัสดุ: เหล็ก
- สี: สีกัลวาไนซ์
- การสไลด์: ลูกปืน 2 แถบ
- รูปแบบ: สามารถปลดรางลิ้นชักได้โดยใช้กระเดื่องพร้อมระบบป้องกันลิ้นชักไหล
- อุณหภูมิ: -20 - +80 องศาเซลเซียส
- การติดตั้ง: สำหรับติดตั้งด้วยสกรูที่แผงข้าง ติดตั้งแบบรับข้างที่ลิ้นชัก

Installation length L mm ความยาวในการติดตั้ง L มม.	Extension length AL mm ระยะดึง AL มม.	Cat. No. รหัสสินค้า
300	300	432.24.801
350	350	432.24.802
400	400	432.24.803
450	450	432.24.804
500	500	432.24.805

Packing: 1 pair  
ขนาดบรรจุ: 1 คู่

Drilling pattern

ระยะรูเจาะ

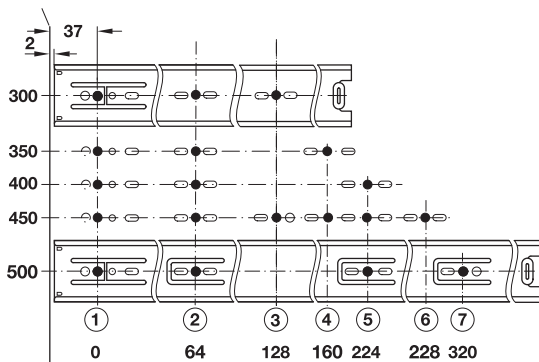

Note

Load bearing capacity refer to rail length 450 mm and extension width 450 mm.

หมายเหตุ

การรับน้ำหนักทดสอบที่ความยาวราง 450 มม. และระยะดึง 450 มม.

**Full extension, load bearing capacity up to 30 kg, Tip on opening function**

รางลิ้นชักระบบ 2 ตอน รับน้ำหนักได้ไม่เกิน 30 กก. แบบกดผลัก



**Installation**

การติดตั้ง

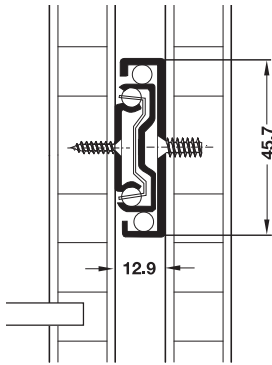

**Disengaging**

การปลดรางลิ้นชัก

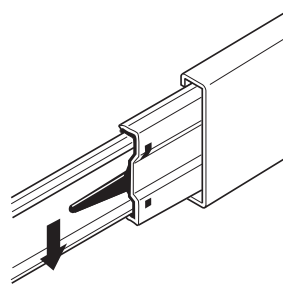

Disengage by operating the release lever in the drawer rail.  
สะดวกสบายด้วยการทำงานของกระเดื่อง  
รางลิ้นชักทำให้สามารถถอดลิ้นชัก ออกมาได้

- Material: Steel
- Finish: Galvanized
- Guided by: 2 Ball cages
- Version: Can be disengaged by using release lever, with stay closed feature for holding in closed position
- Temperature range: -20 – +80 °C
- Installation: For screw fixing to side panel, at drawer side mounted

- วัสดุ: เหล็ก
- สี: สีกัลวาไนซ์
- การสไลด์: ลูกปืน 2 แถบ
- รูปแบบ: สามารถปลดรางลิ้นชักได้โดยใช้กระเดื่อง พร้อมระบบป้องกันลิ้นชักไหล
- อุณหภูมิ: -20 - +80 องศาเซลเซียส
- การติดตั้ง: สำหรับติดตั้งด้วยสกรูที่แผงข้าง ติดตั้งแบบรับข้างที่ลิ้นชัก

Installation length L mm ความยาวในการติดตั้ง L มม.	Extension length AL mm ระยะดึง AL มม.	Cat. No. รหัสสินค้า
350	350	432.60.911
400	400	432.60.912
450	450	432.60.913
500	500	432.60.914

Packing: 1 pair  
ขนาดบรรจุ: 1 คู่

**Drilling pattern**

ระยะรูเจาะ

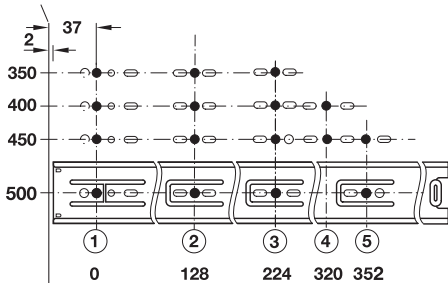

**Note**

Load bearing capacity refer to rail length 450 mm and extension width 450 mm.

**หมายเหตุ**

การรับน้ำหนักทดสอบที่ความยาวราง 450 มม. และระยะดึง 450 มม.

**Full extension, load bearing capacity up to 40 kg,  
for increased requirements on corrosion**

รางลิ้นชักระบบ 2 ตอน รับน้ำหนักได้ไม่เกิน 40 กก. สำหรับทนทานการกัดกร่อน



**Installation**

การติดตั้ง

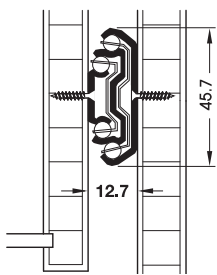

**Drilling pattern**

ระยะรูเจาะ

Cabinet front edge  
ขอบด้านหน้าของตู้

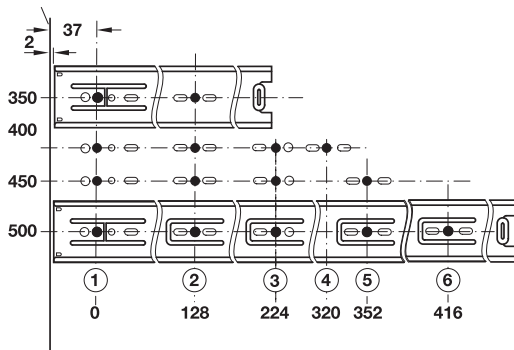

Stainless steel 304  
แอสแตนเลสสตีล 304

- Material: Stainless steel 304
- Version: Can be disengaged using release lever, with stay closed feature for holding in closed position
- Guided by: 2 Ball cages
- Installation: For screw fixing, to side panel, at drawer side mounted
- วัสดุ: แอสแตนเลสสตีล 304
- รูปแบบ: สามารถปิดรางลิ้นชักได้โดยใช้กระเดื่อง พร้อมระบบป้องกันลิ้นชักไหล
- การสไลด์: ลูกปืนสองแถว
- การติดตั้งเข้ากับแผงข้าง: ติดตั้งด้วยสกรูระยะ 32 มม.
- การติดตั้ง: สำหรับติดตั้งด้วยสกรูที่แผงข้าง ติดตั้งแบบรับข้างลิ้นชัก

Installation length L mm ความยาวในการติดตั้ง L มม.	Extension length AL mm ระยะดึง AL มม.	Cat. No. รหัสสินค้า
350	350	420.27.035
400	400	420.27.040
450	450	420.27.045
500	500	420.27.050

Packing: 1 pair  
ขนาดบรรจุ: 1 คู่

**Order reference**

Soft and self closing mechanism ..... page 7.14

ข้อแนะนำในการสั่งซื้อ

อุปกรณ์เสริมสำหรับปิดแบบนุ่มนวลและปิดอัตโนมัติ ..... หน้า 7.14

We reserve the right to alter specifications without notice (HTH Furniture Fittings 2016).  
บริษัทฯ ขอสงวนการเปลี่ยนแปลงรายละเอียดโดยไม่ต้องแจ้งล่วงหน้า (HTH อุปกรณ์เฟอร์นิเจอร์ 2559).

Full extension, load bearing capacity up to 36 kg, self and soft close **smuso**

รางลิ้นชักระบบ 2 ตอน รับน้ำหนักได้ไม่เกิน 36 กก. ระบบปิดแบบอัตโนมัติและปิดแบบนุ่มนวล



**Installation**  
การติดตั้ง

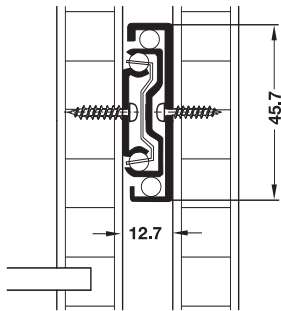

**Disengaging**  
การปลดรางลิ้นชัก

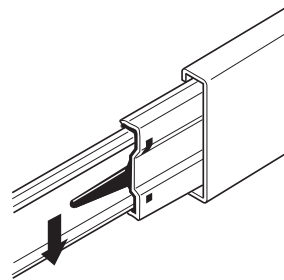

Disengage by operating the release lever in the drawer rail.  
สะดวกสบายด้วยการทำงานของกระเดื่อง  
รางลิ้นชักทำให้สามารถถอดลิ้นชัก ออกมาได้

- Version: Can be disengaged using release lever
- Adjustment facility: Max. height adjustment  $\pm 1.6$  mm, for adjusting drawer front panel
- Material: Steel
- Finish/colour: Galvanized
- Dimensions: Max. drawer width = Internal cabinet width - 25.4 mm
- Installation: At drawer, side mounted

- รูปแบบ: สามารถถอดรางลิ้นชักได้โดยการปลดกระเดื่อง
- การปรับระยะ: ปรับความสูงได้สูง  $\pm 1.6$  มม. สำหรับหน้าบานลิ้นชัก
- วัสดุ: เหล็ก
- สี: สังกะวาไนซ์
- ขนาด: ความกว้างลิ้นชักไม่เกิน = ความกว้างภายในลิ้นชัก - 25.4 มม.
- การติดตั้ง: ติดตั้งแบบรับข้างที่ลิ้นชัก

Installation length L mm ความยาวในการติดตั้ง L มม.	Extension length AL mm ระยะดึง AL มม.	Cat. No. รหัสสินค้า
350	310	432.23.936
400	406	432.23.941
450	457	432.23.946
500	508	432.23.951
550	559	432.23.956
600	610	432.23.961
650	660	432.23.966
700	711	432.23.971

Packing: 1 pair  
ขนาดบรรจุ: 1 คู่

**Drilling pattern**

ระยะรูเจาะ

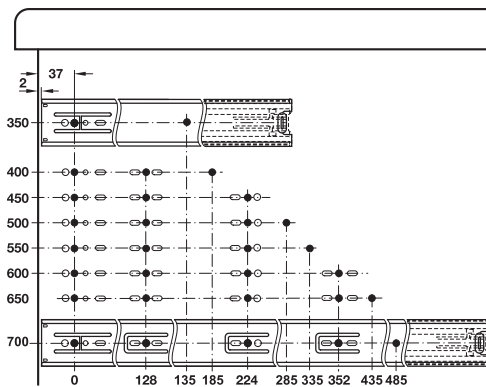

**Note**

The drawer width should not exceed the installation length.

**หมายเหตุ**

ความกว้างของลิ้นชักต้องไม่เกินความยาวของรางลิ้นชัก

Full extension, load bearing capacity up to 45 kg

รางลิ้นชักระบบ 2 ตอน, รับน้ำหนักได้ไม่เกิน 45 กก.



Installation

การติดตั้ง

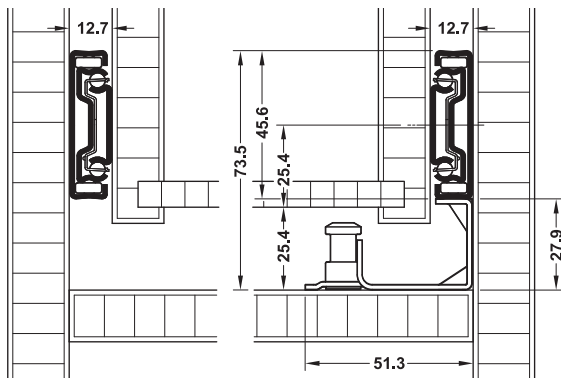

Drawer opens and close always 100% meaning that the goods are presented in the best way, no power supply required  
ลิ้นชักเปิดและปิด 100% คือการใช้งานของอุปกรณ์ที่ถูกต้อง  
ไม่ต้องมีระบบไฟฟ้าช่วย

Function chart

แสดงการทำงาน

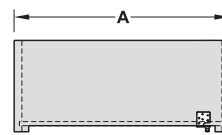

Bracket fitted to rear panel  
ฉากติดพอดีกับแผงหลัง

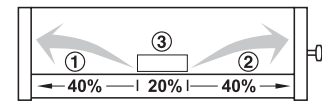

- |               |            |
|---------------|------------|
| ① Close       | ① ปิด      |
| ② Open        | ② เปิด     |
| ③ Neutral zon | ③ ส่วนกลาง |

Note

When used in combination with inset fronts, the runners must be set back further into the cabinet by 3.2 mm + front thickness. The drawer width should not exceed the installation length.

หมายเหตุ

สำหรับใช้กับลิ้นชักภายในตู้ ให้ขยับหน้าลิ้นชักเข้าไปในตู้ 3.2 มม. รวมกับความหนาหน้าบาน ความกว้างลิ้นชักต้องไม่ใหญ่กว่า ความยาวของระยะติดตั้ง

Drilling pattern

ระยะรูเจาะ

Cabinet front edge  
ขอบด้านหน้าของตู้

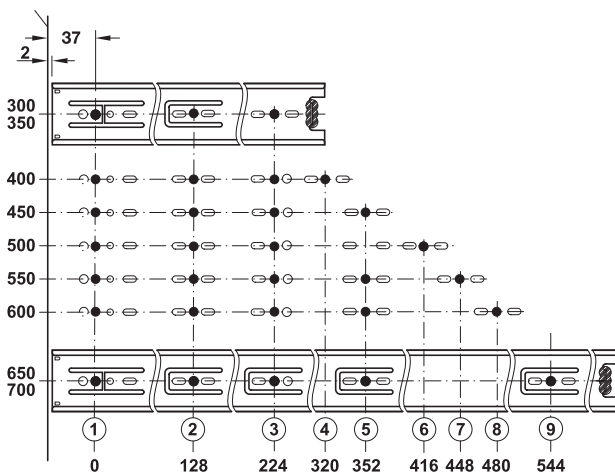

- Area of application: For luggage racks in hotels, for displaying goods
- Material: Steel runners and brackets, plastic spring mechanism
- Finish/Colour: Runners and brackets galvanized, spring mechanism black lacquered
- Bearing: Ball cages
- Version: The spring mechanism beneath the drawer assists opening and closing, there is a neutral zone at the half-way point, if the drawer is opened/closed beyond this zone, it is automatically opened/closed the rest of the way (100 %) by the spring mechanism, the spring mechanism also holds the drawer out and in respectively in the open and closed positions, no power supply is required, the drawer can be inserted/removed quickly using a release lever
- Height adjustment:  $\pm 1.6$  mm for adjusting drawer front
- Temperature: +10 to +40 °C
- Max. drawer width: Internal cabinet width – 25.4 mm
- Installation: Runners: At drawer side, mounting brackets can be used for base mounted installation
- Installation spring mechanism: Brackets are pre-mounted on runners - screw brackets to drawer rear panel and clip spring into both brackets

- วัสดุ: รางลิ้นชักและฉากยึด: เหล็ก, อุปกรณ์สปริง: เคลือบแลกเกอร์สีดำ
- ระบบราง: รางลูกปืน
- สี/เคลือบสี: รางลิ้นชักและฉากยึดสีกัลวาไนซ์, อุปกรณ์สปริงเคลือบสีดำ
- ระบบราง: ลูกปืน
- รูปแบบ: อุปกรณ์สปริงใต้รางลิ้นชักช่วยในการเปิดและปิด หากลิ้นชักเปิดหรือปิดห่างจากส่วนกลาง อุปกรณ์สปริงจะปิดหรือเปิดลิ้นชักโดยอัตโนมัติ (100%) และยังสามารถดึงหรือผลักลิ้นชักในตำแหน่งเปิดหรือปิดได้โดยไม่ต้องใช้ระบบไฟฟ้าอีกด้วย สามารถถอดหรือประกอบลิ้นชักได้อย่างรวดเร็วโดยปรับที่ตัวโค้ด
- การปรับความสูง: ปรับที่ด้านหน้าลิ้นชัก  $\pm 1.6$  มม.
- อุณหภูมิ: +10 ถึง +40 °C
- ความกว้างลิ้นชักสูงสุด: ความกว้างภายใน -25.4 มม.
- การติดตั้ง: รางลิ้นชัก: ติดตั้งที่แผงข้างฉากยึด: สามารถใช้ติดตั้งแบบรับได้ได้
- อุปกรณ์สปริง: ติดตั้งฉากยึดเข้ากับรางลิ้นชัก - ขึ้นสกรูเพื่อยึดฉากเข้ากับแผงข้างลิ้นชักและติดตั้งสปริงเข้ากับฉากยึด

Installation length L mm ความยาวในการติดตั้ง L มม.	Min. dim. A mm ขนาด A เล็กที่สุด มม.	Dim. B mm ขนาด B	Extension length AL mm ระยะดึง AL มม.	Cat. No. รหัสสินค้า
300	254	198	305	432.41.931
350			356	432.41.936
400			406	432.41.941
450	305	249	457	432.41.946
500			508	432.41.951
550			559	432.41.956
600	356	300	610	432.41.961
650			660	432.41.966
700			711	432.41.971

Packing: 1 pair  
ขนาดบรรจุ: 1 คู่

Full extension, load bearing capacity up to 45 kg, Tip-on opening

รางลิ้นชักระบบ 2 ตอน ระบบผลักรับน้ำหนักได้ไม่เกิน 45 กก.



**A**

For all design furniture where drawer front without handles or knobs are required, tip-on opening สำหรับรูปแบบของเฟอร์นิเจอร์ที่ไม่มีมือจับ ระบบผลักเพื่อเปิด

Installation

การติดตั้ง

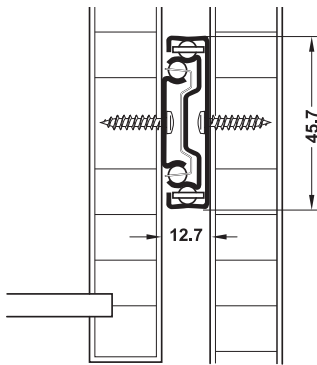

Drilling pattern

ระยะรูเจาะ

Cabinet front edge ขอบด้านหน้าของตู้

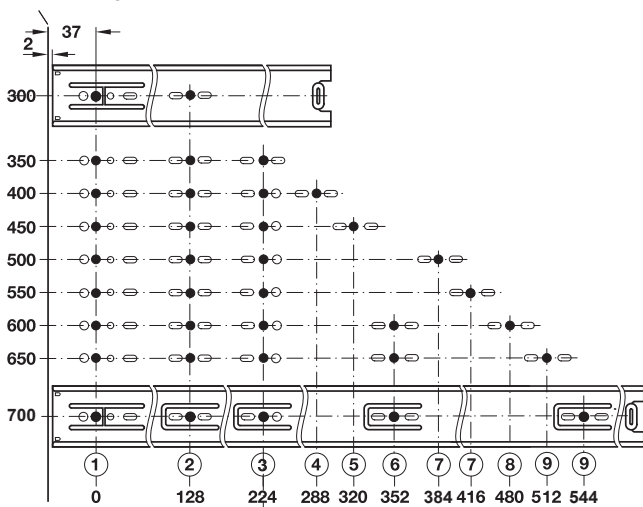

Note

The drawer width should not exceed the installation length.

หมายเหตุ

ความกว้างของลิ้นชักต้องไม่เกินความยาวของรางลิ้นชัก

- Features: With extension mechanism
- Material: Steel
- Finish: Galvanized
- Guided by: 2 Ball cages
- Version: Can be disengaged using release lever, the drawer is opened by applying pressure onto the drawer front, extension travel 50 to 125 mm, hold-in device in closed position
- Height adjustment:  $\pm 1.6$  mm for adjusting drawer front
- Temperature:  $-20$  to  $+80$  °C
- Max. drawer width: Internal cabinet width  $-25.4$  mm
- Installation: At drawer, side mounted, mounting brackets cannot be used

- คุณสมบัติ: พร้อมกลไกช่วยในการยี่ดวาง
- วัสดุ: เหล็ก
- สี: สีกลวไนซ์
- การสไลด์: ลูกปืน 2 แถบ
- รูปแบบ: สามารถถอดรางลิ้นชักได้โดยใช้กระดิ่งเปิดลิ้นชักโดยกดที่หน้าลิ้นชัก รางจะยี่ดออก 50 ถึง 125 มม. มีตัวปิดค้างที่ระยะปิด
- อุณหภูมิ:  $-20$  ถึง  $+80$  °C
- ความกว้างลิ้นชักสูงสุด: ความกว้างภายในตู้  $-25.4$  มม.
- การติดตั้ง: ติดตั้งแบบรับข้างที่ลิ้นชักไม่สามารถใช้ฉากยึดได้

Installation length L mm ความยาวในการติดตั้ง L มม.	Extension length AL mm ระยะยี่ด AL มม.	Cat. No. รหัสสินค้า
300	305	422.04.335
350	356	422.04.385
400	406	422.04.435
450	457	422.04.485
500	508	422.04.535
550	559	422.04.585
600	610	422.04.635
650	660	422.04.685
700	711	422.04.735

Packing: 1 pair  
ขนาดบรรจุ: 1 คู่

We reserve the right to alter specifications without notice (HTH Furniture Fittings 2016).  
บริษัทฯ ขอสงวนการเปลี่ยนแปลงรายละเอียดโดยไม่แจ้งล่วงหน้า (HTH อุปกรณ์เฟอร์นิเจอร์ 2559).

Full extension, load bearing capacity up to 60 kg

รางลิ้นชักระบบ 2 ตอน รับน้ำหนักได้ไม่เกิน 60 กก.



Installation

การติดตั้ง

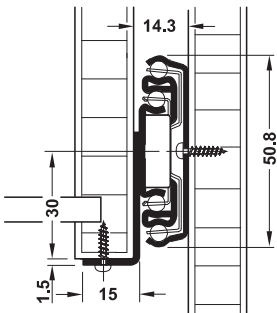

Drilling pattern

ระยะรูเจาะ

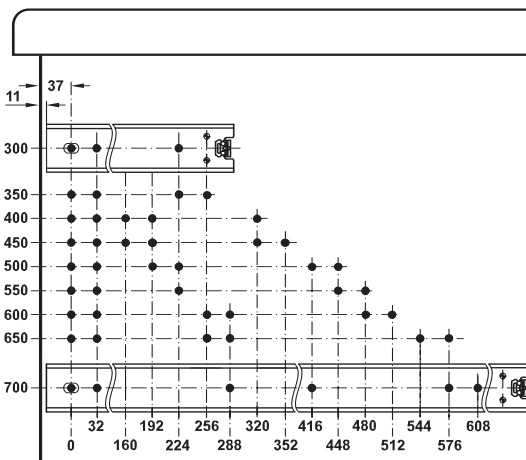

Installation

การติดตั้ง

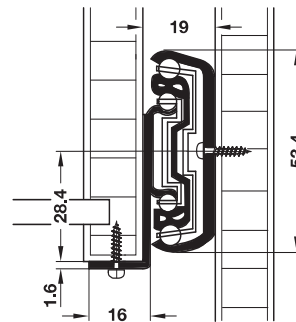

Drilling pattern

ระยะรูเจาะ

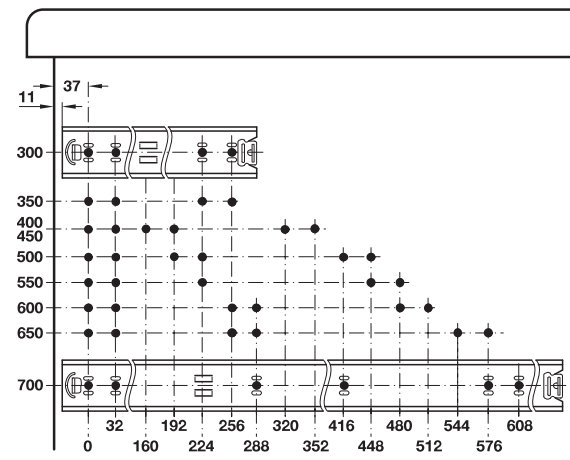

- Version: With 2 brackets, from installation length 550 mm with 3 brackets, with hold-in device in closed position
- Material: Steel
- Finish: Galvanized
- Dimensions: Max. drawer width = Internal cabinet width - 29, - 38 mm
- Installation: At drawer, base mounted

- รูปแบบ: มีฉากยึด 2 ชิ้น สำหรับความยาว 550 มม. จะมีฉากยึด 3 ชิ้น พร้อมอุปกรณ์ยึดในระยงปิด
- วัสดุ: เหล็ก
- สี: สังกะสีไนท์
- ขนาด: ความกว้างลิ้นชักไม่เกิน = ความกว้างลิ้นชักภายใน - 29, - 38 มม.
- การติดตั้ง: ติดตั้งแบบรับใต้ที่ลิ้นชัก

Installation length L mm ความยาวในการติดตั้ง L มม.	Extension length AL mm ระยะดึง AL มม.	Packing/pairs ขนาดบรรจุ/คู่	Dim. -29 mm ขนาด - 29 มม.	Dim. -38 mm ขนาด - 38 มม.
300	325	1 or 4	422.35.830	422.35.930
350	374	1 หรือ 4	422.35.835	422.35.935
400	436		422.35.840	422.35.940
450	498		422.35.845	422.35.945
500	547		422.35.850	422.35.950
550	596		422.35.855	422.35.955
600	658	1 or 3	422.35.860	422.35.960
650	708	1 หรือ 3	422.35.865	422.35.965
700	769		422.35.870	422.35.970



Soft-roller heavy duty slide, load bearing capacity up to 90 kg

รางลิ้นชักระบบ 2 ตอน รับน้ำหนักได้ไม่เกิน 90 กก.



- Material: Steel
- Finish: Galvanized
- Guided by: 2 Ball cages
- Version: Can be disengaged by using release lever
- Installation: For screw fixing to side panel, at drawer side mounted.

- วัสดุ: เหล็ก
- สี: สังกะสี
- การสไลด์: ลูกปืน 2 แถบ
- รูปแบบ: สามารถปลดรางลิ้นชักได้โดยใช้กระเดื่อง
- การติดตั้ง: สำหรับติดตั้งด้วยสกรูที่แผงข้าง ติดตั้งแบบรับข้างที่ลิ้นชัก

Installation  
การติดตั้ง

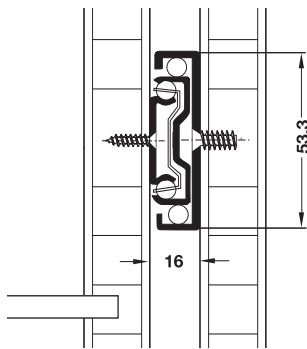

Disengaging  
การปลดรางลิ้นชัก

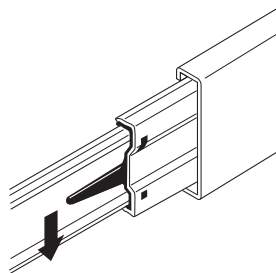

Disengage by operating the release lever in the drawer rail.  
สะดวกสบายด้วยการทำงานของกระเดื่อง  
รางลิ้นชักทำให้สามารถถอดลิ้นชักออกมาได้

Installation length L mm ความยาวในการติดตั้ง L มม.	Extension length AL mm ระยะดึง AL มม.	Cat. No. รหัสสินค้า
450	450	422.30.904
500	500	422.30.905

Packing: 1 pair  
ขนาดบรรจุ: 1 คู่

Drilling pattern

ระยะรูเจาะ

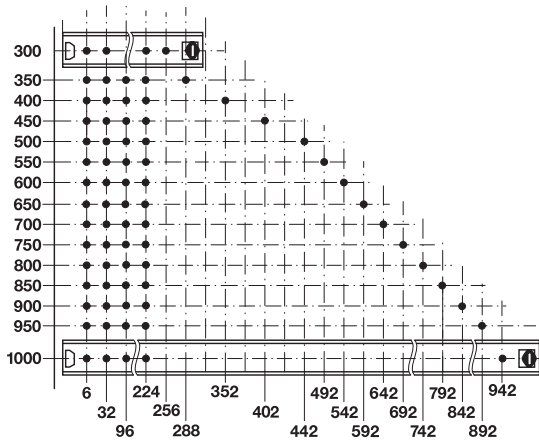

Note

Other size with with a minimum order quantity of 100 pairs on request available.

หมายเหตุ

ขนาดอื่น สามารถสั่งซื้อได้ตามต้องการตั้งแต่ 100 คู่ขึ้นไป

Full extension, load bearing capacity up to 100 kg, self and soft closing

รางลิ้นชักระบบ 2 ตอน รับน้ำหนักได้ไม่เกิน 100 กก. แบบปิดอัตโนมัติและปิดแบบนุ่มนวล



Installation

การติดตั้ง

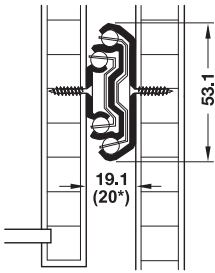

Side mounted  
รับข้าง

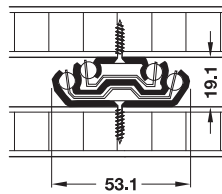

Base mounted  
รับใต้

\* only 100 kg. version  
\* ใช้เฉพาะรุ่น 100 กก.

- Version: With hold-in device in closed position
- Material: Steel
- Finish: Galvanized
- Dimensions: Max. drawer width = Internal cabinet width - 40 mm
- Installation: At drawer side, at shelf, base mounted

- รูปแบบ: แบบมีอุปกรณ์ยึดในระยะปิด
- วัสดุ: เหล็ก
- สี: สีกัลวาไนซ์
- ขนาด: ความกว้างลิ้นชักสูงสุด = ความกว้างภายในตู้ - 40 มม.
- การติดตั้ง: ติดตั้งแบบรับข้างที่ลิ้นชักหรือชั้นวางติดตั้งแบบรับใต้

Installation length L mm ความยาวในการติดตั้ง L มม.	Extension length AL mm ระยะดึง AL มม.	Load bearing capacity kg รับน้ำหนักได้ กก.	Cat. No. รหัสสินค้า
400	388	65	420.79.940
450	450		420.79.945
500	500	70	420.79.950
550	550	85	420.79.955
600	600	100	420.79.960
700	700		420.79.970
800	800	90	420.79.980

Packing: 1 or 3 pairs  
ขนาดบรรจุ: 1 หรือ 3 คู่

Drilling pattern

ระยะรูเจาะ

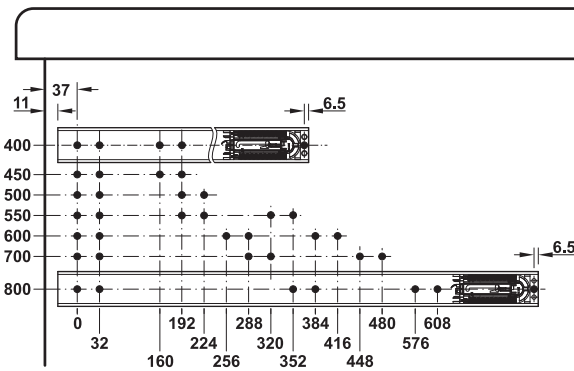

For mounting options see mounting brackets. The external width of drawer or shelf is reduced by 4 mm (material thickness of bracket 2 mm).

การเลือกวิธีติดตั้งสามารถดูได้จากฉลากยึด ความกว้างภายนอกของลิ้นชักหรือชั้นวางต้องลดลง 4 มม. (ความหนาของฉลากยึด 2 มม.)

Note

The drawer width should not exceed the installation length.

หมายเหตุ

ความกว้างของลิ้นชักต้องไม่เกินความยาวของรางลิ้นชัก

Full extension, load bearing capacity up to 129 kg, self and soft closing

รางลิ้นชักระบบ 2 ตอน รับน้ำหนักได้ไม่เกิน 129 กก. ปิดอัตโนมัติและปิดแบบนุ่มนวล



Side mounted version shown  
ตามภาพคือรุ่นแบบรับข้าง

Installation

การติดตั้ง

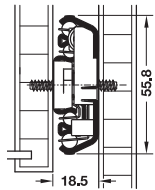

With self and soft closing mechanism:

Max. drawer width = Intern. cabinet width - 38 mm

แบบปิดอัตโนมัติและปิดนุ่มนวล:

ความกว้างลิ้นชักสูงสุด = ความกว้างภายในตู้ - 38 มม.

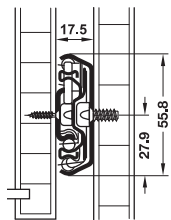

With hold-in device for holding in closed position,  
side mounted:

Max. drawer width = Intern. cabinet width - 36 mm

แบบมีอุปกรณ์ยึดในระยะปิด, แบบรับข้าง:

ความกว้างลิ้นชักสูงสุด = ความกว้างภายในตู้ - 36 มม.

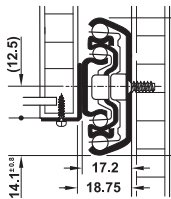

With hold-in device for holding in closed position,  
base mounted:

Max. drawer width = Intern. cabinet width - 38 mm

แบบมีอุปกรณ์ยึดในระยะปิด, แบบรับใต้:

ความกว้างลิ้นชักสูงสุด = ความกว้างภายในตู้ - 38 มม.

Drilling pattern

ระยะรูเจาะ

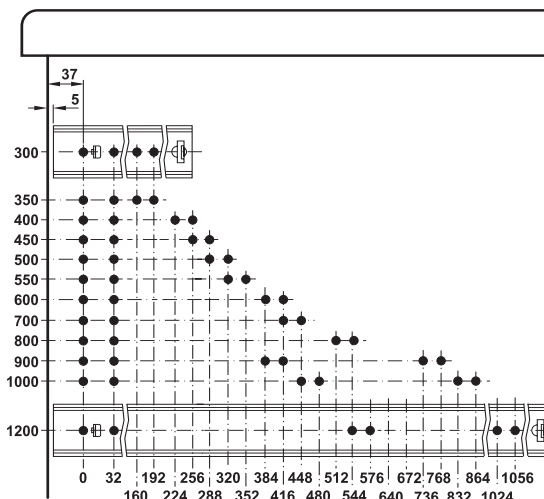

Note

The specified load bearing capacities refer to 10,000 cycles.

หมายเหตุ

ความสามารถในการรองรับน้ำหนักที่ระบุไว้ข้างต้นถึง 10,000 รอบ

• Version: With self closing and soft closing mechanisms or with hold-in device for holding in closed position

• Material: Steel

• Finish: Galvanized

• Installation: At drawer, side mounted or base mounted

• รูปแบบ: มีระบบปิดอัตโนมัติและปิดแบบนุ่มนวลหรือแบบมีอุปกรณ์ยึดในระยะปิด

• วัสดุ: เหล็ก

• สี: สีกัลวาไนซ์

• การติดตั้ง: ติดตั้งแบบรับข้างหรือแบบรับใต้ที่ลิ้นชัก

Installation length L mm ความยาวในการติดตั้ง L มม.	Extension length AL mm ระยะดึง AL มม.	Load bearing capacity kg รับน้ำหนักได้ กก.	Cat. No. รหัสสินค้า
With self and soft closing mechanism, side mounted อุปกรณ์ปิดอัตโนมัติและปิดแบบนุ่มนวล, แบบรับข้าง			
350	336	65	432.04.736
400	401	75	432.04.741
450	451		432.04.746
500	506		432.04.751
550	555		432.04.756
With hold-in device in closed position, side mounted แบบมีอุปกรณ์ยึดในระยะปิด, แบบรับข้าง			
300	320	94	420.72.831
350	375	96	420.72.836
400	440	97	420.72.841
450	495	110	420.72.846
500	550	119	420.72.851
550	600	118	420.72.856
600	650	123	420.72.861
700	750	129	420.72.871
800	848	121	420.72.881
900	950	105	420.72.891
1,000	1,050	81	420.72.894
1,200	1,250	57	420.72.897
With hold-in device in closed position, base mounted แบบมีอุปกรณ์ยึดในระยะปิด, แบบรับใต้			
300	320	94	420.70.931
350	375	96	420.70.936
400	440	97	420.70.941
450	495	110	420.70.946
500	550	119	420.70.951
550	600	118	420.70.956
600	650	123	420.70.961
700	750	129	420.70.971

Packing: 1 pair

ขนาดบรรจุ: 1 คู่

Order reference

Special lengths/functions with a minimum order quantity of 100 pairs on request available.

คำแนะนำในการสั่งซื้อ

ความยาวหรือฟังก์ชันแบบพิเศษสามารถสั่งซื้อได้ตามต้องการตั้งแต่ 100 คู่ขึ้นไป

We reserve the right to alter specifications without notice (HTH Furniture Fittings 2016).  
บริษัทฯ ขอสงวนการเปลี่ยนแปลงรายละเอียดมิได้มีการแจ้งล่วงหน้า (HTH อุปกรณ์เฟอร์นิเจอร์ 2559).

**Full extension, load bearing capacity up to 150 kg**

รางลิ้นชักระบบ 2 ตอน รับน้ำหนักได้ไม่เกิน 150 กก.



**Installation**

การติดตั้ง

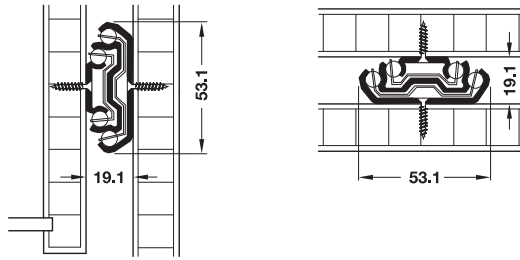

Side mounted  
รับข้าง

Base mounted  
รับใต้

**Drilling pattern**

ระยะรูเจาะ

Cabinet front edge  
ขอบด้านหน้าของตู้

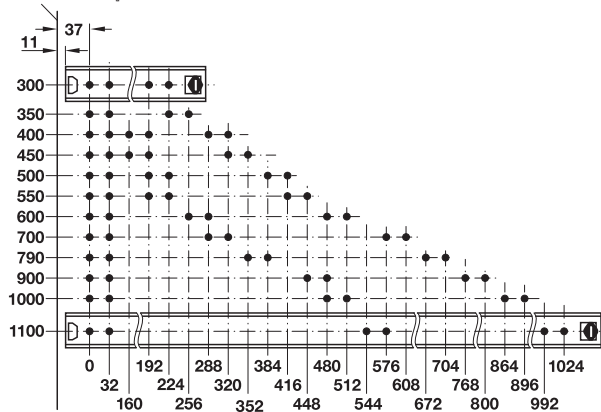

For mounting options see mounting brackets. The external width of drawer or shelf is reduced by 4 mm (material thickness of bracket 2 mm).

การเลือกวิธีติดตั้งสามารถดูได้จากฉลากยึด ความกว้างภายนอกของรางลิ้นชักหรือชั้นวางต้องลดลง 4 มม. (ความหนาของฉลากยึด 2 มม.)

- Material: Steel
- Finish: Galvanized
- Guided by: 2 Ball cages
- Version: With stay closed feature for holding in closed position
- Temperature range: -20 to +80 °C
- Installation: For screw fixing at drawer side mounted or base mounted

- วัสดุ: เหล็ก
- สี: สีกัลวาไนซ์
- การสไลด์: ลูกปืน 2 แถบ
- รูปแบบ: ระบบป้องกันลิ้นชักไหลเมื่อปิด
- อุณหภูมิ: -20 ถึง +80 °C
- การติดตั้ง: ติดตั้งด้วยสกรูที่ลิ้นชักแบบรับข้างหรือแบบรับใต้

Installation length L mm ความยาวในการติดตั้ง L มม.	Extension length AL mm ระยะดึง AL มม.	Load bearing capacity kg รับน้ำหนักได้ กก.	Cat. No. รหัสสินค้า
300	323.5	120	422.22.300
350	373.5	120	422.22.355
400	423.5	130	422.22.408
450	473.5	140	422.22.453
500	523.5	150	422.22.506
550	573.5	140	422.22.551
600	623.5	120	422.22.604
700	723.5	110	422.22.702
790	803.5	100	422.22.800
900	923.5	80	422.22.900
1,000	1,023.5	70	422.22.910
1,100	1,123.5	60	422.22.911

Packing: 1 pair  
ขนาดบรรจุ: 1 คู่



**Order reference**

Mounting bracket ..... page FF 7.45

ข้อแนะนำในการสั่งซื้อ

ฉลากยึด ..... หน้า FF 7.45

**Full extension, load bearing capacity up to 160 kg,  
for increased requirements on corrosion**

รางลิ้นชักระบบ 2 ตอน รับน้ำหนักได้ไม่เกิน 160 กก. สำหรับทนทานการกัดกร่อน



**Installation**

การติดตั้ง

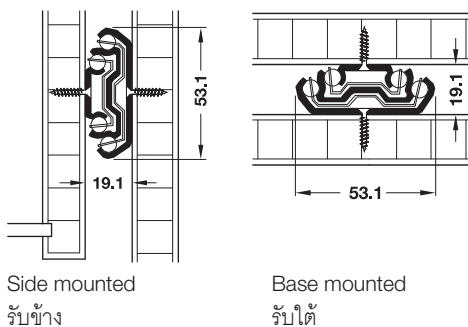

Side mounted  
รับข้าง

Base mounted  
รับใต้

**Drilling pattern**

ระยะรูเจาะ

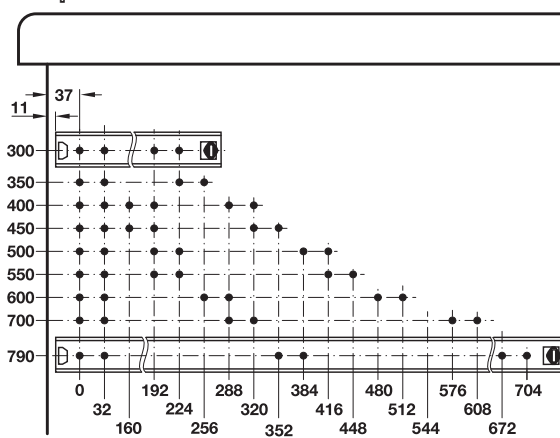

**Note**

Rail elements and ball cages are made of stainless steel 304 and are anti-magnetic. Magnetizability can occur slightly with certain applications. Balls are made of stainless steel 420 for hardness reason and are magnetic too.

**หมายเหตุ**

รางและลูกปืนผลิตจากสแตนเลส 304 และไม่ดูดแม่เหล็ก อาจมีการดูดแม่เหล็กได้เล็กน้อยหลังติดตั้ง ลูกปืนผลิตจากสแตนเลส 420 เพื่อความแข็งแรงจึงอาจดูดกับแม่เหล็กได้



Stainless steel 304  
สแตนเลสสตีล 304

- Area of application: For environments where the runners might be subject to corrosion
- Version: With hold-in device for holding in closed position
- Material: Stainless steel
- Dimensions: Max. drawer width = Internal cabinet width - 38.2 mm
- Installation: At drawer, side mounted

- ลักษณะการติดตั้ง: สำหรับพื้นที่ที่อาจเกิดสนิมได้ง่าย
- รูปแบบ: แบบมีอุปกรณ์ยึดที่ระยั้งปิด
- วัสดุ: สแตนเลส สตีล
- ขนาด: ความกว้างลิ้นชักไม่เกิน = ความกว้างภายในลิ้นชัก - 38.2 มม.
- การติดตั้ง: ติดตั้งแบบรับข้างที่ลิ้นชัก

Installation length L mm ความยาวในการติดตั้ง L มม.	Extension length AL mm ระยะดึง AL มม.	Load bearing capacity kg รับน้ำหนักได้ กก.	Cat. No. รหัสสินค้า
300	323	120	422.22.030
350	373	130	422.22.035
400	423	140	422.22.040
450	473	150	422.22.045
500	523	160	422.22.050
550	573	150	422.22.055
600	623	130	422.22.060
700	723	110	422.22.070
790	803	100	422.22.079

Packing: 1 pair  
ขนาดบรรจุ: 1 คู่

Bracket for 100 kg and 150 kg drawer runners

ฉากยึดสำหรับรางลิ้นชัก รับน้ำหนัก 100 กก. และ 150 กก.



- Material: Steel
- Finish: Galvanized
- Installation: For screw fixing

- วัสดุ: เหล็ก
- สี: สีกัลวาไนซ์
- การติดตั้ง: สำหรับติดตั้งด้วยสกรู

Supplied with

2 Brackets

ประกอบด้วย

ฉากยึด 2 ชิ้น

Mounting option A

ทางเลือกในการติดตั้ง A

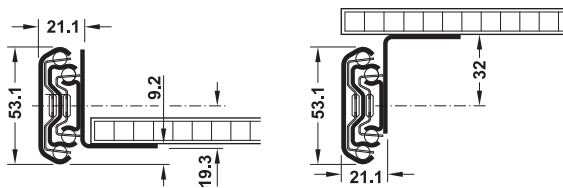

Mounting option B

ทางเลือกในการติดตั้ง B

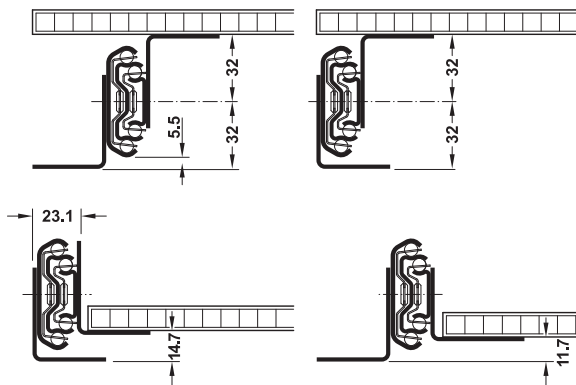

Drilling pattern

ระยะรูเจาะ

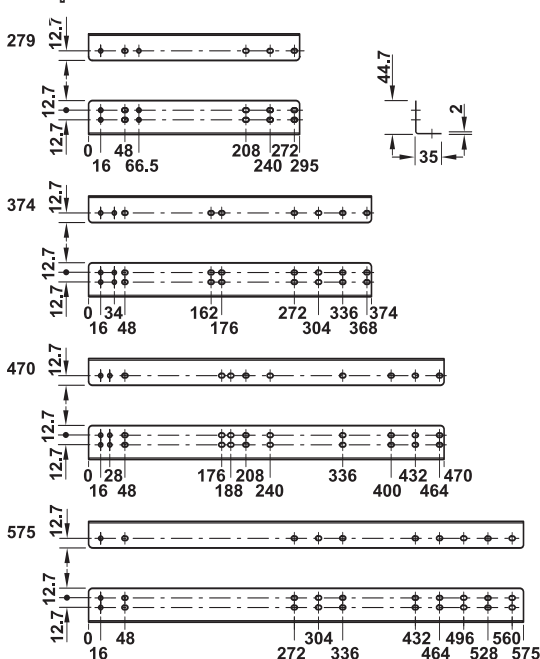

For bracket length 279/374/470/575 mm:

8/10/12/12 countersunk head screws M5 x 10

8/10/12/12 nuts M5

8/10/12/12 washers M5

สำหรับฉากยึดความยาว 279/374/470/575 มม.:

8/10/12/12 สกรูหัวจม M5 x 10

8/10/12/12 สกรูนัท M5

8/10/12/12 แหวนรอง M5

Installation dimensions/example combinations of bracket sets

ขนาดในการติดตั้ง/ตัวอย่างการเลือกใช้ฉากยึด

Bracket length mm ความยาวฉากยึด มม.	Installation length mm ความยาวในการติดตั้ง มม.	Bracket sets for ชุดฉากยึดสำหรับ	
		Option A ทางเลือก A	Option B ทางเลือก B
For 100 kg BBR สำหรับรางลิ้นชัก 100 กก.			
374	400/450 (800)	1 (2)	2 (4)
470	500/550/600	1	2
575	600/700	1	2
For 150 kg BBR สำหรับรางลิ้นชัก 150 กก.			
279	300/350	1	2
374	400/450/900 (800)	1 (2)	2 (4)
470	500/550/900 (1000) [1100]	1 (2) [1]	2 (4) [3]
575	600/700 (1100)	1 (1)	2 (1)

Bracket length mm ความยาวฉากยึด มม.	Packing/pairs ขนาดบรรจุ/คู่	Cat. No. รหัสสินค้า
279	1 or 8 1 หรือ 8	420.79.003
374	1 or 6	420.79.004
470	1 หรือ 6	420.79.005
575		420.79.006

We reserve the right to alter specifications without notice (HTH Furniture Fittings 2016).  
บริษัทฯ ขอสงวนการเปลี่ยนแปลงรายละเอียดโดยไม่มีคำแจ้งล่วงหน้า (HTH อุปกรณ์เฟอร์นิเจอร์ 2559).

## Full extension, load bearing capacity up to 227 kg

รางลิ้นชักระบบ 2 ตอน รับน้ำหนักได้ไม่เกิน 227 กก.



B version B with lock in and lock out facility shown  
ตามภาพแสดงรูปแบบ B แบบมีลิ้นชัก

### Installation

การติดตั้ง

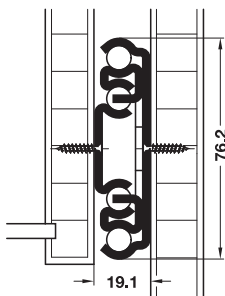

Side mounted  
รับข้าง

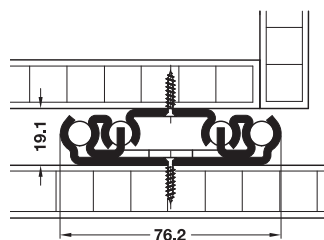

Base mounted  
รับใต้

For mounting options see mounting brackets. The external width of drawer or shelf is reduced by 6.2 mm (material thickness of bracket 3.1 mm).

การเลือกวิธีติดตั้งสามารถดูได้จากฉลากยี่ห้อ ความกว้างภายนอกของรางลิ้นชักต้องลดลง 6.2 มม. (ความหนาของฉลากยี่ห้อ 3.1 มม.)

- Area of application: For heavy loads
- Versions:  
Version A: For right and left hand use,  
Version B: Lock out facility in extended and Lock in facility in closed position, lever operated, Versions A and B are compatible, **using on worktop platforms with access for persons is not permitted**
- Material: Steel
- Finish: Galvanized
- Dimensions: Max. drawer width = Internal cabinet width - 38.2 mm
- Installation: At drawer and shelf, side mounted,  
Version A: Additionally to shelf, base mounted

- ลักษณะการใช้งาน: สำหรับรองรับน้ำหนักมาก
- รูปแบบ:  
แบบ A: สำหรับติดตั้งแบบด้านซ้ายและด้านขวา  
แบบ B: มีระบบล็อกเมื่อเปิดและระบบล็อกเมื่อปิด มีกระเดื่องสามารถติดตั้งได้  
ทั้งแบบ A และ B หากใช้งานไม่สามารถใช้งานกับโครงสร้างที่ต้องรองรับน้ำหนักคนได้
- วัสดุ: เหล็ก
- สี: สีกัลวาไนซ์
- ขนาด: ลิ้นชักกว้างไม่เกิน = ความกว้างด้านในลิ้นชัก - 38.2 มม.
- การติดตั้ง: ที่ลิ้นชักหรือชั้นวาง แบบรับข้าง ติดตั้งแบบรับใต้ที่ชั้นวางได้

### Load bearing capacity

Typical uses of this heavy-duty runner influence the maximum nominal load capacity:

- 100 %: Drawer 450 x 500 mm, with approx. 10,000 cycles
- 80 %: Large drawer 1,000 x 450 mm, with approx. 75,000 cycles
- 60%: Drawer 800 x 500 mm, in vehicles (vibration), with approx. 10,000 cycles
- 30%: Drawer 800 x 500 mm, with base mounted rails, with approx. 10,000 cycles

### รับน้ำหนักได้

รางลิ้นชักแบบ Heavy duty ช่วยเพิ่มความสามารถในการรองรับน้ำหนักได้มาก:

- 100 %: ลิ้นชัก 450x500 มม. การทดสอบ 10,000 รอบโดยประมาณ
- 80 %: ลิ้นชักขนาดใหญ่ 1,000x450 มม. การทดสอบ 75,000 รอบโดยประมาณ
- 60 %: ลิ้นชัก 800x500 มม. ทดสอบโดยเครื่อง (เครื่องเขย่า) การทดสอบ 10,000 รอบโดยประมาณ
- 30 %: ลิ้นชัก 800x500 มม. ติดตั้งแบบรับใต้ การทดสอบ 10,000 รอบโดยประมาณ

Drilling pattern

ระยะรูเจาะ

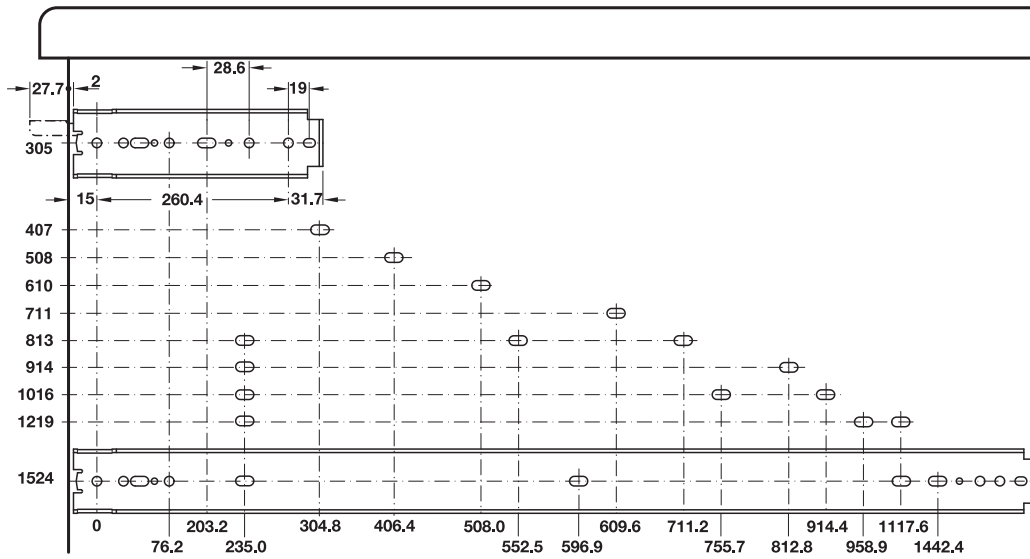

Installation length with lever for lock in and lock out facilities = Installation length L + 27.7 mm

ความยาวในการติดตั้งแบบมีกระดองในการล็อกและปลดล็อก = ความยาวในการติดตั้ง L + 27.7 มม.

Installation length L mm ความยาวในการติดตั้ง L มม.	Extension length AL mm ระยะดึง AL มม.	Load bearing capacity kg/pair รับน้ำหนักได้ กก./คู่	Version A use on both sides รุ่น A สำหรับติดตั้งสองด้าน	Version B right hand use only รุ่น B สำหรับติดตั้งด้านขวาเท่านั้น	Version C left hand use only รุ่น C สำหรับติดตั้งด้านซ้ายเท่านั้น
305	305	227	422.10.830	422.33.833	422.33.832
407	407		422.10.840	422.33.843	422.33.842
508	508		422.10.850	422.33.853	422.33.852
610	610		422.10.860	422.33.863	422.33.862
711	711		422.10.870	422.33.873	422.33.872
813	813	218	422.10.880	422.33.883	422.33.882
914	914	209	422.10.890	422.33.893	422.33.892
1,016	1,016	200	422.10.894	422.33.913	422.33.912
1,219	1,219	182	422.10.896	422.33.923	422.33.922
1,524	1,524	154	422.10.898	422.33.953	422.33.952

Packing: 1 pc.  
ขนาดบรรจุ: 1 ชิ้น

Order reference

Please order Version B for left or right hand use.

คำแนะนำในการสั่งซื้อ

กรุณาสั่งซื้อรุ่น B สำหรับติดตั้งด้านซ้ายหรือด้านขวา

Order reference

Mounting bracket ..... page FF 7.49

ข้อแนะนำในการสั่งซื้อ

ฉากยึด ..... หน้า FF 7.49

We reserve the right to alter specifications without notice (HTH Furniture Fittings 2016). บริษัทฯ ขอสงวนการเปลี่ยนแปลงรายละเอียดโดยไม่มีคำเตือนล่วงหน้า (HTH อุปกรณ์เฟอร์นิเจอร์ 2559).



**Full extension, load bearing capacity up to 300 kg,  
for increased requirements on corrosion**

รางลิ้นชักระบบ 2 ตอน รับน้ำหนักได้ไม่เกิน 300 กก. สำหรับทนทานการกัดกร่อน



**Installation**

การติดตั้ง

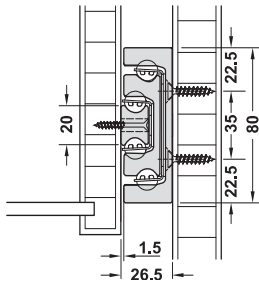

- Base mounting not possible
- The specified load bearing capacities refer to 10,000 cycle
- ไม่สามารถติดตั้งแบบรับได้ได้
- การรองรับน้ำหนักที่ระบุไว้อ้างอิงถึงการเปิดปิด 10,000 รอบ

**Drilling pattern**

ระยะรูเจาะ

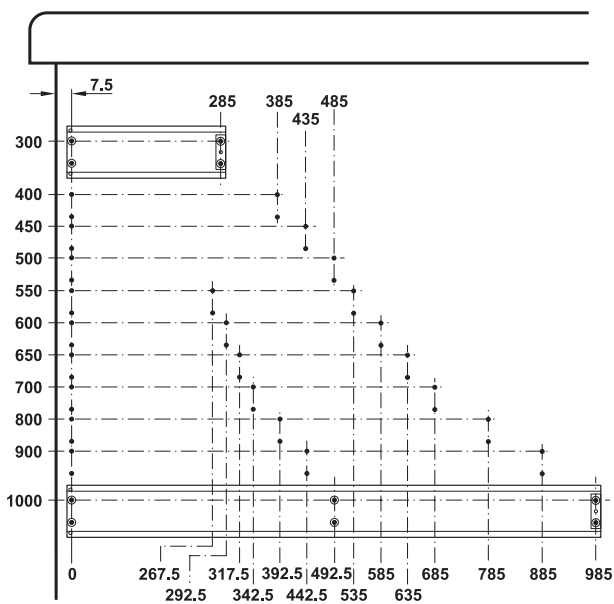

Made of Aluminium

ผลิตจากอะลูมิเนียม

- Area of application: For heavy loads, for right and left hand use
- Material: Aluminium, stainless steel ball cages and balls (corrosionresistant)
- Dimensions: Max. drawer width = Internal cabinet width - 53 mm
- Installation: At drawer side

- ลักษณะการใช้งาน: สำหรับรับน้ำหนักมาก สำหรับติดตั้งด้านซ้ายหรือด้านขวา
- วัสดุ: อะลูมิเนียม ลูกปืนทำจากสแตนเลส (ทนต่อการเกิดสนิม)
- ขนาด: ลิ้นชักกว้างไม่เกิน = ความกว้างด้านในลิ้นชัก - 53 มม.
- การติดตั้ง: แบบรับข้างที่ลิ้นชัก

Installation length L mm ความยาวในการติดตั้ง L มม.	Extension length AL mm ระยะดึง AL มม.	Load bearing capacity kg รับน้ำหนักได้ กก.	Cat. No. รหัสสินค้า
300	300	240	432.52.930
400	400	270	432.52.940
450	450	285	432.52.945
500	500	300	432.52.950
550	550		432.52.955
600	600		432.52.960
650	650	295	432.52.965
700	700	290	432.52.970
800	800	270	432.52.980
900	900	250	432.52.990
1,000	1,000	230	432.52.995

Packing: 1 pair  
ขนาดบรรจุ: 1 คู่

Bracket for drawer runners

ฉากยึดสำหรับรางลิ้นชัก

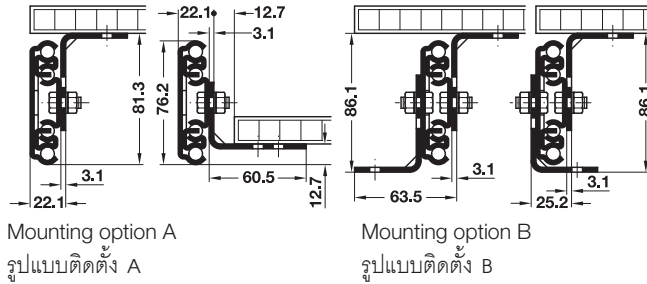

- Material: Steel
- Finish: Galvanized
- Installation: For screw fixing

- วัสดุ: เหล็ก
- สี: สังกะสี
- การติดตั้ง: สำหรับติดตั้งด้วยสกรู

Supplied with

- 2 Brackets
- 4 M6 hexagon head bolts 15.9 mm
- 4 M6 hexagon nuts with lock washers

ประกอบด้วย

- ฉากยึด 2 ชิ้น
- โบลท์หกเหลี่ยม M6 15.9 มม. 4 ชิ้น
- นัทหกเหลี่ยมพร้อมแหวนรอง M6 4 ชิ้น

Drilling pattern

ระยะรูเจาะ

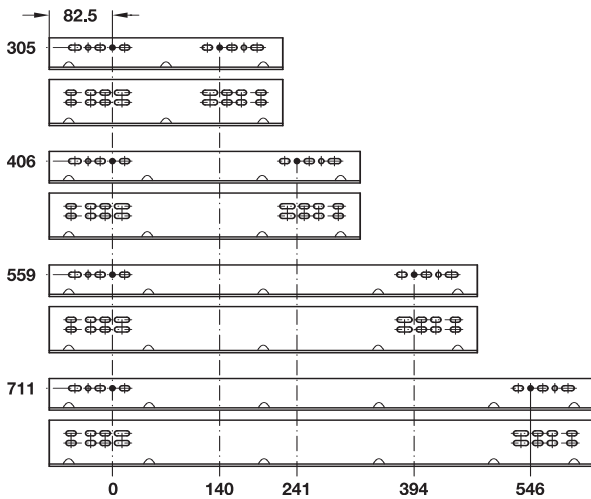

Installation dimensions/example combinations of bracket sets

ขนาดในการติดตั้ง/ตัวอย่างในการติดตั้งฉากยึด

Bracket length mm ความยาวฉากยึด มม.	Installation length ความยาวในการติดตั้ง	Bracket sets for ฉากยึดสำหรับ	
		Option A รูปแบบ A	Option B รูปแบบ B
305	305/1016/1219 (914)	1 (2)	2 (4)
406	406/508	1	2
559	610/1016/1524	1	2
711	711/813/1219/1524	1	2

Installation length L mm ความยาวในการติดตั้ง L มม.	Cat. No. รหัสสินค้า
305	422.10.010
406	422.10.011
559	422.10.012
711	422.10.013

Packing: 1 pair  
ขนาดบรรจุ: 1 คู่

**Stabilizer for drawer**

อุปกรณ์เสริมกันลิ้นชักแกว่ง



**A**

Ball bearing runner stabilizer for front panel up to 1,000 mm  
อุปกรณ์เสริมกันลิ้นชักแกว่งสำหรับรางลูกปืนขนาดหน้าบานกว้าง 1,000 มม.

**Order reference**

Please order according to following detail:

- 1 pair of rack track
- 2 pcs. of gear top
- 2 pcs. of tube
- 1 set of gear bracket
- 1 pc. of tube joint

**คำแนะนำในการสั่งซื้อ**

กรุณาสั่งซื้อตามรายละเอียดด้านล่าง

- รางรับชั้น 1 คู่
- อุปกรณ์เฟือง 2 ชิ้น
- แกนขวาง 2 ชิ้น
- ฉากยึด 1 ชุด
- ตัวยึดแกน 1 ชิ้น

**Rack track**

รางรับชั้น

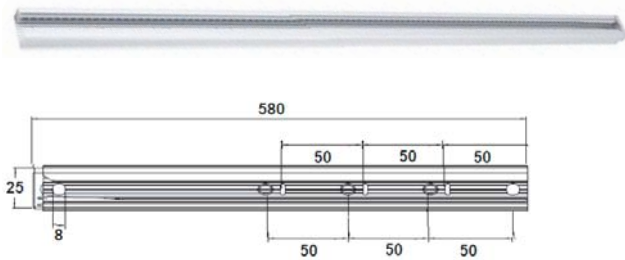

- Application: For ball bearing slides only
- Material: Aluminium rack track, plastic end cap
- Finish: Rack track anodized

- รูปแบบ: สำหรับใช้กับรางลูกปืนเท่านั้น
- วัสดุ: รางรับชั้น อลูมิเนียม, ตัวปิดปลายพลาสติก
- สี: รางรับชั้น อโนไดซ์

Length mm ความยาว มม.	Cat. No. รหัสสินค้า
580	432.61.406

Packing: 1 pair  
ขนาดบรรจุ: 1 คู่

7

**Gear top**

อุปกรณ์เฟือง

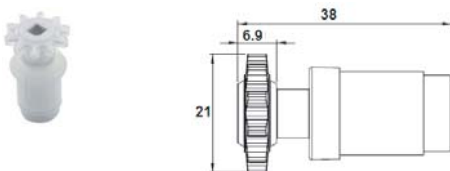

- Material: Plastic
- Finish: Transparent

- วัสดุ: พลาสติก
- สี: สีใส

Dimension mm ขนาด มม.	Cat. No. รหัสสินค้า
38 x 21	432.61.990

Packing: 1 pc.  
ขนาดบรรจุ: 1 ชิ้น

Tube

แกนขวาง

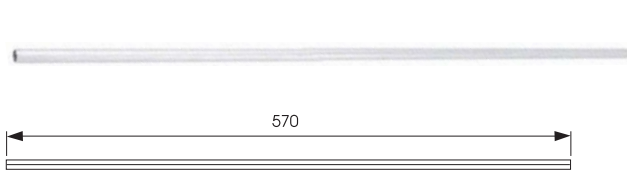

- Material: Aluminium
- Finish: Anodized

- วัสดุ: พลาสติก
- สี: อโนไดซ์

Dimension mm ขนาด มม.	Cat. No. รหัสสินค้า
Ø4.68	432.61.991

Packing: 1 pc.  
ขนาดบรรจุ: 1 ชิ้น

Gear bracket

ฉากยึด

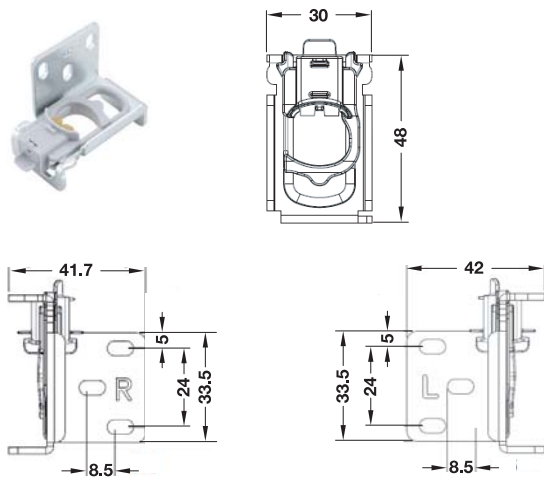

- Material: Steel and plastic, inserted sponge
- Finish: Galvanized

- วัสดุ: เหล็กและพลาสติก, เสริมด้วยฟองน้ำด้านใน
- สี: สังกะวาไนซ์

Dimension mm ขนาด มม.	Cat. No. รหัสสินค้า
30 x 48	432.61.992

Packing: 1 set  
ขนาดบรรจุ: 1 ชุด

Tube joint

ตัวยึดแกน



- Finish: Grey, white sponge

- วัสดุ: เหล็กและพลาสติก, เสริมด้วยฟองน้ำด้านใน

Material วัสดุ	Cat. No. รหัสสินค้า
Steel and plastic, inserted sponge สีเทาฟองน้ำสีขาว	432.61.993

Packing: 1 pc.  
ขนาดบรรจุ: 1 ชิ้น

Single extension PIN version, load bearing capacity 25 kg,  
self and soft closing

รางลิ้นชักแบบซ่อนเดี่ยวแบบพิน รับน้ำหนักได้ไม่เกิน 25 กก. ระบบปิดแบบอัตโนมัติและปิดแบบนุ่มนวล



Installation

การติดตั้ง

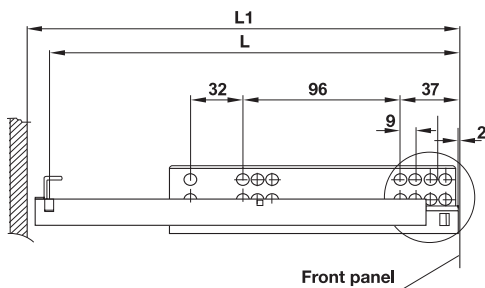

A

Integrated soft closing mechanism  
มีอุปกรณ์ปิดแบบนุ่มนวลในตัว

- Material: Steel
- Finish: Galvanized
- Version: Integrated soft closing mechanism
- Installation: At drawer, concealed mounting

- วัสดุ: เหล็ก
- สี: สังกะสี
- รูปแบบ: มีระบบปิดแบบนุ่มนวลในตัว
- การติดตั้ง: ติดตั้งที่ลิ้นชักแบบซ่อน

Length mm ความยาว มม.	Drawer length L mm ความยาวลิ้นชัก L มม.	Inside cabinet length L1 mm ความยาวด้านในตัวลิ้นชัก L1 มม.	Cat. No. รหัสสินค้า
350	340	350	433.06.236
400	390	403	433.06.241
450	440	453	433.06.246
500	490	503	433.06.251

Packing: 1 pair  
ขนาดบรรจุ: 1 คู่

Single and full extension, load bearing capacity up to 30 kg, self and soft closing

รางลิ้นชักซ่อนเดี่ยวและรางลิ้นชักสองตอน รับน้ำหนักได้ไม่เกิน 30 กก. ระบบปิดแบบอัตโนมัติและปิดแบบนุ่มนวล



Installation

การติดตั้ง

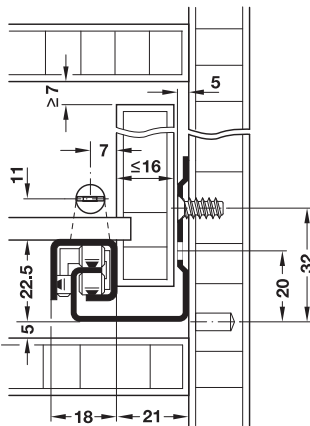

Drilling pattern

ระยะรูเจาะ

Cabinet front edge  
ขอบด้านหน้าของตู้

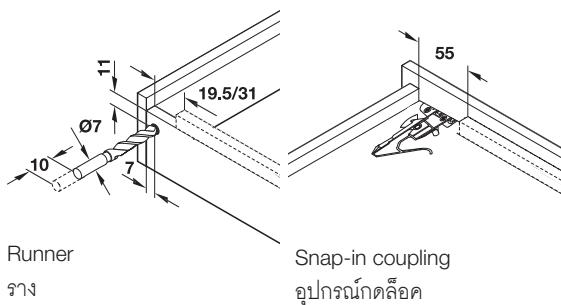
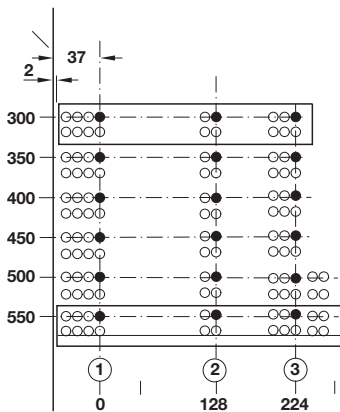

Runner  
ราง

Snap-in coupling  
อุปกรณ์กดลิ้นชัก

- Material: Steel
- Finish: Galvanized
- Version: With soft close mechanism, single or full extension
- Installation: At drawer, concealed mounted
- Side panel thickness: 13–16 mm
- Assembly and removal with snap-in coupling

- วัสดุ: เหล็ก
- สี: สีกัลวาไนซ์
- รูปแบบ: ปิดแบบนุ่มนวล / รางลิ้นชักซ่อนเดี่ยวและสองตอน
- การติดตั้ง: ติดตั้งแบบซ่อนที่ข้างตู้
- แผงข้างหนา: 13-16 มม.
- ประกอบและถอดออกด้วยอุปกรณ์กดลิ้นชัก

Drawer length mm ขนาดลิ้นชัก มม.	Installation length L mm ความยาว ในการติดตั้ง L มม.	Extension length AL mm ระยะดึง AL มม.	Cat. No. รหัสสินค้า
Single extension, load bearing capacity 25 kg รางลิ้นชักซ่อนเดี่ยว รองรับน้ำหนักได้ 25 กก.			
300	318	232	433.06.430
350	368	282	433.06.435
400	418	303	433.06.440
450	468	353	433.06.445
500	518	381	433.06.450
550	568	431	433.06.455
Full extension, load bearing capacity 30 kg รางลิ้นชักสองตอน รองรับน้ำหนักได้ 30 กก.			
300	318	288	433.10.430
350	368	338	433.10.435
400	418	388	433.10.440
450	468	438	433.10.445
500	518	488	433.10.450
550	568	538	433.10.455

Packing: 1 pair  
ขนาดบรรจุ: 1 คู่

Full extension, load bearing capacity up to 20 kg, Tip on function and soft closing

รางลิ้นชักระบบ 2 ตอน รองรับน้ำหนักได้ 20 กก. ระบบผลัก พร้อมระบบปิดแบบนุ่มนวล

smuso



**A**

Integrated tip on function and soft closing

3 way adjustable clip

พร้อมระบบปิดแบบนุ่มนวลและระบบผลักในตัว

คลิปสามารถปรับระดับได้ 3 ทิศทาง

- Material: Steel
- Finish: Galvanized
- Version: Soft closing and push to open
- Installation: At drawer, concealed mounted
- Assembly and removal with snap-in coupling
- Adjusting facilities: Height + 2.5 mm, depth adjustment  $\pm 2$ mm and side adjustment  $\pm 1.5$  mm by clip device.
- Convenient for living room and not convenient for kitchen.
- Able to use with handle or handle-less and no any affect to device
- Maximum door width = 800 mm

- วัสดุ: เหล็ก
- สี: สังกะสี
- รูปแบบ: ปิดแบบนุ่มนวลและเปิดระบบผลัก
- การติดตั้ง: ติดตั้งแบบซ่อน
- ประกอบและถอดลิ้นชักด้วยคลิป
- การปรับระดับ: ความสูง + 2.5 มม. ความลึก 2 มม. และด้านข้าง 1.5 มม. ด้วยอุปกรณ์คลิป
- เหมาะสำหรับห้องพักผ่อน และไม่เหมาะสำหรับห้องครัว
- สามารถมีมือจับหรือไม่มีมือจับก็ได้ เมื่อติดตั้งแล้วไม่ทำให้อุปกรณ์เสีย
- หน้าบานกว้าง: ไม่เกิน 800 มม.

Installation length L mm ความยาวในการติดตั้ง L มม.	Extension length AL mm. ระยะดึง AL มม.	Cat. No. รหัสสินค้า
350	340	421.23.635
400	390	421.23.640
450	440	421.23.645
500	490	421.23.650

Packing: 1 pair  
ขนาดบรรจุ: 1 คู่

Clip device

อุปกรณ์คลิป



Installation length L mm ความยาวในการติดตั้ง L มม.	Cat. No. รหัสสินค้า
3-way adjustable ปรับ 3 ทิศทาง	421.22.001

Packing: 1 pair  
ขนาดบรรจุ: 1 คู่

Function

รูปแบบ



Push the front to open the drawer  
ผลักหน้าบานเพื่อเปิดลิ้นชัก



Drawer opens approx. 5-10 cm  
ลิ้นชักเปิดออกประมาณ 5-10 ซม.



Open the drawer  
เปิดลิ้นชักเพื่อเข้าถึงพื้นที่ด้านใน



Drawer is open  
ลิ้นชักเปิด



Close the drawer with decelerating effect  
ลิ้นชักชะลอความเร็วในจังหวะปิด

Drilling pattern and installation

ระยะเจาะ และการติดตั้ง

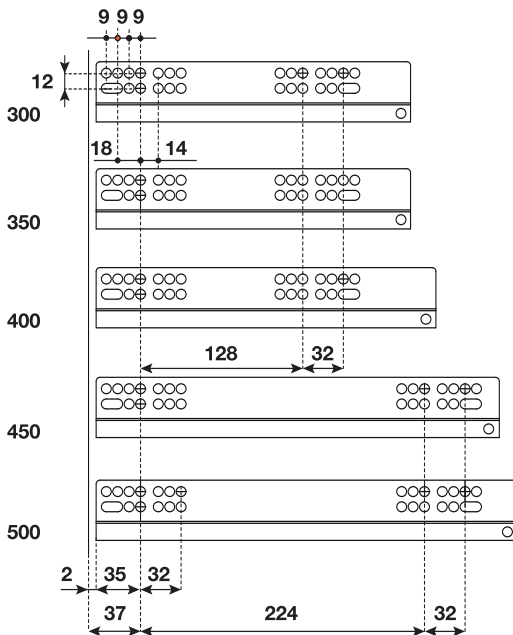

Back panel = Internal cabinet width - 41 mm (±1) mm  
แผงหลัง = ความกว้างภายในลิ้นชัก - 41 มม. (±1) มม.

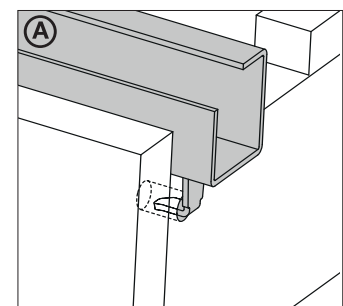
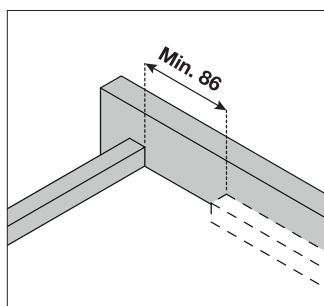
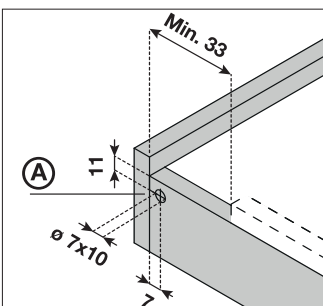
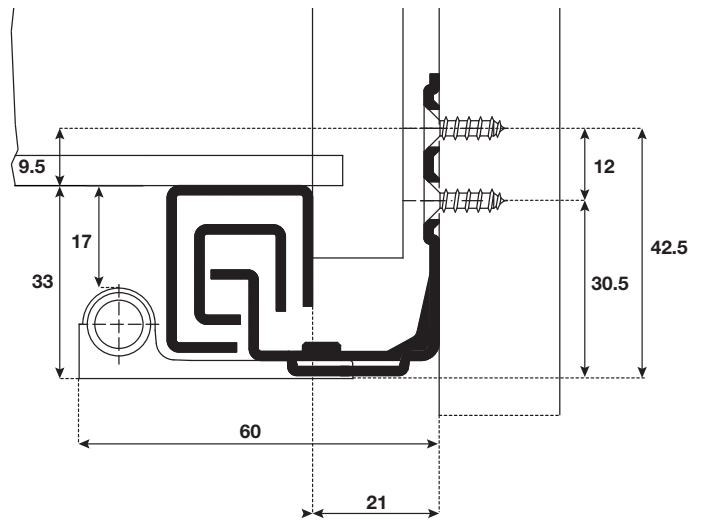

We reserve the right to alter specifications without notice (HÄFELE Furniture Fittings 2016).  
บริษัทฯ ขอสงวนการเปลี่ยนแปลงรายละเอียดโดยมิได้มีคำการแจ้งล่วงหน้า (HÄFELE อุปกรณ์เฟอร์นิเจอร์ 2559).



Full extension, load bearing capacity up to 30 kg, Tip on function

รางลิ้นชักสองตอน แบบผลัก รับน้ำหนักได้ไม่เกิน 30 กก. ระบบผลัก



A

Integrated tip on function  
ระบบเปิดแบบผลัก

Installation

การติดตั้ง

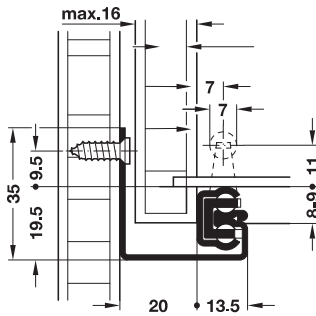

Drilling pattern

ระยะรูเจาะ

Cabinet front edge  
ขอบด้านหน้าของตู้

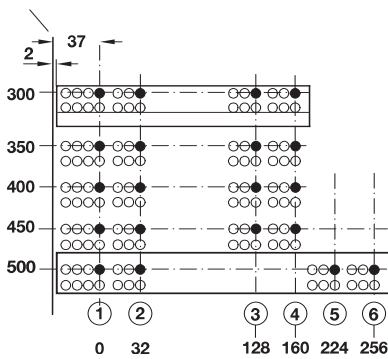

- Material: Steel
- Finish: Galvanized
- Version: Tip on opening mechanism for opening by side pressure on to front panel
- Installation: At drawer, concealed mounted
- Assembly and removal with snap-in coupling
- Adjusting facilities: Height + 2.5 mm of snap-in coupling

- วัสดุ: เหล็ก
- สี: สีกัลวาไนซ์
- รูปแบบ: ระบบเปิดแบบผลัก พร้อมระบบป้องกันลิ้นชักไม่ให้หลุดออกนอกราง
- การติดตั้งเข้ากับตู้: ติดตั้งแบบซ่อนที่ข้างได้
- ประกอบและถอดลิ้นชักด้วยลิ้น
- การปรับระดับ: ปรับความสูง +2.5 มม. ด้วยคลิป

Drawer length mm ขนาดลิ้นชัก มม.	Installation length L mm ความยาว ในการติดตั้ง L มม.	Extension length AL mm ระยะตั้ง AL มม.	Cat. No. รหัสสินค้า
290	300	211	421.26.031
340	350	261	421.26.032
390	400	311	421.26.033
440	450	361	421.26.034
490	500	381	421.26.035

Packing: 1 or 20 pair  
ขนาดบรรจุ: 1 หรือ 20 คู่

Moovit Drawer side runner systems

ระบบรางลิ้นชักแผงข้าง Moovit

matrix  smuso 



The Moovit system.

Moovit, the modular drawer system, opens up new design opportunities for kitchens, living rooms, offices, bathrooms, laboratories and store fixtures. Robust, quick and efficient to install.

ระบบ Moovit

Moovit ระบบรางลิ้นชัก สร้างสรรค์รูปแบบดีไซน์ใหม่ๆ สำหรับห้องครัว ห้องนั่งเล่น สำนักงาน ห้องน้ำ ห้องทดลอง และร้านค้า มีความแข็งแรง ติดตั้งง่ายและมีประสิทธิภาพ

Moovit SET

ชุดอุปกรณ์ Moovit



Moovit Chassis DRAWER SIDES  
โครงสร้างรางลิ้นชักแผงข้าง Moovit

- Appealing trend colours
- Streamline design
- Fine adjustment from above
- Vertically running inner drawer side 90°
- สีสดดึงดูดใจ
- รูปแบบใหม่
- ปรับเปลี่ยนได้
- ใช้สำหรับลิ้นชักด้านในได้ 90°

Matrix CABINET RAIL  
รางลิ้นชักตู้ Matrix

- Full extension
- Load bearing capacity 50/70 kg
- Smuso soft and self closing mechanism integrated in cabinet rail
- Progressive roller for smooth running action
- Cover caps with Häfele logo
- รางสองตอน
- รองรับน้ำหนักได้ 50/70 กก.
- ระบบ Smuso ปิดแบบนุ่มนวลและปิดอัตโนมัติที่รางลิ้นชัก
- ลูกล้อแบบใหม่เพิ่มความนุ่มนวลในขณะที่ใช้งาน
- ฝาปิดแบบมีโลโก้ Häfele



Moovit Fix FRONT FIXING BRACKETS  
ฉากยึดหน้าบาน Moovit

Many possibilities. Different inserts – coordinated with the Moovit system.

ใช้งานได้หลากหลายรูปแบบ อุปกรณ์เสริม - ที่สามารถใช้งานร่วมกับระบบ Moovit ได้

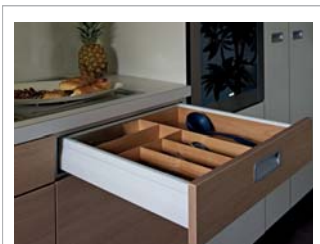

Kitchen



Living room



Bathroom



Laboratory



Waste sorter



Office

We reserve the right to alter specifications without notice (HTH Furniture Fittings 2016). บริษัทฯ ขอสงวนการเปลี่ยนแปลงรายละเอียดโดยมิได้มีการแจ้งล่วงหน้า (HTH อุปกรณ์เฟอร์นิเจอร์ 2559).



matrix smuso

**Secure locking with Moovit Lock**

Moovit Lock is the guarantee that important documents are safely locked away and can be discreetly stored.

**ระบบล็อกสำหรับ Moovit**

อุปกรณ์ล็อก Moovit ช่วยการันตีได้ว่า เอกสารสำคัญจะถูกเก็บรักษาอย่างปลอดภัยและระมัดระวัง



**Easy to install**

ง่ายต่อการติดตั้ง

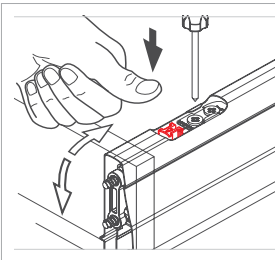

**Quick installation and dismantling**

The front panel can be mounted and removed quickly and simply by hand – or if preferred, with tools.

ประกอบและถอดประกอบได้รวดเร็ว หน้าบานสามารถถอดออกได้รวดเร็วและง่ายตายด้วยมือหรือใช้เครื่องมือก็ได้

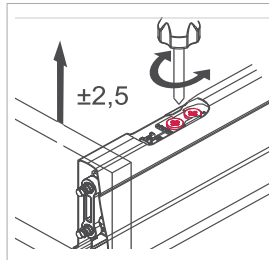

**Convenient adjustment from above**

The front panel is conveniently adjusted from above, regardless of the aperture into which the drawer has been inserted.

ปรับระดับได้ง่ายที่ด้านบน ปรับหน้าบานได้สะดวกที่หน้าบาน เนื่องจากมีช่องที่เชื่อมเข้ากับรางลิ้นชัก

7

**Wide range of colours for Moovit**

สีสำหรับ Moovit



Steel metallic white  
เหล็กสีขาวเมทัลลิก



Steel metallic grey  
เหล็กสีเทาเมทัลลิก



Steel champagne coloured  
เหล็กสีแชมเปญ



Stainless steel  
สแตนเลส

**New Moovit products**

สินค้าใหม่ Moovit



Top quality stainless steel drawer sides

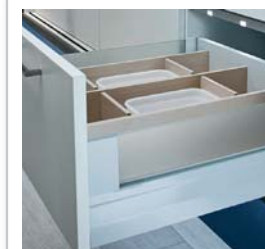

Satin-frosted glass panel



Optional: With integrated light

LED light strips can be integrated on request. They provide a clearer view of the contents when the drawer is open. They are therefore also recommended for presentations in stores.

สามารถสั่งซื้อแบบติดตั้งหลอดไฟ LED ได้ ช่วยให้มองเห็นชัดเจนขึ้นเมื่อเปิดลิ้นชัก แนะนำให้ใช้สำหรับการจัดแสดงสินค้าในร้านค้า

We reserve the right to alter specifications without notice (HTH Furniture Fittings 2016).  
บริษัทฯ ขอสงวนการเปลี่ยนแปลงรายละเอียดโดยไม่มีการแจ้งล่วงหน้า (HTH อุปกรณ์เฟอร์นิเจอร์ 2559).

## Basic system, drawer side height 92 and 115 mm

ระบบพื้นฐาน, แผงข้างลิ้นชักสูง 92 และ 115 มม.



### Drawer size calculation/internal space dimensions

การคำนวณขนาดลิ้นชัก/ขนาดของพื้นที่ด้านใน

#### Internal drawer width, e.g.:

External cabinet width	600 mm
- (2 x side panel thickness)	- (2 x 19 mm = 38 mm)
- (2 x installation dimension)	- (2 x 31 mm = 62 mm)
= internal drawer width	= 500 mm

#### ความกว้างภายในลิ้นชัก ตัวอย่างเช่น:

ความกว้างตู้ภายนอก	600 มม.
- (2 x ความหนาแผงข้าง)	- (2 x 19 = 38 มม.)
- (2 x ขนาดในการติดตั้ง)	- (2 x 31 = 62 มม.)
= ความกว้างภายในลิ้นชัก	= 500 มม.

External cabinet width mm	300	400	500	600	800
ความกว้างตู้ภายนอกลิ้นชัก มม.					
Side panel thickness mm	Internal drawer width mm				
ความหนาแผงข้าง มม.	ความกว้างภายในลิ้นชัก มม.				
16	306	406	506	606	706
19	200	300	500	600	700

#### Internal drawer depth, e.g.:

Nominal length cabinet rail	500 mm
- Installation dimension	- 3 mm
- Rear panel thickness	- 16 mm
= Internal drawer depth	= 481 mm

#### ความกว้างภายในลิ้นชัก ตัวอย่างเช่น:

ความยาวรางลิ้นชัก	500 มม.
- ขนาดในการติดตั้ง	- 3 มม.
- ความหนาแผงหลัง	- 16 มม.
= ความลึกภายในลิ้นชัก	= 481 มม.

### A

Convenient height and side adjustment from above after installation of drawer.

ปรับความสูงและด้านข้างได้ง่ายดายที่ด้านบนหลังติดตั้งลิ้นชักแล้ว

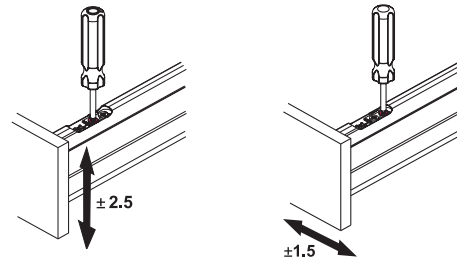

No tools required for mounting and removing the panel

ไม่ต้องใช้เครื่องมือในการติดตั้งและถอดถอนหน้าบาน

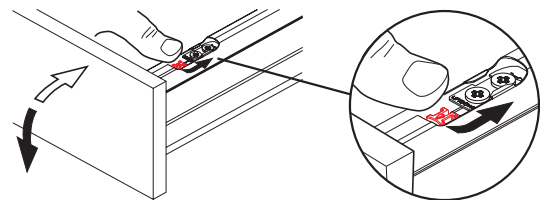

- Load bearing capacity: 50 kg or 70 kg (dynamic load)
- Front fixing: For screw fixing or press fitting
- Adjustment facility: Height and side adjustment from above

- รองรับน้ำหนักได้: 50 กก. หรือ 70 กก. (ขณะเคลื่อนไหว)
- การยึดด้านหน้า: ติดตั้งด้วยสกรูหรือติดตั้งแบบกด
- การปรับระดับ: ปรับความสูงหรือด้านข้างได้จากด้านบน

### Basic system

ระบบพื้นฐาน

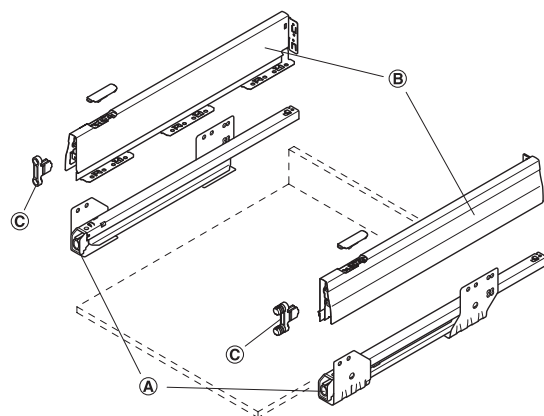

- A Matrix cabinet rail  
รางลิ้นชัก Matrix
- B Moovit Chassis drawer sides with cover caps  
โครงรางลิ้นชัก Moovit พร้อมฝาปิด
- C Moovit Fix front fixing brackets  
ฉากยึดด้านหน้า Moovit



**Add-on system**

อุปกรณ์เสริม

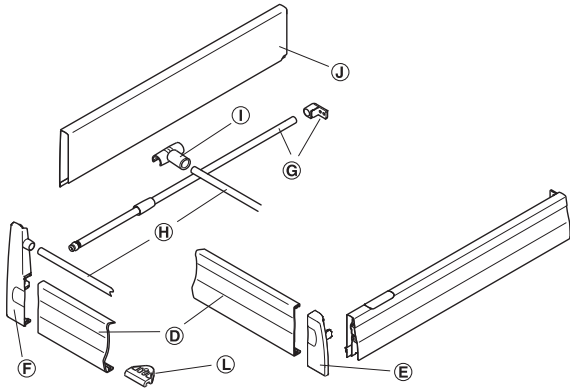

- Ⓓ Panel for internal drawer box with or without railing  
ผนังสำหรับกล่องลิ้นชักด้านในแบบมีหรือไม่มีราง
- Ⓔ Holder for internal drawer box without railing  
ตัวยึดสำหรับกล่องลิ้นชักด้านในแบบไม่มีราง
- Ⓕ Holder for internal drawer box with railing  
ตัวยึดสำหรับกล่องลิ้นชักด้านในแบบมีราง
- Ⓖ Moovit Panel height extension panel  
แผงข้างเสริมความสูง Moovit
- Ⓗ Stabilising plate for panel  
เพลทเสริมความมั่นคงสำหรับผนัง

**Base and rear panel calculation**

Base panel dimensions: Rear panel for drawer side height:

B = internal cabinet width - 62 mm 92 mm 115 mm

T = nominal length - 3 mm

**การคำนวณพื้นที่และแผงหลัง**

ขนาดพื้นที่: แผงหลังสำหรับแผงข้างลิ้นชักสูง:

B = ความกว้างภายในตู้ - 62 มม. 92 มม. 115 มม.

T = ความยาวราง - 3 มม.

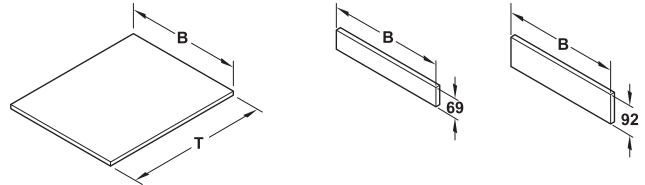

**Moovit Equipment railing**

อุปกรณ์ราวแขวน Moovit

- Ⓖ Side rail  
ราวด้านข้าง
- Ⓖ Cross rail  
ราวขวาง
- Ⓖ Cross rail holder  
ตัวยึดราวขวาง

**Cross rail length calculation**

การคำนวณความยาวรางขวาง

**When using cross rail holder ①**

Cross rail ⑥ length = internal drawer width - 66 mm

**When using holder for internal drawer box with railing ②**

Cross rail ⑥ length = internal drawer width - 76 mm

**เมื่อใช้ตัวยึดราวขวาง ①**

ความยาวราวขวาง ⑥ = ความกว้างภายในลิ้นชัก - 66 มม.

**เมื่อใช้ตัวยึดสำหรับกล่องลิ้นชักในแบบมีราว ②**

ความยาวราวขวาง ⑥ = ความกว้างภายในลิ้นชัก - 76 มม.

Moovit Set (A) + (B)

ชุดอุปกรณ์ Moovit (A) + (B)



Installation

การติดตั้ง

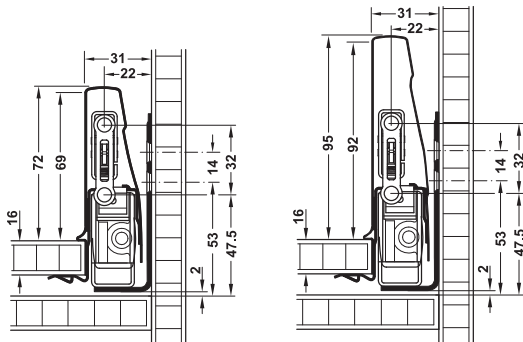

Drawer side height 92 mm  
ความสูงแผงข้างลิ้นชัก 92 มม.

Drawer side height 115 mm  
ความสูงแผงข้างลิ้นชัก 115 มม.

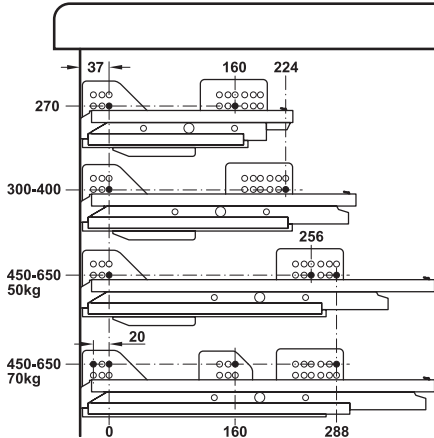

- Drawer and pull-out: 3. screw hole
- Internal drawer box with and without railing:
  - with <19 mm wooden front panel: 1. screw hole
  - with aluminium front panel: 2. screw hole

- ลิ้นชัก: รางเจาะสกรู 3 รู
- กล่องลิ้นชักภายในแบบมีและไม่มีราง
  - แบบแผงไม้หน้า <19 มม.: รางเจาะสกรู 1 รู
  - แบบแผงอะลูมิเนียมหน้า: รางเจาะสกรู 2 รู

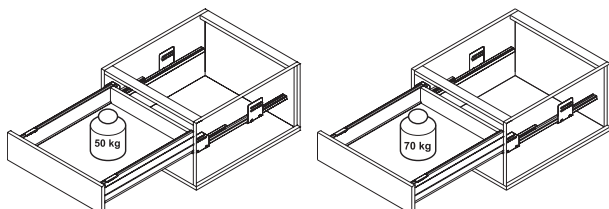

- Material: Steel
- Version: Full extension, with integrated Smuso soft closing and self closing mechanisms, with integrated rear panel fittings
- Finish: Drawer sides powder coated, cabinet rail galvanized

- วัสดุ: เหล็ก
- รูปแบบ: รางสองตอน มีระบบปิดแบบนุ่มนวล Smuso และระบบปิดอัตโนมัติ พร้อมที่ยึดแผงหลัง
- สี: แผงข้างลิ้นชักเคลือบสีผง รางลิ้นชักสีกัลวาไนซ์

Supplied with

Each set:

- 1 Left and 1 right Moovit Chassis drawer side with rear panel fittings
- 1 Left and 1 right Matrix cabinet rail
- 1 Left and 1 right cover cap with Häfele logo relief

\* Please order front fixing separate

ประกอบด้วย

ในแต่ละชุด:

- โครงแผงข้างลิ้นชัก Moovit แบบมีที่ยึดแผงหลัง ซ้าย 1 ขวา 1
- รางลิ้นชัก Matrix ซ้าย 1 ขวา 1
- ฝาปิดแบบมีโลโก้ Häfele ซ้าย 1 ขวา 1

\* กรุณาสั่งฉากยึดต่างหาก

Drawer side height 92 mm, 50 kg

แผงข้างลิ้นชักสูง 92 มม., 50 กก.



Nominal length mm ความยาวราง มม.	Metallic white สีขาวเมทัลลิก	Metallic grey สีเทาเมทัลลิก	Champagne coloured สีแชมเปญ
270	553.78.700	553.78.200	553.78.800
300	553.78.701	553.78.201	553.78.801
350	553.78.702	553.78.202	553.78.802
400	553.78.703	553.78.203	553.78.803
450	553.78.704	553.78.204	553.78.804
500	553.78.705	553.78.205	553.78.805
550	553.78.706	553.78.206	553.78.806
600	553.78.707	553.78.207	553.78.807
650	553.78.708	553.78.208	553.78.808

Packing: 1 set  
ขนาดบรรจุ: 1 ชุด

Drawer side height 92 mm, 70 kg

แผงข้างลิ้นชักสูง 92 มม., 70 กก.



Nominal length mm ความยาวราง มม.	Metallic white สีขาวเมทัลลิก	Metallic grey สีเทาเมทัลลิก	Champagne coloured สีแชมเปญ
450	553.78.724	553.78.224	553.78.824
500	553.78.725	553.78.225	553.78.825
550	553.78.726	553.78.226	553.78.826
600	553.78.727	553.78.227	553.78.827
650	553.78.728	553.78.228	553.78.828

Packing: 1 set  
ขนาดบรรจุ: 1 ชุด

**Moovit Set (A) + (B)**

**ชุดอุปกรณ์ Moovit (A) + (B)**

**Drawer side height 115 mm, 50 kg**

แผงข้างลิ้นชักสูง 115 มม., 50 กก.



Nominal length mm ความยาวราง มม.	Metallic white สีขาวเมทัลลิก	Metallic grey สีเทาเมทัลลิก	Champagne coloured สีแชมเปญ
270	553.79.700	553.79.200	553.79.800
300	553.79.701	553.79.201	553.79.801
350	553.79.702	553.79.202	553.79.802
400	553.79.703	553.79.203	553.79.803
450	553.79.704	553.79.204	553.79.804
500	553.79.705	553.79.205	553.79.805
550	553.79.706	553.79.206	553.79.806
600	553.79.707	553.79.207	553.79.807
650	553.79.708	553.79.208	553.79.808

Packing: 1 set  
ขนาดบรรจุ: 1 ชุด

**Drawer side height 115 mm, 70 kg**

แผงข้างลิ้นชักสูง 115 มม., 70 กก.



Nominal length mm ความยาวราง มม.	Metallic white สีขาวเมทัลลิก	Metallic grey สีเทาเมทัลลิก	Champagne coloured สีแชมเปญ
450	553.79.724	553.79.224	553.79.824
500	553.79.725	553.79.225	553.79.825
550	553.79.726	553.79.226	553.79.826
300	553.79.727	553.79.227	553.79.827
650	553.79.728	553.79.228	553.79.828

Packing: 1 set  
ขนาดบรรจุ: 1 ชุด

**Order reference**

Please order front fixing bracket Cat. No. 553.59.990 or 553.59.991 separately.

**คำแนะนำในการสั่งซื้อ**

กรุณาสั่งซื้อจากยึดรหัส 553.59.990 หรือ 553.59.991 ต่างหาก

**Moovit Fix front fixing bracket (C)**

**จากยึดด้านหน้า Moovit (C)**

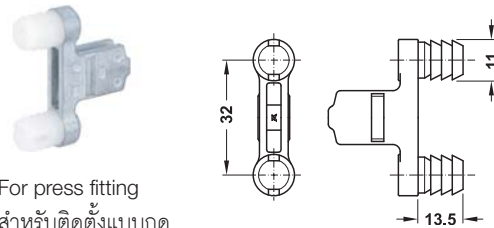

For press fitting  
สำหรับติดตั้งแบบกด

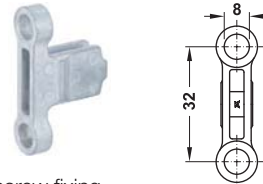

For screw fixing  
สำหรับติดตั้งด้วยสกรู

- Material: Zinc alloy
- วัสดุ: ซิงค์อัลลอยด์

Version รูปแบบ	Cat. No. รหัสสินค้า
For press fitting สำหรับติดตั้งแบบกด	553.59.990
For screw fixing สำหรับติดตั้งด้วยสกรู	553.59.991

Packing: 1, 20 or 500 pcs.  
ขนาดบรรจุ: 1, 20 หรือ 500 ชิ้น

**Order reference**

Please order fixing screws Cat. No. 013.20.949 for screw fixed version separately.

**คำแนะนำในการสั่งซื้อ**

กรุณาสั่งซื้อสกรูยึด รหัส 013.20.949 ต่างหาก

**Insertion tool for press fitting front fixing brackets (C)**

เครื่องมือสำหรับติดตั้งจากยึดผนังด้านหน้าแบบกด (C)



Material วัสดุ	Version รูปแบบ	Cat. No. รหัสสินค้า
Aluminium อะลูมิเนียม	With wooden handle แบบมือจับไม้	553.69.020

Packing: 1 pc.  
ขนาดบรรจุ: 1 ชิ้น

Replacement cover cap

ฝาปิด



Supplied with

1 Right and 1 left cover cap

ประกอบด้วย

ฝาปิด ขวา 1 ซ้าย 1

Version รูปแบบ	Metallic white สีขาวเมทัลลิก	Metallic grey สีเทาเมทัลลิก	Champagne coloured สีแชมเปญ
Neutral ไม่มีโลโก้	553.59.781	553.59.281	553.59.881
With Häfele logo relief มีโลโก้เซฟเล่	553.59.780	553.59.280	553.59.880

Packing: 1 pair

ขนาดบรรจุ: 1 ชุด

Order reference

Cover caps with an individual print are available with a minimum order quantity of 2,000 pieces and above.

Cover caps with relief are available with a minimum order quantity of 5,000 pieces and above.

คำแนะนำในการสั่งซื้อ

สามารถสั่งซื้อฝาปิดแบบมีโลโก้พิมพ์ตามต้องการได้ในจำนวน 2,000 ชิ้นขึ้นไป ฝาปิดแบบมีโลโก้ลายนูน สามารถสั่งซื้อได้ตั้งแต่ 5,000 ชิ้นขึ้นไป



Moovit Undercounter drawer, drawer side height 92 mm

ลิ้นชักใต้ซิงค์ Moovit แผงข้างลิ้นชักสูง 92 มม.

smuso

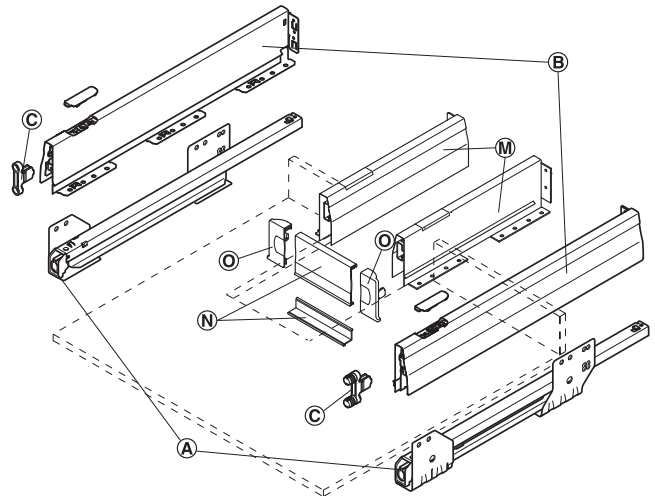

Moovit Set (A) + (B)

ชุดอุปกรณ์ Moovit (A) + (B)

- Material: Steel
- Finish: Drawer sides powder coated, cabinet rail galvanized
- Version: Full extension, with integrated Smuso soft and self closing mechanism, with integrated rear panel fittings
- Load bearing capacity: 50 kg

- วัสดุ: เหล็ก
- สี: แผงข้างลิ้นชักเคลือบสีผง รางสีสังกะสี
- รูปแบบ: รางสองตอน แบบมีอุปกรณ์ปิดแบบนุ่มนวล Smuso และ ปิดอัตโนมัติ แบบมีตัวยึดแผงหลัง
- รองรับน้ำหนักได้: 50 กก.

Supplied with

Each set:

- 1 Left and 1 right Moovit Chassis drawer side with rear panel fittings
- 1 Left and 1 right Matrix cabinet rail
- 1 Left and 1 right cover cap with Häfele logo relief

ประกอบด้วย

แต่ละชุด:

- โครงแผงข้างลิ้นชัก Moovit ซ้าย 1 ขวา 1 แบบมีตัวยึดแผงหลัง
- รางลิ้นชัก Matrix ซ้าย 1 ขวา 1
- ฝาปิดแบบมีโลโก้เฮเฟล่ ซ้าย 1 ขวา 1



Nominal length mm ความยาวราง มม.	Metallic white สีขาวเมทัลลิก	Metallic grey สีเทาเมทัลลิก	Champagne coloured สีแชมเปญ	Stainless steel สีสแตนเลส
400	553.78.703	553.78.203	553.78.803	553.78.003
450	553.78.704	553.78.204	553.78.804	553.78.004
500	553.78.705	553.78.205	553.78.805	553.78.005
550	553.78.706	553.78.206	553.78.806	553.78.006

Packing: 1 set  
ขนาดบรรจุ: 1 ชุด

Moovit Fix front fixing bracket (C)

ฉากยึดด้านหน้า Moovit (C)

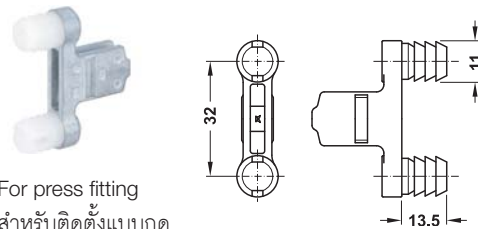

For press fitting  
สำหรับติดตั้งแบบกด

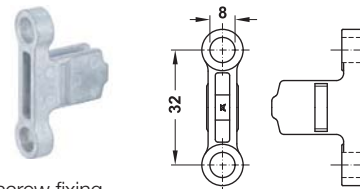

For screw fixing  
สำหรับติดตั้งด้วยสกรู

• Material: Zinc alloy

• วัสดุ: ซิงค์อัลลอยด์

Version รูปแบบ	Cat. No. รหัสสินค้า
For press fitting สำหรับติดตั้งแบบกด	553.59.990
For screw fixing สำหรับติดตั้งด้วยสกรู	553.59.991

Packing: 1, 100 or 500 pcs.  
ขนาดบรรจุ: 1, 100 หรือ 500 ชิ้น

Order reference

Please order fixing screws Cat. No. 013.20.949 for screw fixed version separately.

ข้อแนะนำในการสั่งซื้อ

กรุณาสั่งซื้อสกรูยึดรหัส 013.20.949 ต่างหาก

We reserve the right to alter specifications without notice (HTH Furniture Fittings 2016).  
บริษัทฯ ขอสงวนการเปลี่ยนแปลงรายละเอียดโดยไม่ต้องแจ้งล่วงหน้า (HTH อุปกรณ์เฟอร์นิเจอร์ 2559).

### Moovit Chassis drawer sides (M)

โครงแผงข้างลิ้นชัก Moovit (M)



- Material: Steel
- Finish: Powder coated

- วัสดุ: เหล็ก
- สี: เคลือบสีผง

#### Supplied with

1 Left and 1 right Moovit Chassis drawer side with rear panel fittings

#### ประกอบด้วย

แผงข้างลิ้นชัก Moovit แบบมีตัวยึดแผงหลัง ซ้าย 1 ขวา 1



length mm ความยาวราง มม.	Metallic white สีขาวเมทัลลิก	Metallic grey สีเทาเมทัลลิก	Champagne coloured สีแชมเปญ	Stainless steel สีสแตนเลส
270	553.52.720	553.52.220	553.52.820	553.52.020
300	553.52.721	553.52.221	553.52.821	553.52.021
350	553.52.722	553.52.222	553.52.822	553.52.022
400	553.52.723	553.52.223	553.52.823	553.52.023
450	553.52.724	553.52.224	553.52.824	553.52.024

Packing: 1 or 6 sets  
ขนาดบรรจุ: 1 หรือ 6 ชุด

### Panel for undercounter drawer (N)

ผนังสำหรับลิ้นชักใต้ซิงค์ (N)



- Material: Aluminium
- Finish: Powder coated
- Version: With cover profile, can be shortened
- Installation: For screw fixing or for fixing with stabilising plate  
Cat. No. 553.61.780

- วัสดุ: อะลูมิเนียม
- สี: เคลือบสีผง
- รูปแบบ: แบบมีโปรไฟล์ปิด สามารถตัดได้
- การติดตั้ง: สำหรับติดตั้งด้วยสกรูหรือติดตั้งด้วยเพลทเสริมความแข็งแรง  
รหัส 553.61.780

length mm ความยาวราง มม.	Metallic white สีขาวเมทัลลิก	Metallic grey สีเทาเมทัลลิก	Champagne coloured สีแชมเปญ	Stainless steel สีสแตนเลส
597	553.61.726	553.61.226	553.61.826	553.61.026
1197	553.61.728	553.61.228	553.61.828	553.61.028

Packing: 1 pair  
ขนาดบรรจุ: 1 คู่

### Front panel holders for undersink drawer (O)

ตัวยึดแผงหน้าสำหรับลิ้นชักใต้ซิงค์ (O)



- Material: Plastic
- วัสดุ: พลาสติก

Height mm ความสูง มม.	Metallic white สีขาวเมทัลลิก	Metallic grey สีเทาเมทัลลิก	Champagne coloured สีแชมเปญ	Black matching Stainless steel สีดำด้านสแตนเลส
74	553.61.793	553.61.293	553.61.893	553.61.393

Packing: 1 pair  
ขนาดบรรจุ: 1 คู่

Moovit Panel height extension panel (J)

แผงข้างเสริมความสูง Moovit (J)



A

- Prerequisite: Extension with railing (without cross rail)
- Tall kitchen items cannot fall out or fall over due to the enclosed add-on drawer sides
- Matches the colour of the drawer sides

- สิ่งที่สำคัญ: ขยายด้วยราวแขวน (ไม่ต้องใช้ราวกัน)
- ป้องกันอุปกรณ์ต่างๆที่มีความสูงหล่นออกจากตู้ เนื่องจากการเสริมแผงข้างป้องกัน
- สามารถเลือกสีของแผงข้างได้

- Material: Steel
- Area of application: For increasing the height of the enclosed internal space of the pull-out to 115 or 162 mm
- Finish: Coated
- Installation: For clip-fixing to railing and drawer sides (attaching the Moovit panels increases the height by 90 mm)

- วัสดุ: เหล็ก
- ลักษณะการใช้งาน: เพิ่มความสูงของพื้นที่ภายในลิ้นชักถึง 115 หรือ 162 มม.
- สี: สีสัน
- การติดตั้ง: ติดตั้งด้วยคลิปที่ราวกันและแผงข้าง (ติดตั้งแผงข้าง Moovit จะเพิ่มความสูงได้ 90 มม.)



Nominal length mm ความยาวราง มม.	Metallic white สีขาวเมทัลลิก	Metallic grey สีเทาเมทัลลิก	Champagne coloured สีแชมเปญ
270	553.60.700	553.60.200	553.60.800
300	553.60.701	553.60.201	553.60.801
350	553.60.702	553.60.202	553.60.802
400	553.60.703	553.60.203	553.60.803
450	553.60.704	553.60.204	553.60.804
500	553.60.705	553.60.205	553.60.805
550	553.60.706	553.60.206	553.60.806
600	553.60.707	553.60.207	553.60.807
650	553.60.708	553.60.208	553.60.808

Packing: 1 pair  
ขนาดบรรจุ: 1 ชุด

7

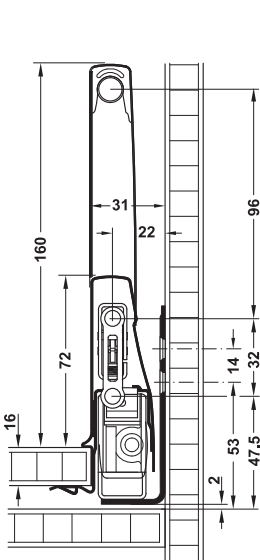

Drawer side height 92 mm  
แผงข้างสูง 92 มม.

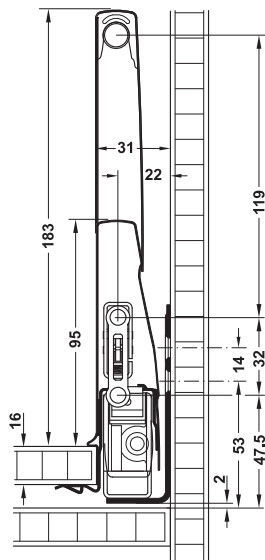

Drawer side height 115 mm  
แผงข้างสูง 115 มม.

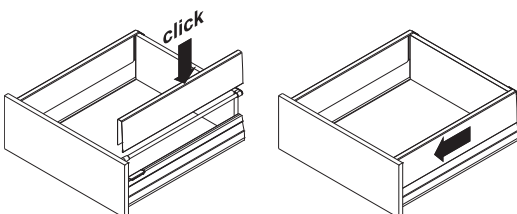

Note

Mount the side rails precisely according to the installation drawing when using individual wooden panels.

หมายเหตุ

ติดตั้งรางตามแบบลักษณะการติดตั้งเมื่อใช้แผ่นไม้

Order reference

Moovit set (A) + (B) ..... page 7.61

ข้อแนะนำในการสั่งซื้อ

ชุดอุปกรณ์ Moovit (A) + (B) ..... หน้า 7.61

We reserve the right to alter specifications without notice (HTH Furniture Fittings 2016).  
บริษัทฯ ขอสงวนการเปลี่ยนแปลงรายละเอียดโดยไม่ต้องแจ้งล่วงหน้า (HTH อุปกรณ์เฟอร์นิเจอร์ 2559).

## Glass panel for Moovit drawer side runner system

แผงกระจกสำหรับระบบรางลิ้นชักแผงข้าง Moovit

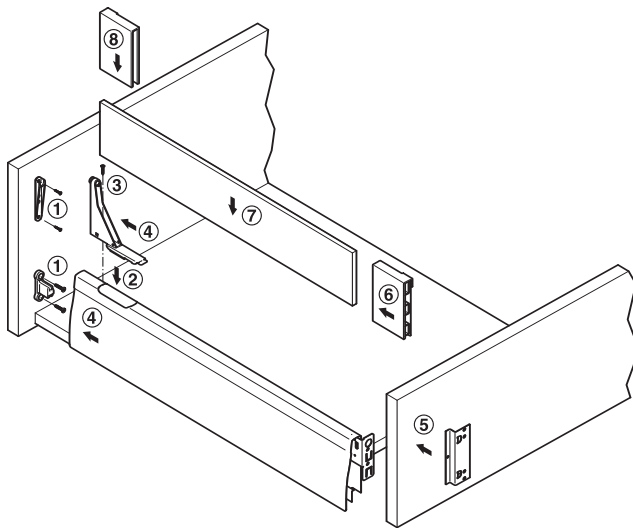

- Area of application: For Moovit drawer side runner system with drawer side height 92 mm or 115 mm
- Height: 86 mm
- Adjustment facility: The tilting angle of the drawer front panel can be adjusted using slotted screw
- Version: With tension spring, for fixing and as clatter prevention for the glass panel
- Mounting: For placing onto Moovit drawer sides, for screw fixing to drawer front panel and rear panel, cover caps and glass holders for clip fixing from the rear

- ลักษณะการใช้งาน: ระบบรางลิ้นชักแผงข้าง Moovit แบบแผงข้างสูง 92 มม. หรือ 115 มม.
- ความสูง: 86 มม.
- การปรับระดับ: ปรับมุมเอียงของแผงด้านหน้าได้โดยการขันที่สกรูสล๊อต
- รูปแบบ: แบบมีสปริง ยึดเพื่อป้องกันเสียงดังจากกระจก
- การติดตั้ง: วางลงบนแผงข้าง Moovit ยึดที่ผนังด้านหน้าด้วยสกรูและแผงหลัง ฝาปิดและคลิปหนีบกระจกจากด้านหลัง

### Installation dimensions

Please note with individually manufactured panels:

- Material thickness 8 mm
- Height 82 mm
- Panel length = nominal length - 45 mm

### ขนาดในการติดตั้ง

คำแนะนำสำหรับผนัง:

- วัสดุความหนา 8 มม.
- ความสูง 82 มม.
- ผนังยาว = ความยาว - 45 มม.

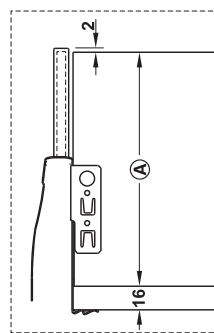

### Rear panel height A

drawer side height 92 mm = 157 mm  
drawer side height 115 mm = 180 mm

### ความสูงแผงหลัง A

ความสูงแผงข้าง 92 มม. = 157 มม.  
ความสูงแผงข้าง 115 มม. = 180 มม.

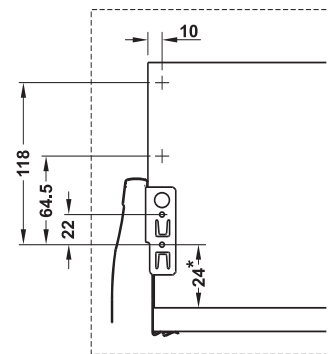

### Drilling pattern for rear panel fitting

\*For Moovit drawer side 115 mm dim. + 23 mm

### ระยะเจาะแผงหลัง

\*สำหรับแผงข้างลิ้นชัก  
ขนาด 115 มม. + 23 มม.

## Glass panel for Moovit drawer side runner system

แผงกระจกสำหรับระบบรางลิ้นชักแผงข้าง Moovit

### Glass panel

แผงกระจก



- Version: Edges sanded and bevelled
- Glass thickness: 8 mm

- รูปแบบ: ขอบขัดทรายและขัดมัน
- ความหนากระจก: 8 มม.

Nominal length mm ความยาวราง มม.	Flint glass, clear กระจกใส	Flint glass, frosted กระจกฝ้า
270	553.60.420	553.60.120
300	553.60.421	553.60.121
350	553.60.422	553.60.122
400	553.60.423	553.60.123
450	553.60.424	553.60.124
500	553.60.425	553.60.125
550	553.60.426	553.60.126
600	553.60.427	553.60.127
650	553.60.428	553.60.128
700	553.60.429	553.60.129

Packing: 1 pair  
ขนาดบรรจุ: 1 ชุด

## Glass panel holder set

อุปกรณ์ยึดผนังกระจก



### Drilling pattern/screw-on position for front brackets

ระยะเจาะ/ตำแหน่งสกรูสำหรับฉากยึดด้านหน้า

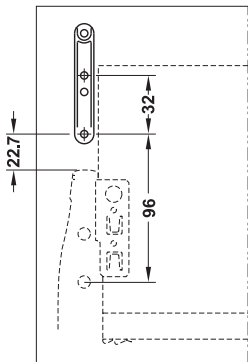

Drawer side height 92 mm  
ความสูงแผงข้าง 92 มม.

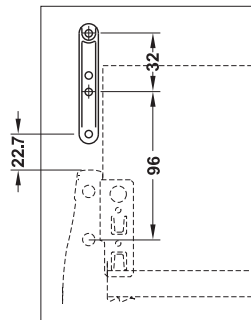

Drawer side height 115 mm  
ความสูงแผงข้าง 115 มม.

### Supplied with

- 2 Front brackets
- 2 Glass panel holders with tension spring, adjusting screw for front bracket and insert for Moovit drawer sides
- 2 Cover caps
- 2 Rear glass panel holders
- 2 Rear panel fittings

### ประกอบด้วย

- ฉากยึดด้านหน้า 2 ชิ้น
- อุปกรณ์ยึดกระจกแบบมีสปริง 2 ชิ้น สกรูปรับระดับที่ด้านหน้าตัวเสริมแผงข้าง moovit
- ฝาปิด 2 ชิ้น
- ตัวยึดแผงหลังกระจก 2 ชิ้น
- ตัวยึดแผงหลัง 2 ชิ้น

Colour สี	Cat. No. รหัสสินค้า
White สีขาว	553.60.799
Metallic grey สีเทาเมทัลลิก	553.60.299
Black, for champagne coloured and stainless steel coloured drawer sides สีดำ สำหรับแผงข้างสีแชมเปญและสีสแตนเลส	553.60.399

Packing: 1 pc.  
ขนาดบรรจุ: 1 ชิ้น

Add-on system

อุปกรณ์เสริม



Panel for internal drawer box with or without railing ④

ผนังสำหรับกล่องลิ้นชักด้านในแบบมีหรือไม่มีราง ④



- Area of application: Panel for internal drawer box with or without railing
- Material: Aluminium
- Installation: For screwing holders to front panel, panel is clipped onto the drawer sides with holders
- Version: Can be shortened
- Height: 95 mm
- Length: Internal cabinet width - 80 mm
- Side panel thickness: 16 mm

- ลักษณะการใช้งาน: ผนังสำหรับกล่องลิ้นชักด้านในแบบมีหรือไม่มีราง
- วัสดุ: อะลูมิเนียม
- การติดตั้ง: ติดตั้งด้วยสลักรูที่แผงหน้า แผงหน้าเป็นคลิปติดไปยังรางลิ้นชัก
- รูปแบบ: สามารถตัดได้
- ความสูง: 95 มม.
- ความยาว: ความกว้างภายในตู้ - 80 มม.
- ขนาดความหนาของแผงด้านข้าง: 16 มม.

Length mm	Metallic white	Metallic grey	Champagne coloured	Stainless steel coloured
ความยาว มม.	สีขาว เมทัลลิก	สีเทา เมทัลลิก	สีแชมเปญ	สีสแตนเลส
For cabinet width 600 mm สำหรับความกว้างตู้ 600 มม.				
488	553.61.711	553.61.211	553.61.811	553.61.011
For cabinet width 900 mm สำหรับความกว้างตู้ 900 มม.				
488	553.61.715	553.61.215	553.61.815	553.61.015
For cabinet width 1,200 mm สำหรับความกว้างตู้ 1,200 มม.				
1,088	553.61.719	553.61.219	553.61.819	553.61.019

Packing: 1 pc.  
ขนาดบรรจุ: 1 ชิ้น

**Add-on system**

**อุปกรณ์เสริม**

**Front panel holder for internal drawer box without railing (E), for drawer side height 92 mm**

ตัวยึดแผงข้างด้านหน้าสำหรับกล่องลิ้นชักด้านในแบบไม่มีราง (E) สำหรับแผงข้างลิ้นชักสูง 92 มม.

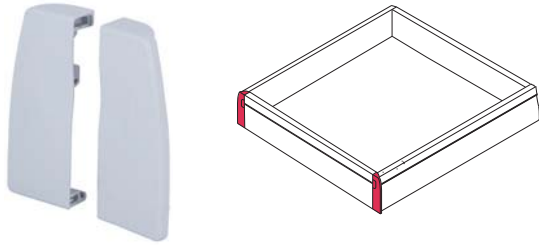

- Area of application: Front panel holder for internal drawer box without railing, connects the drawer sides with the panel
- Material: Plastic
- Installation: Panel is clipped onto the drawer sides
- Height: 97 mm
- ลักษณะการใช้งาน: ยึดแผงข้างด้านหน้าสำหรับกล่องลิ้นชักด้านในแบบไม่มีรางเชื่อมต่อกับแผงข้างลิ้นชักกับแผงข้าง
- วัสดุ: พลาสติก
- การติดตั้ง: แผงหน้าเป็นคลิปติดเข้าไปยังรางลิ้นชัก
- ความยาว: 97 มม.

Finish สี	Cat. No. รหัสสินค้า
Metallic white สีขาวเมทัลลิก	553.61.792
Metallic grey สีเทาเมทัลลิก	553.61.292
Chrome plated สีแชนแปญ	553.61.892
Black, matching stainless steel สีดำ, สแตนเลสด้าน	553.61.392

Packing: 1 Pair  
ขนาดบรรจุ: 1 คู่

**Order reference**

Please order fixing screws Cat. No. 015.71.633 separately.

**ข้อแนะนำในการสั่งซื้อ**

กรุณาสั่งซื้อสกรูยึดหลังรหัส 015.71.633 ต่างหาก

**Front panel holder for internal drawer box with railing (F), for drawer side height 92 and 115 mm**

ตัวยึดแผงข้างด้านหน้าสำหรับกล่องลิ้นชักด้านในแบบมีราง (F) สำหรับแผงข้างลิ้นชักสูง 92 มม. และ 115 มม.

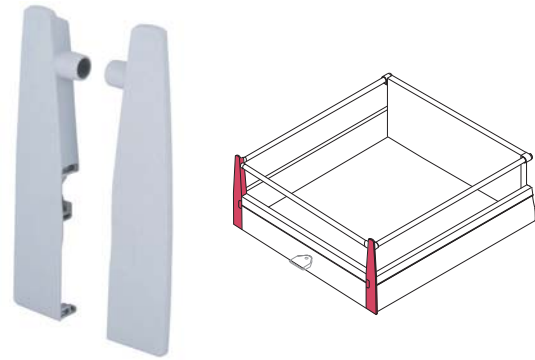

- Area of application: Front panel holder for internal drawer box with railing, connects the drawer sides with the panel and railing
- Material: Plastic
- Installation: Panel is clipped onto the drawer sides, the railing is inserted into the holders
- Height: 185 mm
- ลักษณะการใช้งาน: ยึดแผงข้างด้านหน้าสำหรับกล่องลิ้นชักด้านในแบบมีรางเชื่อมต่อกับแผงข้างลิ้นชักกับแผงข้างและราง
- วัสดุ: พลาสติก
- การติดตั้ง: แผงหน้าเป็นคลิปติดเข้าไปยังรางลิ้นชักและรางภายในไปยังตัวยึด
- ความยาว: 185 มม.

Finish สี	Cat. No. รหัสสินค้า
Metallic white สีขาวเมทัลลิก	553.61.791
Metallic grey สีเทาเมทัลลิก	553.61.291
Chrome plated สีแชนแปญ	553.61.891
Black, matching stainless steel สีดำ, สแตนเลสด้าน	553.61.391

Packing: 1 Pair  
ขนาดบรรจุ: 1 คู่

**Order reference**

Please order Moovit Equipment side rail set (G), cross rail set (H) and mounting screws Cat. No. 015.71.633 separately.

Equipment side rail set (G) ..... page 7.71

Cross rail set (H) ..... page 7.72

**ข้อแนะนำในการสั่งซื้อ**

กรุณาสั่งซื้อชุดอุปกรณ์ราวแขวน Moovit (G), ชุดราวขวาง (H)

และสกรูติดตั้ง รหัส 015.71.633 ต่างหาก

ชุดอุปกรณ์ราวด้านข้าง Moovit (G) ..... หน้า 7.71

ชุดราวขวาง (H) ..... หน้า 7.72

## Moovit Equipment railing

อุปกรณ์ราวแขวน Moovit



### A

- Colour of railing matches the drawer sides
- Tilting angle of front adjustable by rotating the rail  $\pm 2$  mm
- สีของแผงข้างรางลิ้นชัก
- เอียงมุมของหน้าปรับโดยหมุนราง  $\pm 2$  มม.

### Side rail ©

ราวด้านข้าง



Rail with connection facility  
ราวพร้อมด้วยอุปกรณ์รวม

- Material: Steel railing, plastic holder
- Finish: Coated
- Diameter: 11 mm

- วัสดุ: ราวเหล็ก, ตัวยึดพลาสติก
- สี: สีพ่น
- เส้นผ่าศูนย์กลาง: 11 มม.

### Supplied with

- 2 Rails
- 4 Front brackets (2 for press fitting and 2 for screw fixing)
- 2 Rear panel fittings

### ประกอบด้วย

ราว 2 ชิ้น  
ฉากยึดด้านหน้า 4 ชิ้น (2 ชิ้นสำหรับการติดตั้งแบบกดและ 2 ชิ้น  
สำหรับการติดตั้งแบบสกรู)  
แผงติดตั้งด้านหลัง 2 ชิ้น

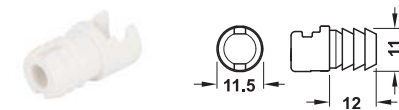

Front bracket for press fitting  
ฉากยึดด้านหน้าสำหรับติดตั้งแบบกด

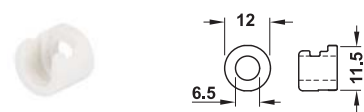

Front bracket for screw fixing  
ฉากยึดด้านหน้าสำหรับติดตั้งแบบสกรู

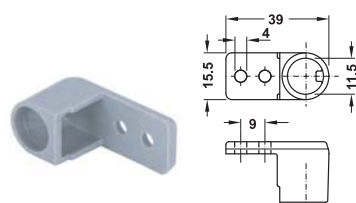

Rear panel fitting  
ติดตั้งแผงหลัง

Nominal length mm	Metallic white	Metallic grey	Champagne coloured	Stainless steel coloured
ความยาว ราง มม.	สีขาว เมทัลลิก	สีเทา เมทัลลิก	สีแชมเปญ	สีสแตนเลส
270	553.59.700	553.59.200	553.59.800	553.59.000
300	553.59.701	553.59.201	553.59.801	553.59.001
350	553.59.702	553.59.202	553.59.802	553.59.002
400	553.59.703	553.59.203	553.59.803	553.59.003
450	553.59.704	553.59.204	553.59.804	553.59.004
500	553.59.705	553.59.205	553.59.805	553.59.005
550	553.59.706	553.59.206	553.59.806	553.59.006
600	553.59.707	553.59.207	553.59.807	553.59.007
650	553.59.708	553.59.208	553.59.808	553.59.008

Packing: 1 or 24 pairs  
ขนาดบรรจุ: 1 หรือ 24 ชุด



## Moovit Equipment railing

อุปกรณ์ราวแขวน Moovit

### Cross rail (H)

ราวขวาง (H)



- Material: Steel
- Version: Can be shortened
- Length: 1,102 mm
- Diameter: 11 mm
- Cut = Internal cabinet width - 80 mm

- วัสดุ: เหล็ก
- รูปแบบ: สามารถตัดได้
- ความยาว: 1,102 มม.
- เส้นผ่าศูนย์กลาง: 11 มม.
- ตัด = ความกว้างภายในตู้ - 80 มม.

Finish สี	Cat. No. รหัสสินค้า
Metallic white สีขาวเมทัลลิก	553.59.734
Metallic grey สีเทาเมทัลลิก	553.59.234
Chrome plated สีแชนแปงู	553.59.834
Stainless steel coloured สีสแตนเลส	553.59.034

Packing: 1 or 50 pcs.  
ขนาดบรรจุ: 1 หรือ 50 ชิ้น

### Cross rail holder (I)

ตัวยึดราวขวาง (I)



- Material: Plastic
- วัสดุ: พลาสติก

Finish สี	Cat. No. รหัสสินค้า
Metallic white สีขาวเมทัลลิก	553.59.739
Metallic grey สีเทาเมทัลลิก	553.59.239
Chrome plated สีแชนแปงู	553.59.839
Stainless steel coloured สีสแตนเลส	553.59.039

Packing: 1 or 100 pcs.  
ขนาดบรรจุ: 1 หรือ 100 ชิ้น

## Spacer block

บล็อกเสริม

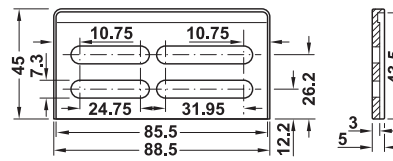

- Area of application: For Moovit Matrix cabinet rail, for side panel compensation between thicknesses 16 or 19 mm
- ลักษณะการใช้งาน: สำหรับรางตู้ Moovit, สำหรับแผงข้างที่ความหนา ระหว่าง 16 หรือ 19 มม.

Material วัสดุ	Cat. No. รหัสสินค้า
Plastic พลาสติก	502.03.999

Packing: 1 pc.  
ขนาดบรรจุ: 1 ชิ้น

### Order reference

Please order 4 spacer blocks for each drawer.

### ข้อแนะนำในการสั่งซื้อ

กรุณาสั่งสินค้าบล็อกเสริม 4 ชิ้น สำหรับแต่ละรางลิ้นชัก

## Stabilising plate for panel (L)

เพลทเสริมความมั่นคงสำหรับผนัง (L)

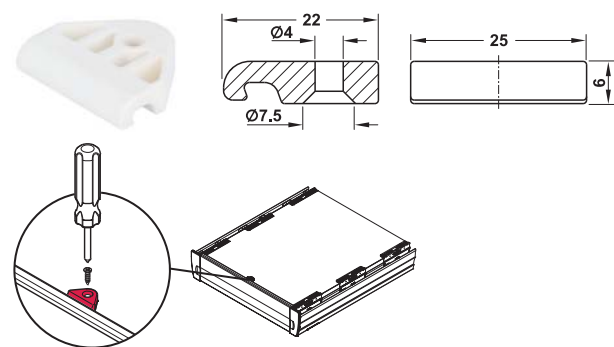

- Area of application: For internal drawer box with or without railing, for stabilising the aluminium panel against buckling when pulling out the drawer
- ลักษณะการใช้งาน: สำหรับกล่องรางลิ้นชักด้านในแบบมีหรือไม่มีราวแขวน เพื่อความมั่นคงด้านความโค้งงอของแผงอะลูมิเนียม เมื่อดึงรางลิ้นชักออกมา

Material วัสดุ	Colour สี	Cat. No. รหัสสินค้า
Plastic พลาสติก	White สีขาว	553.61.780

Packing: 1 or 100 pcs.  
ขนาดบรรจุ: 1 หรือ 100 ชิ้น

Panel stabilisation using Minifix

ความมั่นคงของแผงข้างโดยใช้ Minifix

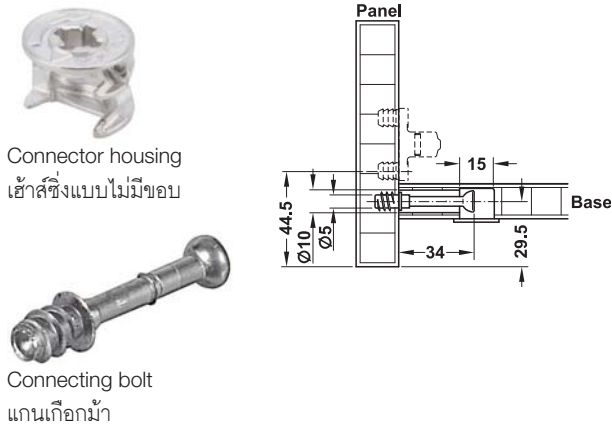

- Area of application: For stabilising the wooden panel against buckling when pulling out the drawer
- Material: Zinc alloy connector housing, steel connecting bolt
- Version: Connector housing without rim

- ลักษณะการใช้งาน: สำหรับความมั่นคงของแผงไม้ด้านความโค้งงอเมื่อดึงรางลิ้นชักออกมา
- วัสดุ: เข้าสัซึ่ง ซิงค์อัลลอยด์, แกนเหล็กกล้า เหล็ก
- รูปแบบ: เข้าสัซึ่งไม่มีขอบ

Finish สี	Connector housing เข้าสัซึ่งแบบไม่มีขอบ	Connecting bolt แกนเหล็กกล้า
Nickel plated สีนิกเกิล	262.26.533	-
Galvanized สีกัลวาไนซ์	-	262.28.618

Packing: 100 or 2,000 pcs.  
ขนาดบรรจุ: 100 หรือ 2,000 ชิ้น

Spacer block

บล็อกเสริม



**A**  
2 Spacer blocks per runner and per door  
บล็อกเสริม 2 ชิ้นต่อรางและบานประตู

- Area of application: For internal drawer box with or without railing behind hinged doors to compensate for door offset

- ลักษณะการใช้งาน: สำหรับกล่องรางลิ้นชักด้านหลังในแบบมีหรือไม่มีราวแขวนมือจับประตูด้านหลัง เพื่อทดส่วนคลาดเคลื่อนของหน้าบานสำหรับการติดตั้ง

Installation on hinge side

การติดตั้ง

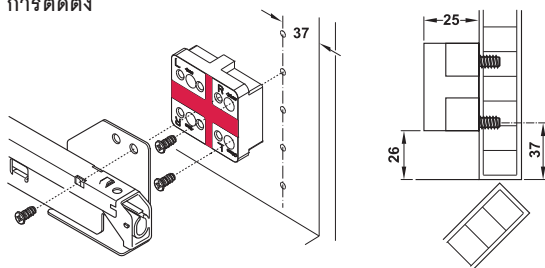

Material/Colour วัสดุ/สี	Cat. No. รหัสสินค้า
Plastic white พลาสติก/สีขาว	553.62.700

Packing: 1 or 100 pcs.  
ขนาดบรรจุ: 1 หรือ 100 ชิ้น

Cabinet rail overextension

รางของตู้ที่มีความยืดที่มากกว่า



Supplied with

1 Left and 1 right Matrix cabinet rail overextension

ประกอบด้วย

รางลิ้นชัก Matrix ซ้าย 1 ขวา 1

- Area of application: For Moovit waste bins
- Material: Steel galvanized
- Version: Overextension 35 mm, with integrated Smuso soft closing and self closing mechanism

- ลักษณะการใช้งาน: สำหรับถังขยะ Moovit
- วัสดุ: เหล็กกล้าชุบสังกะสี
- รูปแบบ: ยืดได้มากกว่า 35 มม. ผสมระบบปิดแบบนุ่มนวล Smuso และระบบปิดอัตโนมัติ

Nominal length mm ความยาวราง มม.	Load bearing capacity kg รับน้ำหนักได้ กก.	Cat. No. รหัสสินค้า
500	45	553.50.045

Packing: 1 or 6 pcs.  
ขนาดบรรจุ: 1 หรือ 6 ชิ้น

## Spacer plate for drawer runners

แผ่นเสริมสำหรับรางลิ้นชัก

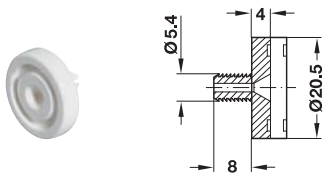

Installation  
การติดตั้ง

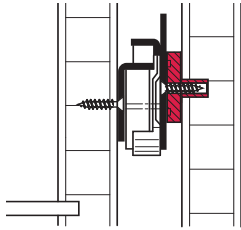

- Area of application: Compensating for differing installation widths or door offset
- Material: Plastic
- Installation: Press fitting into Ø5 mm drillings

- ลักษณะการใช้งาน: ใช้สำหรับทดส่วนคลาดเคลื่อนของหน้าบานหรือความกว้างในการติดตั้งที่มากเกินไป
- วัสดุ: พลาสติก
- การติดตั้ง: ติดตั้งแบบกดเข้าไปในรูเจาะ Ø5 มม.

Colour สี	Cat. No. รหัสสินค้า
White สีขาว	037.93.708

Packing: 1 or 100 pcs.  
ขนาดบรรจุ: 1 หรือ 100 ชิ้น

## Spacer plate for doubling the spacer plate

แผ่นเสริมคู่

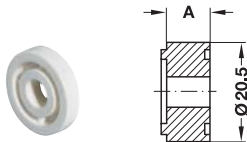

Installation  
การติดตั้ง

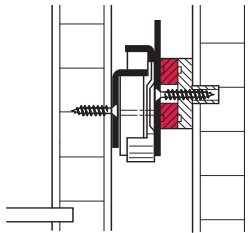

Dim. A mm ขนาด A มม.	Cat. No. รหัสสินค้า
3	037.93.717
5	037.93.726
9	037.93.735

Packing: 1 or 100 pcs.  
ขนาดบรรจุ: 1 หรือ 100 ชิ้น

7

## Panel adjusting fitting

อุปกรณ์ปรับแผงหน้า

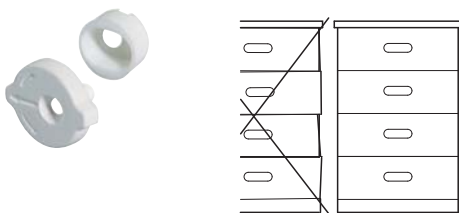

Recessed sleeve  
พุกฝัง

Adjustment element  
ตัวปรับระดับ

- Area of application: For 2-dimensional panel adjustment
- Material: Plastic
- Adjusting range: ±2 mm horizontal, ±2 mm vertical

- ลักษณะการใช้งาน: สำหรับการปรับแผงหน้าแบบ 2 ทาง
- วัสดุ: พลาสติก
- ระยะปรับ: แนวนอน ±2 มม., แนวตั้ง ±2 มม.

### Supplied with

- 1 Recessed sleeve
- 1 Adjusting element

### อุปกรณ์

- พุกฝัง 1 ตัว
- ตัวปรับระดับ 1 ตัว

Colour สี	Cat. No. รหัสสินค้า
White สีขาว	039.60.709

Packing: 1 or 100 pcs.  
ขนาดบรรจุ: 1 หรือ 100 ชิ้น

## Spacer bar for concealed runners

แถบเสริมสำหรับรางลิ้นชักแบบซ่อน



### Note

Suitable for concealed runners of all brands.

### หมายเหตุ

เหมาะสำหรับรางลิ้นชักแบบซ่อนทุกแบรนด์

- Area of application: Compensating for door offset with internal pull-outs
- Dimensions (W x D x H): 25 x 485 x 50 mm
- Installation: For screw fixing

- ลักษณะการใช้งาน: สำหรับรองรางลิ้นชัก สำหรับทดส่วนที่คลาดเคลื่อนหรือความกว้างในการติดตั้งมากเกินไป
- ขนาด (ก x ย x ส): 25 x 485 x 50 มม.
- การติดตั้ง: ติดตั้งด้วยสกรู

Material/Colour วัสดุ/สี	Cat. No. รหัสสินค้า
Plastic white, RAL 9010 พลาสติก สีขาว RAL 9010	540.24.927
Plastic chrome plated พลาสติก สีโครม	540.24.922

Packing: 1 pc.  
ขนาดบรรจุ: 1 ชิ้น



### Installation

การติดตั้ง

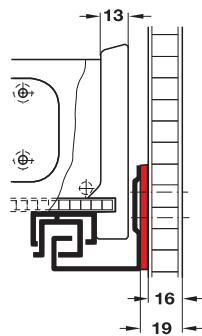

- Area of application: For width compensation with 19 mm to 16 mm cabinet side panels
- Dimensions (W x D x H): 3 x 340 x 48 mm
- Installation: For screw fixing

- ลักษณะการใช้งาน: สำหรับชดเชยความกว้างแผงข้างตู้ 19 มม.ถึง 16 มม.
- ขนาด (ก x ย x ส): 3 x 340 x 48 มม.
- การติดตั้ง: ติดตั้งด้วยสกรู

Material/Colour วัสดุ/สี	Cat. No. รหัสสินค้า
Plastic white สีขาว	557.65.993

Packing: 10 pcs.  
ขนาดบรรจุ: 10 ชิ้น

### Drilling pattern

รูปแบบการเจาะ

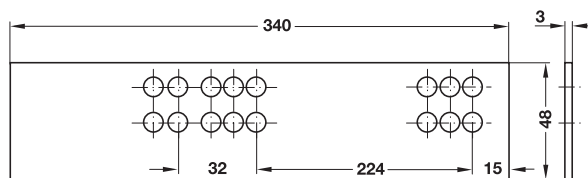

### Note

Suitable for concealed runners of all brands.

### หมายเหตุ

เหมาะสำหรับรางลิ้นชักแบบซ่อนทุกแบรนด์

## Lever type drawer stop

สลักลิ้นชัก



### Installation

การติดตั้ง

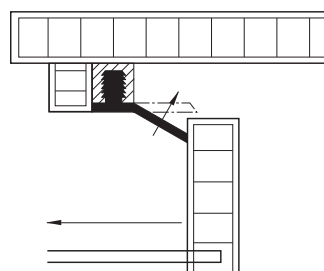

Extension direction  
ทิศทางการยื่นออก

- Material: Plastic
- Installation: Press fitting

- วัสดุ: พลาสติก
- การติดตั้ง: ติดตั้งแบบกด

Colour สี	Cat. No. รหัสสินค้า
Natural สีขาวพลาสติก	430.09.150

Packing: 1 or 100 pcs.  
ขนาดบรรจุ: 1 หรือ 100 ชิ้น

Wall display extension, full extension, load bearing capacity up to 50 kg

ราง Display ระบบ 2 ตอนรับน้ำหนักได้ไม่เกิน 50 กก.

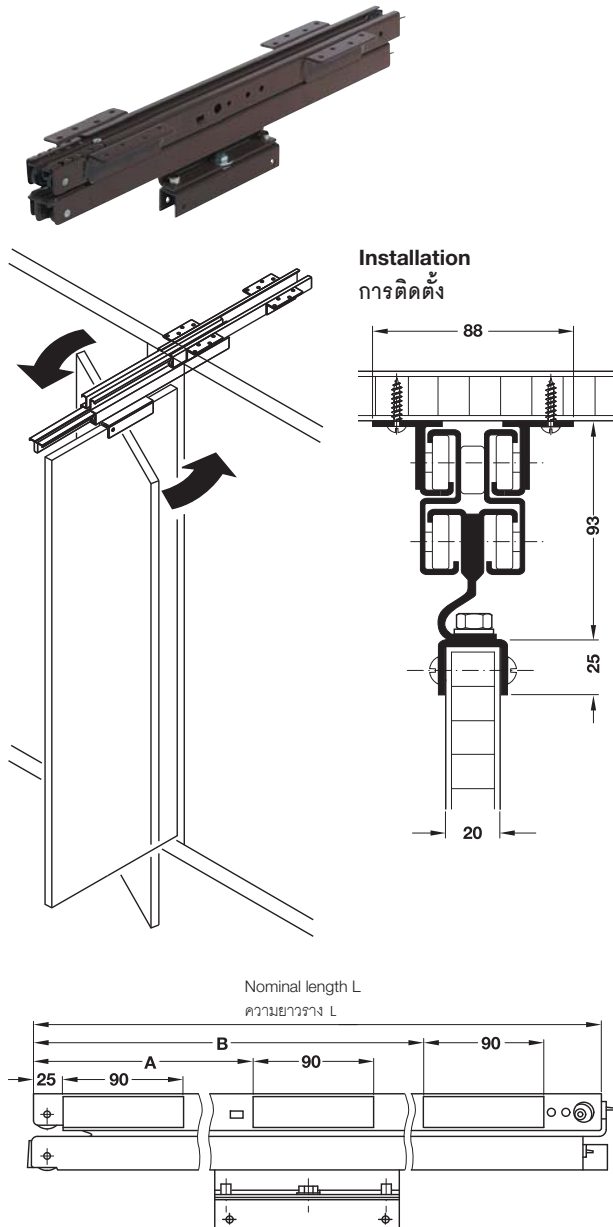

- Area of application: For presentation boards
- Over extension: 30 mm
- Material: Steel
- Finish: Plastic coated brown
- Guided by: 8 ball bearing mounted steel rollers, with plastic running surfaces
- Version: With rubber stoppers at end of rails, suspension rotates through 360° (for all-round view)
- Height of presentation board: max. 1,000 mm
- Installation: Screw fixing, suspended installation
- Side position and height can be adjusted

- ลักษณะการใช้งาน: สำหรับแผงแสดงสินค้า
- ระยะดึงสูงสุด: มากกว่าความยาวรางลิ้นชัก 30 มม.
- วัสดุ: เหล็ก
- สี: สีน้ำตาล
- การสไลด์: ลูกกลิ้งเหล็กเคลือบพลาสติกในระบบลูกปืน 8 ลูก
- รูปแบบ: มีตัวหยุดยักที่ปลายราง ตัวแขวนสามารถหมุนได้ 360° (สำหรับทุกมุมมอง)
- ความสูงของแผง: สูงสุด 1,000 มม.
- การติดตั้ง: แบบแขวนยึดด้วยสกรู
- สามารถปรับตำแหน่งด้านข้างและความสูง

Installation length L mm ความยาวในการติดตั้ง L มม.	Extension length AL mm ระยะดึง AL มม.	Dim. A mm ขนาด A มม.	Dim. B mm ขนาด B มม.	Cat. No. รหัสสินค้า
500	530	-	335	421.53.506
550	580		385	421.53.551
700	730		535	421.53.702
850	880		685	421.53.855
900	930	450	735	421.53.908

Packing: 1 pc.  
ขนาดบรรจุ: 1 ชิ้น

**Pull-out cabinet runner, full extension, load bearing capacity up to 75 kg, with integrated soft and self closing mechanism**

รางสำหรับตู้แบบดึงตอนเดียว รับน้ำหนักได้ไม่เกิน 75 กก. พร้อมระบบปิดแบบนุ่มนวล และระบบปิดอัตโนมัติ

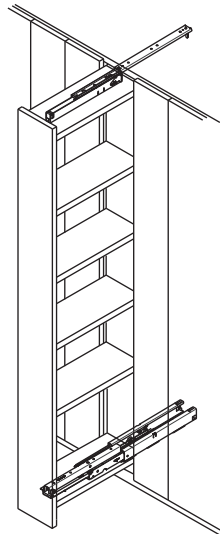

- Version: With guidance at top for absolute side stability, extremely quiet, with integrated progressive effect
- Bearing: Top runner with roller/ball bearings, bottom runner with friction bearing mounted rollers
- Material: Steel runners, plastic stops
- Finish: Runners powder coated white
- Dimensions: Recommended cabinet height max. 1.5 m, cabinet width max. 400 mm (with appropriately stable structure)
- Installation: Screw fixing to cabinet

- รูปแบบ: แนะนำติดตั้งด้านบนเพื่อความมั่นคง, เงียบ, มีประสิทธิภาพอย่างต่อเนื่อง
- รางลูกปืน: ระบบแบบรางลูกปืน, รางล่างแบบลูกปืนอยู่ด้านข้าง
- วัสดุ: รางเหล็ก, ตัวหยุดพลาสติก
- สี: รางเคลือบสีฝุ่นสีขาว
- ขนาด: แนะนำความสูงตู้สูงสุด 1.5 ม., กว้างสุด 400 มม. (กับโครงสร้างที่เหมาะสม)
- การติดตั้ง: ติดตั้งเข้ากับตู้ด้วยสกรู



Top and bottom runners  
รางบนและรางล่าง

**Installation**  
การติดตั้ง

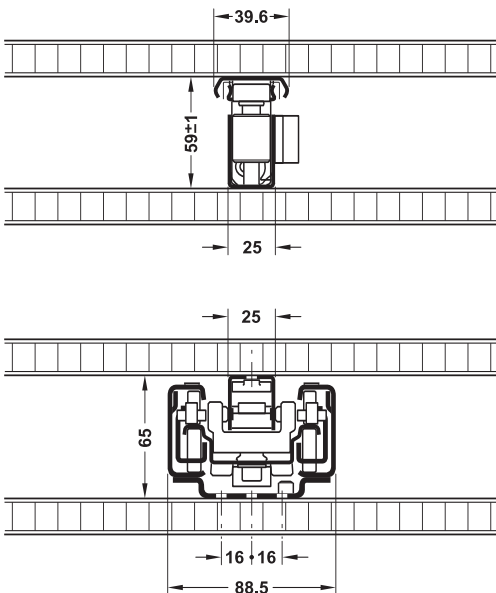

**Note**

Do not lubricate the tracks of this runner. Secure cabinet with securing brackets to prevent tipping.

**หมายเหตุ**

ห้ามใช้น้ำมันหล่อลื่น ยึดตู้ด้วยฉากยึดเพื่อป้องกันตู้ล้ม

**Supplied with**

- 1 Ball bearing runners with rollers
- 1 Top runner with end stop for lateral stability
- 1 Bottom runner
- 1 Set of installation instructions

**ประกอบด้วย**

- รางลิ้นชักลูกปืนพร้อมลูกกลิ้ง 1 ชิ้น
- รางบนพร้อมตัวหยุดเพื่อความมั่นคงของด้านข้าง 1 ชิ้น
- รางล่าง 1 ชิ้น
- คู่มือการติดตั้ง 1 ชุด

Installation length L mm ความยาวในการติดตั้ง L มม.	Extension length AL mm ระยะดึง AL มม.	Cat. No. รหัสสินค้า
400	385	421.51.740
450	435	421.51.745
500	485	421.51.750
550	535	421.51.755
600	585	421.51.760
650	635	421.51.765
700	685	421.51.770
750	735	421.51.775

Packing: 1 pc.  
ขนาดบรรจุ: 1 ชิ้น

**Pull-out cabinet runner, single extension, load bearing capacity up to 100 kg**

รางสำหรับตู้แบบดึงแบบตอนเดียว รับน้ำหนักได้ไม่เกิน 100 กก.



**Bottom runner**

รางล่าง



- Version: With return guide and hold-in device, with inclined lifting mechanism to prevent tilting to the front
- Bearing: 4 Ball bearing mounted, polyamide coated steel rollers
- Material: Steel
- Finish: Galvanized
- Dimensions: Installation depth 500 mm
- Installation: For screw fixing, base mounted

7

**Installation**

การติดตั้ง

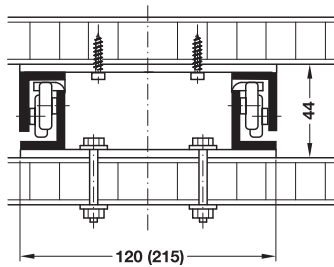

- รูปแบบ: พร้อมตัวประกอบกลับและระบบป้องกันการไหลออกในกรณีปิดประตูมีระบบป้องกันการไหลออก
- ลูกปืน: ระบบลูกปืน 4 ลูก, ลูกล้อเหล็กเคลือบด้วยโพลีเอทิลีน
- วัสดุ: เหล็ก
- สี: สังกะสี
- ขนาด: ความลึกในการติดตั้ง 500 มม.
- การติดตั้ง: ติดตั้งด้วยสกรู

**Note**

Two runners can be fitted side by side for larger cabinet widths. The top runner can be optionally mounted beneath the cabinet top or fixed to the left or right side panel using the mounting brackets.

**หมายเหตุ**

สำหรับตู้ขนาดใหญ่สามารถติดตั้งราง 2 รางไว้คู่กัน รางบนสามารถเลือกติดตั้งที่ด้านบนหรือที่แผงข้างซ้ายหรือขวาโดยใช้ฉากยึด

Installation width mm ความยาวในการติดตั้ง L มม.	Max. internal cabinet width mm ความกว้างภายในตู้สูงสุด มม.	Extension length AL mm ระยะดึง AL มม.	Cat. No. รหัสสินค้า
120	125	385	421.45.102
215	220	385	421.45.111

Packing: 1 pc.  
ขนาดบรรจุ: 1 ชิ้น

We reserve the right to alter specifications without notice (HTH Furniture Fittings 2016). บริษัทฯ ขอสงวนการเปลี่ยนแปลงรายละเอียดสินค้า (HTH อุปกรณ์เฟอร์นิเจอร์ 2559).

**Top runner, for lateral stabilisation**

รางบนสำหรับเพิ่มความมั่นคง



**Installation**

การติดตั้ง

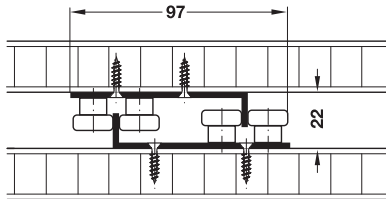

Fixing beneath cabinet top

ติดตั้งด้านบน

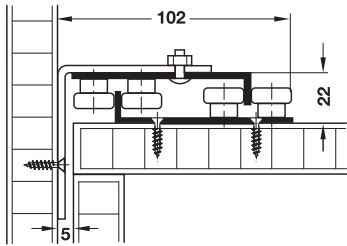

Side mounted

ติดตั้งด้านข้าง

**Note**

Secure cabinet with securing brackets to prevent tipping.

**หมายเหตุ**

เพิ่มความปลอดภัยให้ตู้ด้วยฉากยึดเพื่อป้องกันการเอียง

- Bearing: 4 Ball bearing mounted steel rollers
- Material: Steel
- Installation: For screw fixing to side panel or beneath cabinet top

- ลูกปืน: ใช้ระบบลูกปืนพลาสติก 4 ลูก
- วัสดุ: เหล็ก
- การติดตั้ง: สำหรับติดตั้งด้วยสกรูเข้ากับแผงข้างหรือใต้ท็อปตู้

**Supplied with**

- 1 Top runner
- 1 Locking key for opening the extension retainer

**ประกอบด้วย**

- รางบน 1 ราง
- กุญแจล็อกสำหรับระยะยกกันชน 1 ตัว

Finish สี	Cat. No. รหัสสินค้า
Galvanized สีกัลวาไนซ์	421.45.166

Packing: 1 pc.  
ขนาดบรรจุ: 1 ชิ้น